



ESPAÑA

(10) ES	(11) NUMERO	(10) Y
	<b>256130</b>	
	FECHA DE PRESENTACION	

MODELO DE UTILIDAD

1 OCT. 1981

(30) PRIORIDADES:	(31) NUMERO	(32) FECHA	(33) PAIS
(47) FECHA DE PUBLICIDAD	(51) CLASIFICACION INTERNACIONAL		
	A24F 19100, A476 25/12		
(54) TITULO DE LA INVENCIÓN			
"CARRETE FOTOGRAFICO PARA BENICERO PAPELERA Y PARAGUERO"			
(71) SOLICITANTE (ES)			
K.N.O., S.A. DE PUBLICIDAD GENERAL			
DOMICILIO DEL SOLICITANTE			
MADRID.- Poniente, 38			
(72) INVENTOR (ES)			
DON CAMILO GUZMAN GONZALEZ DE CIBRION			
(73) TITULAR (ES)			
K.N.O. , S.A. DE PUBLICIDAD GENERAL			
(74) REPRESENTANTE			
DON JOSE PONS TORRES			

El Modelo de Utilidad objeto de la presente memoria, se refiere como su título indica a un " CARRETE FOTOGRAFICO PARA CENICERO, PAPELERA Y PARAGUERO ", que reúne unas cualidades de utilización muy superiores a cuantos con análoga misión han aparecido hasta el momento en el mercado, tanto por su racional diseño como por su sencillez y eficacia.

Esencialmente consiste la presente invención, en un dispositivo, que integrado esencialmente por dos cilindros concéntricos, ofrece un aspecto, en su conjunto idéntico, al de un carrete fotográfico, permitiendo su utilización como cenicero, paraguero y papelera, indistintamente, sin más que dotarles del oportuno rótulo al que es destinado su uso, para posteriormente mantener el servicio de los mismos, mediante el cambio del cilindro concéntrico ó contenedor. Constituye por lo tanto su dispositivo, dos cilindros concéntricos, de los que el de menor diámetro, sobresale -- por encima del de mayor diámetro, entre los que queda constituido un platillo cóncavo y de inclinación hacia el centro del conjunto y una base cilíndrica de apoyo.

Para la mejor comprensión del invento que se preconiza, se acompaña hoja única de planos en la que en tres figuras se detalla suficientemente, la constitución y disposición de sus -- elementos componentes, así como su utilización, en un ejemplo de -- realización práctica, no limitativo.

En la figura primera se ofrece una perspectiva de conjunto del carrete fotográfico, para ser empleado como cenicero ó

papelera ó paraguero, indistintamente.

En la figura segunda se muestra en perspectiva el cilindro contenedor ó recambio.

En la figura tercera se ilustra una perspectiva - del recipiente cilíndrico, antes de acoplarle un cilindro contenedor.

La numeración que acompaña a las figuras, tiene el mismo significado para ambas, siendo el que se cita a continuación.

- 1.- Recipiente cilíndrico.
- 2.- Cuerpo cilíndrico concéntrico con recipiente cilíndrico.
- 3.- Base cilíndrica.
- 4.- Platillo circular, cóncavo y de inclinación a centro de figura.
- 5.- Reborde platillo.
- 6.- Reborde ajuste del cuerpo cilíndrico.
- 7.- Espacio destinado a publicidad, en toda la envoltura del recipiente cilíndrico.
- 8.- Sentido de utilización.
- 9.- Alojamiento cuerpo cilíndrico-contenedor recambiable.

Tomado cuerpo-cilíndrico contenedor recambiable (2), se introduce en el recipiente cilíndrico (1), por alojamiento (9), siguiendo la dirección (8) y sentado sobre base cilíndrica (3)

queda el conjunto para ser utilizado como:

CENICERO.

55 Se apagarán los cigarrillos en platillo circular (4), introduciendo la colilla, en el sentido (8), en el interior del cuerpo cilíndrico (2) en cuya base puede ir interiormente un nivel de unos centímetros de agua.

PARAGUERO.-

60 Se introducirá en sentido (8) ó los paraguas, en el cuerpo cilíndrico (2), hasta que haga tope la cantonera del citado en el fondo del cuerpo cilíndrico.

PAPELERA.-

Se tirará el papel, en el sentido (8), el cual se introducirá en el cuerpo cilíndrico (2).

65 Para el vaciado de los contenedores ó cuerpos cilíndricos (2), se tomarán éstos con ambas manos por su reborde superior del platillo (5), extrayéndolo en sentido contrario a (8) y siendo sustituido por un nuevo cuerpo cilíndrico de repuesto.

70 Serán independientes del objeto de la presente invención, los materiales, formas, colores y dimensiones que podrán ser variables y en general cualquier otro detalle accesorio o secundario, siempre que no altere, cambie o modifique la esencialidad de la invención propuesta.

75 Los términos en los que se redacta esta memoria son ciertos y fiel reflejo del objeto descrito, debiendose tomar siempre en su aspecto más amplio y nunca en forma limitativa.

Descrita suficientemente la naturaleza y objeto de este Modelo de Utilidad, que se solicita, así como la forma de llevarlo a la práctica, se hace constar que deberá recaer precisamente la concesión del mismo, sobre las particularidades características que comprenden las siguientes:

REIVINDICACIONES

1.- CARRETE FOTOGRAFICO PARA CENICERO, PAPELERA- Y PARAGÜERO, caracterizado por comprender, dos cilindros concéntricos, sobresaliendo por la parte superior, el de menor diámetro y - mostrando un aspecto de conjunto, análogo al de un carrete fotogr<sup>á</sup>fico.

2.- CARRETE FOTOGRAFICO PARA CENICERO, PAPELERA- Y PARAGÜERO, según reivindicación anterior caracterizado por ~~per~~ permitir su utilización indistintamente como cenicero, papelera ó para- güero, sin más que dotar al cilindro externo, del correspondiente rótulo específico e indicativo, para su adecuado empleo.

3.- CARRETE FOTOGRAFICO PARA CENICERO, PAPELERA- Y PARAGÜERO, según reivindicaciones anteriores caracterizado por - permitir alojar en el fondo del cuerpo cilíndrico de menor diáme- tro, un determinado nivel de agua, para el caso de emplearse como- cenicero, en el apagado seguro de las puntas de cigarrros.

4.- CARRETE FOTOGRAFICO PARA CENICERO, PAPELERA- Y PARAGÜERO, según reivindicaciones anteriores caracterizado poder disponer en su empleo, del cuerpo cilíndrico de menor diámetro ó - contenedor un aparato, de repuestos homologados, para la sustitu-

ción de los usados, sin más que alojar dicho contenedor, en el interior del recipiente cilíndrico externo.

105 5.- CARRETE FOTOGRAFICO PARA CENICERO, PAPELERA-  
Y PARAGÜERO, según reivindicaciones anteriores caracterizado por -  
comprender un marco para publicidad, que lo constituye la envolven  
te del recipiente cilíndrico externo. ....

6.- CARRETE FOTOGRAFICO PARA CENICERO, PAPELERA-  
Y PARAGÜERO. ....

110 Todo ello tal y como se describe y reivindica en  
la memoria que antecede y que consta de cinco hojas escritas a má-  
quina por una sola cara y plano que la ilustra ....

Madrid, 11 de Febrero de 1981

• Fig.1

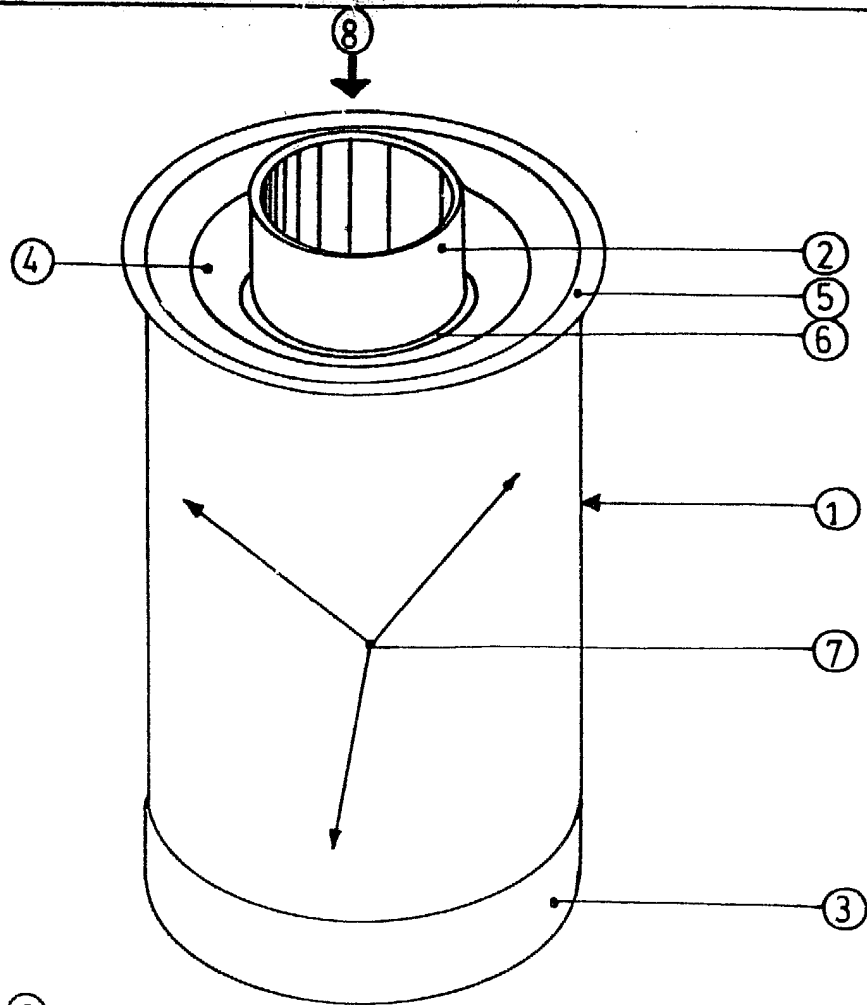

• Fig.2

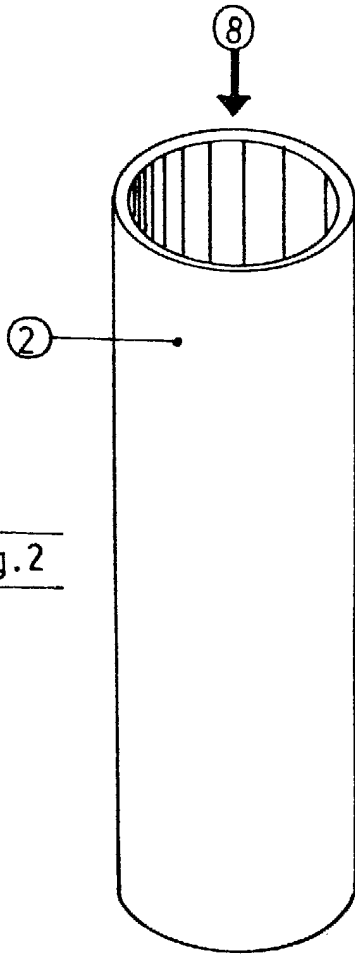

• Fig.3

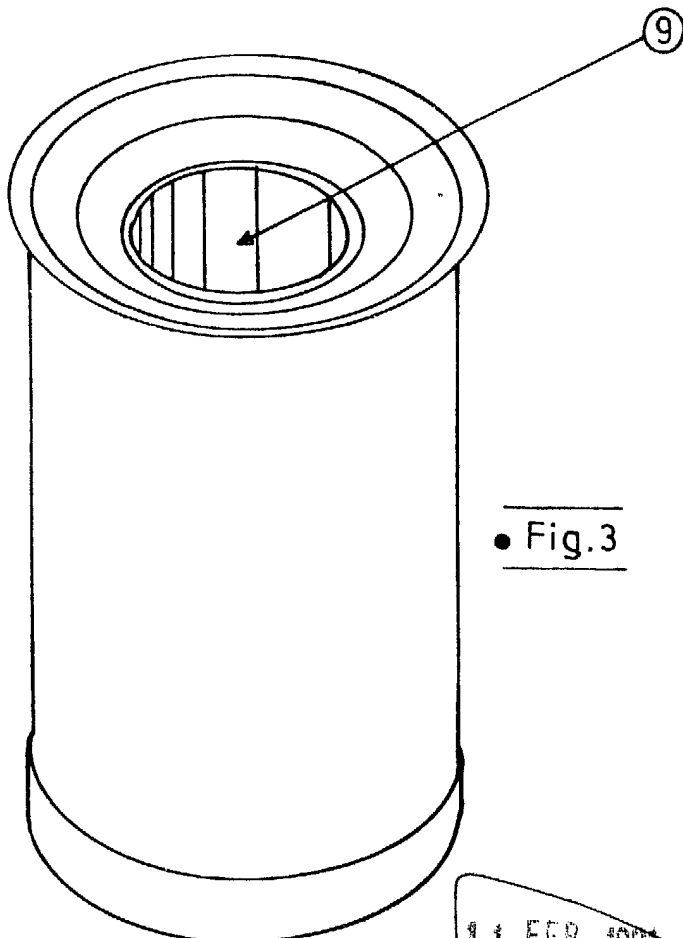

ESCALA VARIABLE

FEB 1981  
JOSE PONS TORRES