



256019

MEMORIA DESCRIPTIVA.

Correspondiente a una patente de invención, que se solicita por veinte años, para todo el Territorio Nacional y sus colonias, a favor de D. Rafael Ruiz Urrea de nacionalidad española y domiciliado en Madrid calle de Raimundo Fernandez Villaverde nº 19.

por:

NUEVO SISTEMA O APARATO ELECTRO-MECANICO PARA QUITAR ESCAYOLA EN PIERTAS, BRAZOS ETC. ETC. DEL CUERPO HUMANO.

El presente registro de Patente de invención, concierne como su enunciado indica, un nuevo sistema o aparato Electro-Mecanico para quitar la escayola de piernas, brazos y en otras partes del cuerpo humano, de acuerdo con la descripción detallada que del mismo se realiza, debiendo interpretarse siempre este concepto en su más amplio sentido explicativo y nunca en limitativo.

5.-

Es de todos conocido los innumerables accidentes que por infinidad de causas sefre la humanidad los cuales llevan consigo fracturas de huesos en piernas, brazos, los afectados por estas dolencias de las que nadie estamos libre, han de ser sometidos a tratamientos por doctores especialistas en estas dolencias los cuales diasnostican y en la mayor parte de los casos proceden a escayolar temporalmente la parte afectada, por un tiempo según criterio del doctor.

10.-

15.-

Para quitar la escayola se emplea una cizalla que viene a ser una tijera de cuchilla coorta y mango largo para poder vencer la resistencia que ofrece la pared que forma la escayola al rede-



256019

dor de la pierna o brazo del paciente.

Operación pesada para el doctor ya que sin querer tiene que ocasionar molestias a su paciente, nada más lejos de su animo.

Permitaseme unas líneas para rendir respeto y admiración a la ciencia médica, a estos adnegados hombres que consagran su vida a mitigar en lo posible las dolencias que aquejan a la humanidad por cuanto rindo mi respeto y admiración.

25.- Prosigue la relación de memoria que nos ocupa y que consiste en detallar la forma para suprimir el rudimentario procedimiento de la cizalla antes descripta, por el nuevo sistema que a continuación describimos con todo detalle.

30.- Para mejor comprensión a este objeto tanto en su constitución como en su funcionamiento al presente se adjuntan dos hojas de plano en las que a titulo de ejemplo se representan todas y cada una de las partes que lo forman y relación que guardan entre sí.

En las citadas hojas de dibujo se aprecia la siguientes referencias.

35.- FIGURA PRIMERA.- La misma representa en planta el sistema cuyo registro se preconiza.

FIGURA SEGUNDA.- La misma representa una vista enalzada del sistema.

40.- En la misma tenemos: un motorcito electrico de voltaje y potencia adecuada marcado con el número 1, que con sus correspondiente cojinetes va montado sobre la placa base marcada con el nº 2, en la misma placa base 2 van montados dos disco de acero dentado tres y cuatro con su correspondiente eje marcado con el número cinco.

45.- Dichos discos con su eje cinco, montado sobre la placa base dos son movidos en sentido giratorio por el motorcito electrico anteriormente descrito.

50.- En la parte inferior de la placa base dos, una pletina protectora de forma adecuada marcada con el número seis, se une a la base dos por el bulon siete quedando unidos ambos en forma de puente con la separación suficiente para los distintos gruesos de escayola.



256019

En la parte posterior de la base dos y la pletina protectora seis, dos saliente verticales con sus correspondientes taladros en donde se fija la figura ocho que hace de asa del conjunto.

55.- En la placa base dos, van montados los tornillos nueve y diez que tienen como misión regular la distancia entre la placa base dos y la pletina protectora seis

Descripción del funcionamiento del conjunto.

60.- La pletina protectora seis se aña entre la pletina y escayola encontrándose esta última con los discos de acero dentado, los cuales al girar movidos por el motor electrico van cortando la escayola y abriendo un surco en la misma lo suficientemente ancho como para poder quitarla, simplemente con la mano sin necesidad de emplear la fatidica cizalla que tantas molestias produce al paciente.

65.- Todo este mecanismo y su funcionamiento también puede ser movido a manivela que marcamos su figura con el número once

PRIMERA FIGURA.- Vista en planta, la misma representa, motorcito electrico con sus correspondientes cojinetes.

- 1.- Motor electrico.
- 70.- 2.- Placa base dos.
- 3y4.- Disco de acero dentado.
- 5.- Eje en el que van montados los discos 3 y 4
- 6.- Pletina protectora.
- 7.- Bulón de unión entre la base dos y la pletina protectora
- 75.- 8.- Asa del aparato.
- 9y10.- Tornillos para regular distancias entre la base 2 y la pletina protectora seis.

11.- Manivela a falta de motor.

SEGUNDA FIGURA.- Vista en alzado.

- 80.- 1.- Motor electrico.
- 2.- Placa base.
- 3y4.- Disco de acero dentado.
- 5.- Eje en el que van montados los discos 3 y 4.
- 6.- Pletina protectora.



- 85.- 7.- Bulón de unión entre la base y la pletina seis
- 8.- Asa del aparato.
- 9 y 10.- Tornillos para regular distancia entre la base dos y la pletina seis.
- 11.- Manivela

256040

- 90.- HOJA DOS FIGURA TERCERA.- Vista en alzado en la que puede apreciarse una armadura metálica en forma de puente y la parte inferior hace de pletina protectora, porque esta se aloja entre la escayola y el cuerpo del paciente y se interpone entre el cuerpo y los elementos cortantes ya sean estos discos circulares o serrucho corriente de vaiven.

Marcamos la parte inferior de la armadura metálica con el número uno y el nombre de pletina protectora.

2.- Pletina ranurada que hace de guía del serrucho.

- 100.- 3.- Pletina también ranurada en el centro de la misma que hace también de guía y reguladora de altura y aproximación del serrucho más o menos sobre su base de corte.

4.- Tuercas especiales marcadas en los números cuatro, cinco seis y siete son las que regulan y fijan la altura de la pletina 3 anteriormente descrita.

- 105.- 8.- Mango o empuñadura del conjunto.
- 9.- Serrucho dentado.

- 110.- Descripta suficientemente la naturaleza de la invención se hace constar expresamente que cualquier modificación de detalle tanto en forma, disposición de elementos, dimensiones o clase de material empleado se considerará incluido dentro de esta protección en tanto que no altere o modifique esencialmente su finalidad o característica.

N O T A

- 115.- Por último, se declarará de novedad y propia invención lo siguiente:

REIVINCACIONES

1ª.- Nuevo sistema de aparato electro-mecánico para quitar escayola en piernas, brazos y cualquier parte del cuerpo humana.



Caracterizado esencialmente por comprender un motorcito eléctrico con sus correspondientes cojinetes, de voltaje y potencia adecuada como para hacer girar a los discos de acero dentado para corta la escayola, abriendo un surco en la misma lo suficiente-
120.- mente ancho como para quitarla fácilmente con la mano sin necesidad de emple la fatídica cizalla que tantas molestias produce al
125.- paciente.

2ª.- Nuevo sistema de aparato electro-mecánico para quitar escayola según la anterior reivindicación, caracterizado por comprender una placa base dos donde van montado el motorcito eléctrico con sus correspondientes cojinetes sobre los que va montado el
130.- eje cinco y en este los disco de acero dentado 3 y 4, porque la misma pletina base dos tiene una ventana cuadrada por donde sale para dar salida a la tira de escayola que van cortando los discos de acero dentado anteriormente descrito, porque lleve dos tornillos marcados con el número nueve y diez los cuales regulan la distancia entre la placa base dos y la pletina protectora seis.
135.-

6ª.- Nuevo aparato electro-mecánico para quitar escayola según las anteriores reivindicaciones caracterizado por comprender una pletina protectora la cual se interpone entre el cuerpo del paciente y la escayola no permitiendo que los discos 3 y 4 anteriormente descritos puedan herir o molestar al paciente.
140.-

Por el bulón siete une la base placa dos y la pletina protectora seis en forma de puente.

Caracterizado porque el asa marcada con el número ocho es articulada la que permite la regulación para distintos gruesos entre las dos bases dos y seis las cuales se ajustan por los tornillos nueve y diez.
145.-

Caracterizado también porque todo el conjunto puede ser movido a motor o a manivela marcada esta última con el número once.

Nuevo aparato electro-mecánico para quitar escayola.
150.- Todo ello tal y como se describe en el cuerpo de esta memoria se reivindica en esta nota y se representa a título de ejemplo en los adjunte hojas de plano.

250019

Esta memoria descriptiva consta de seis hojas foliadas y mecanografiadas por una sola cara y a dos espacios.

Madrid, 25 de febrero de 1.960





256019

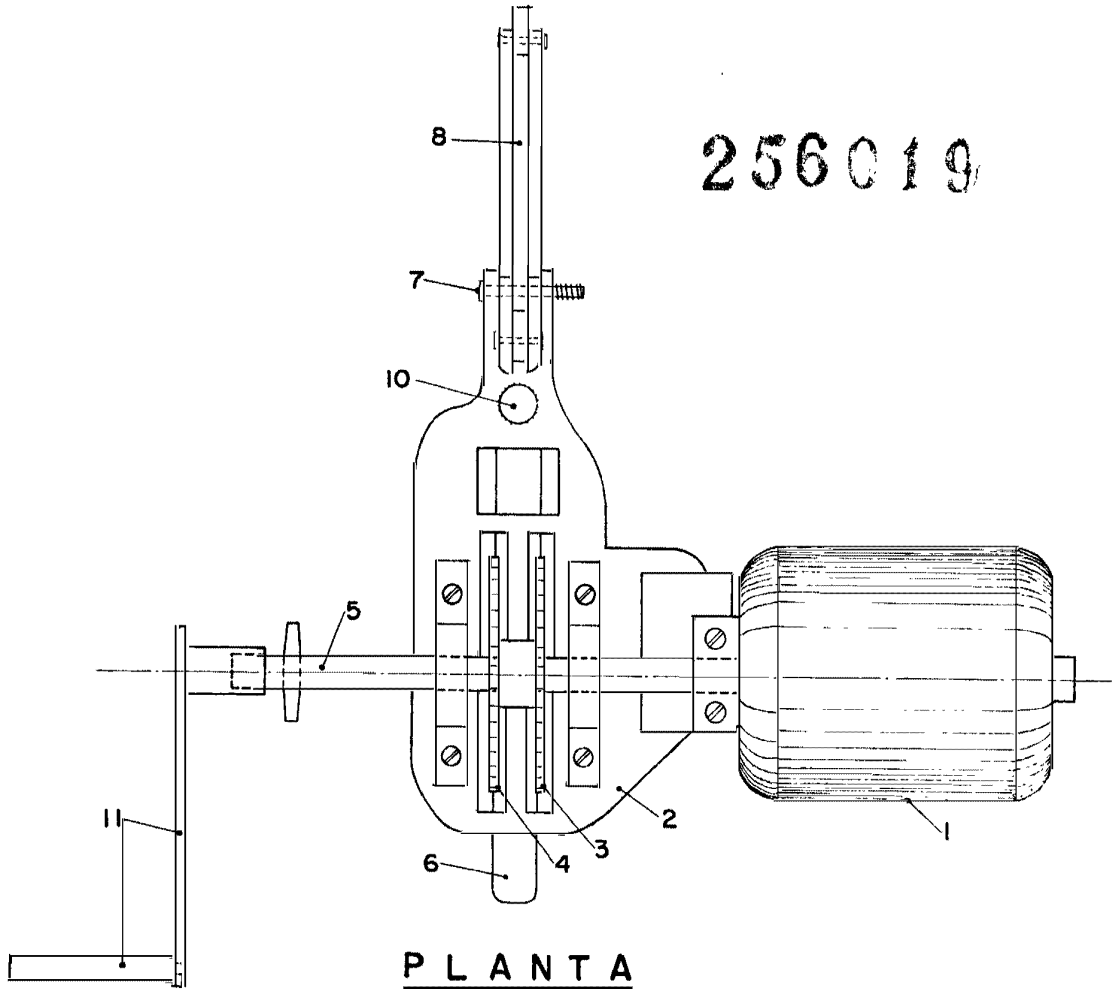

PLANTA

FIG. 1

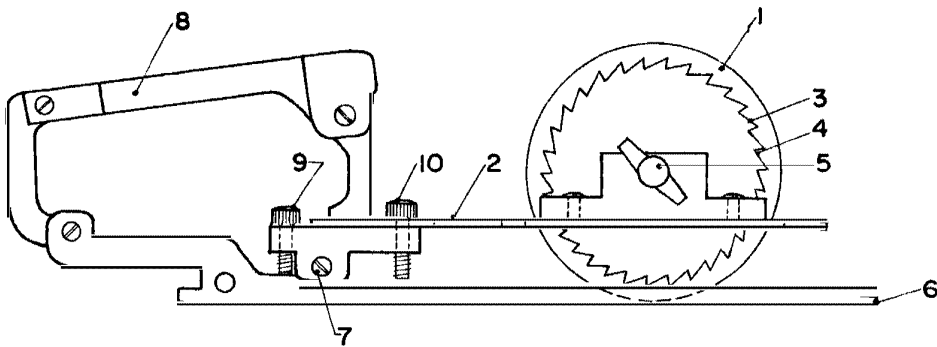

ALZADO

FIG. 2

R. Ruiz



256019

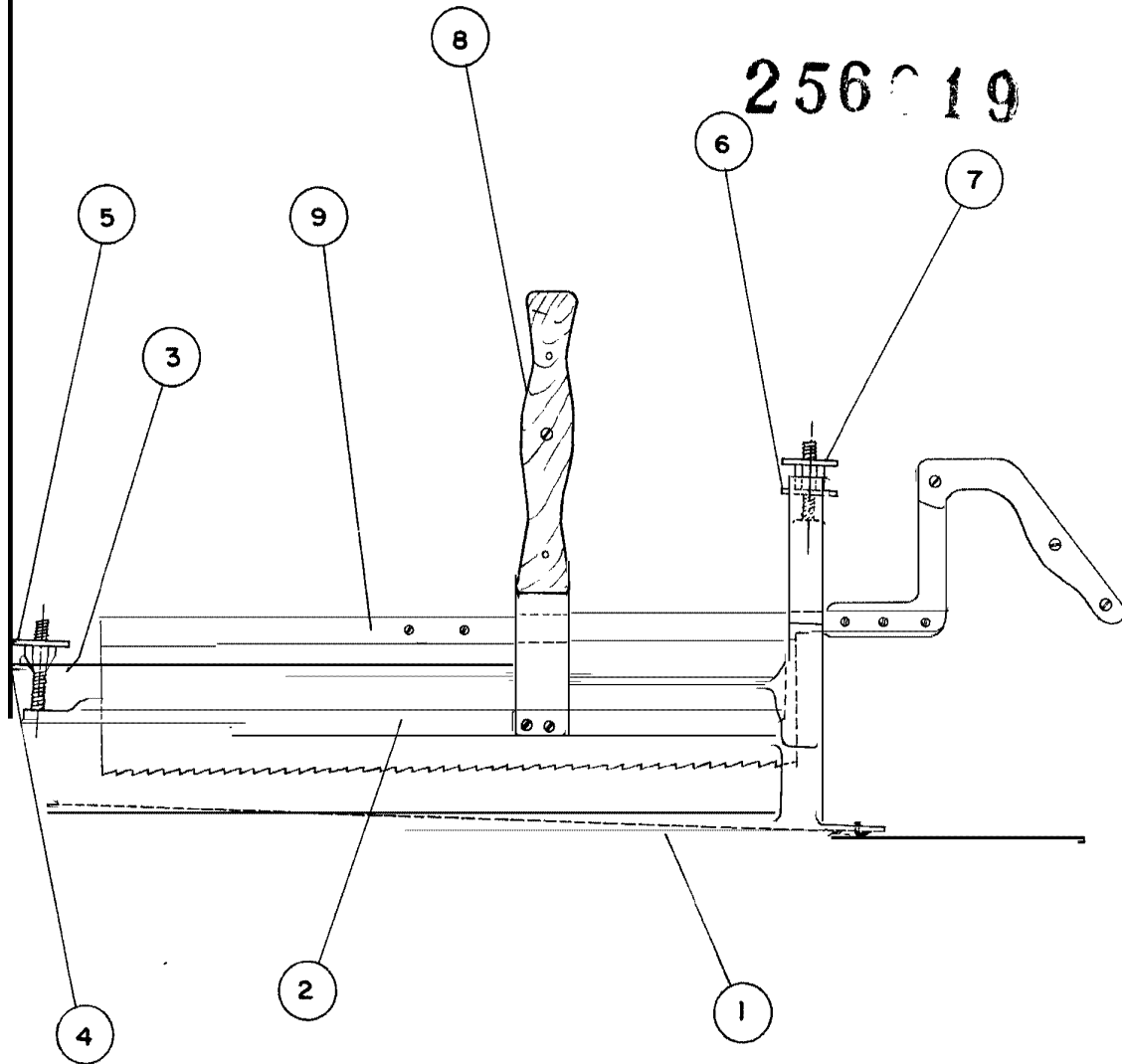

ALZADO

FIG. 3

R. Ruiz