



ESPAÑA

ES

17

21

22

NUMERO	256016
FECHA DE PRESENTACION	- 6 FEB. 1981

Y

MODELO DE UTILIDAD

1 JUN. 1981

30 PRIORIDADES:		
31 NUMERO	32 FECHA	33 PAIS

47 FECHA DE PUBLICIDAD	51 CLASIFICACION INTERNACIONAL
	1763 F 3100

54 TITULO DE LA INVENCIÓN

"JUEGO DE HABILIDAD Y OBSERVACION"

71 SOLICITANTE (S)

Don Milagros CLAVERO BERNIE

DOMICILIO DEL SOLICITANTE

c/ Vicente Berdusán, 20 - Zaragoza

72 INVENTOR (ES)

73 TITULAR (ES)

74 REPRESENTANTE

Don Jaime COMAS CARRERAS

MEMORIA DESCRIPTIVA

El presente modelo de utilidad se refiere a un juego de habilidad y observación que ofrece varias e importantes particularidades con respecto a todo lo conocido en el mercado.

5. Como es sabido, en los usuales juegos de azar, la ganancia y la pérdida dependen, exclusivamente e en primer lugar, de la casualidad, lo cual no ocurre en la nueva ejecución que se propone, en el que a) la casualidad ha de excluirse por completo o, al menos, en gran parte; b) las posibilidades de ganancia han de depender exclusivamente de la habilidad del jugador y, por tanto, de sus capacidades mentales y corporales, de su capacidad de observación, de la habilidad para llegar a conclusiones lógicas y de su poder de imaginación; y c) mediante un proceso de aprendizaje (larga observación del desarrollo del juego) han de poder aumentarse las posibilidades de ganar. Gracias a la observación y a la deducción exacta, el jugador queda posibilitado para determinar el resultado del juego, fundándose en el desarrollo de la órbita que, en su movimiento, sigue la bola que se emplea en el mismo.

10.

15.

20. Esencialmente, referido juego está constituido por una cubeta de material y dimensiones apropiados, dotada en su centro de un orificio circular rodeado de una superficie troncocónica delimitada por una pared o banda vertical, que se une a aquella superficie inclinada a través de un ángulo redondeado, hallándose adosada a la cara inferior del aludido orificio una chapa plana de cierre y en la parte superior, una pieza discoidal a modo de corona, no giratoria y poseedora de varios receptáculos numerados, estando aplicados además en aquella superficie cónica o de rodadura dos líneas o anillos no sobresalientes, que destacan del mate-

25.

rial restante y que cumplen una determinada función en el desarrollo del juego, viniendo soportada la aludida cubeta por un bastidor compuesto por tres pies y equilibrada a través de otros tantos tornillos de regulación de la horizontabilidad de la misma, controlada, en todo momento, con ayuda de un nivel de burbuja de aire adaptado a tal cubeta, que, por último, se encuentra rodeada, sin contacto directo, por dos o tres mesas de juego, provista cada una del correspondiente recuadro numerado, viniendo completado el conjunto con unas bolas, con un rastrillo (rateau) y con unas fichas de juego.

Para la mejor comprensión de la presente memoria descriptiva se acompaña una hoja de dibujos en la que, tan sólo a título de ejemplo y no limitativo, se representa un caso práctico de ejecución de un juego de las características generales expuestas.

En dichos dibujos:

Las Figs. 1 y 2 muestran, en alzado y en planta, respectivamente, el conjunto del juego;

La Fig. 3 es un detalle de la cubeta adaptable al mismo;

y

Las Figs. 4 a 6 son vistas de otras tantas coronas de números que se utilizan en el referido juego.

El repetido juego consta (Figs. 1 a 3) de una cubeta (1), dotada de un orificio central circular (2), rodeado por una superficie tronco-cónica (3), delimitada por una pared o banda vertical (4), que se une a aquella superficie inclinada (3) a través de un ángulo redondeado, como se aprecia en las Figs. 1 y 3.

El citado orificio (2) está cubierto inferiormente por una chapa plana (5), adaptada convenientemente al mismo, el cual

recibe, además, superiormente una pieza discoidal o corona de números (6), no giratoria, provista de veintiséis receptáculos numerados (7) (Figs. 4 a 5).

5. En la superficie cónica o de rotadura (3) de esta misma cubeta (1) aparecen dos líneas o anillos (8) y (9), que destacan sobre el resto del material en el que los mismos se hallan insertados sin formar relieve obstaculizador para las bolas utilizadas en este juego. De estas líneas, la superior (8) actúa de línea de observación y la inferior (9), de línea de desprendimiento de dicha bola hacia los recipientes.

10. La referida cubeta (1) viene soportada por un bastidor compuesto por tres tubos de acero (10), unidos entre sí por hierros planos (11), en cuyos tubos se encuentran insertados unos tornillos reguladores (12), que permiten ajustar la horizontabilidad de dicha cubeta (1). Tales tornillos vienen completados con oportunas contratuercas de inmovilización. La exacta nivelación de tal cubeta se controla mediante un nivel de burbuja de aire, convenientemente fijado a aquélla.

20. Esta última está rodeada por dos o tres mesas de juego (13), en cada una de las cuales aparecen los recuadros numerados (14), (para colocación de las fichas) mesas que se hallan soportadas por pies apropiados (15). Como se aprecia en las Figs. 1 y 2, el reborde (4) de la cubeta (1) evita que la misma entre en contacto con aquellas mesas.

25. La aludida cubeta (1) tanto puede ser de madera como de metal, siempre torneada en una sola pieza. En cuanto a las coronas numeradas (6) adaptables a la repetida cubeta, tal como antes se ha indicado, presentan en sus receptáculos (7) números en el si

5. siguiente orden: de 0 a 12 y de X a 24 (Fig. 4); de 0 a 12 y de 0 a 12 (Fig. 5); de 0 a 12 y de 0 a 1 (Fig. 6). El color de tales números es: Fig. 4: de 1 a 12 rojos; de 13 a 24 negros; 0 y X verdes. Figs. 5 y 6; 1, 2, 3, 7, 8 y 9 rojos; 4, 5, 6, 10, 11 y 12 negros; 0 verde. En las Figs. 4 y 5 el sentido de los números es el de las agujas del reloj. En la Fig. 6, la mitad está en tal sentido y la otra mitad en el opuesto. Además, como se observa en la Fig. 5, la corona de la misma presenta números que se corresponden diametralmente. Por otra parte, como se comprende, todos estos números se relacionan con los que aparecen en los recuadros (14) de las mesas (13).

10. El conjunto queda completado con unas bolas de plástico duro o marfil, así como con un rastrillo (rateau) con el que el jefe del juego distribuye las ganancias, cambia el dinero en efectivo en fichas y las ubica en la mesa de juego. Tales fichas poseen determinadas características en lo que atañe a su color y valor.

15. El juego se desarrolla de la siguiente manera:

20. El Jefe de juego tira la bola, la cual, impulsada por la fuerza centrífuga, da varias vueltas a lo largo de la banda (4) antes de separarse de la misma para desplazarse hacia el centro por efecto de la gravedad. La velocidad con la cual dicha bola se separa de la banda (4) es independiente de la forma del impulso inicial y también independiente de la masa de la propia bola, dependiendo, en cambio solamente del diámetro de la banda (4) y del ángulo de inclinación de la superficie cónica (3). En el caso de un ajuste perfectamente horizontal de la cubeta (1), la indicada velocidad es constante, naturalmente, para cada tirada. El punto donde tal bola abandona la banda (4) depende del lugar y velocidad de

25.

dicha tirada.

El juego empieza cuando la bola abandona la banda (4), de manera que las apuestas que se efectúen con anterioridad han de ser rechazadas.

- 5. Además, el punto de separación desde la banda (4) sirve como punto de apoyo para la observación, de parte del jugador, del anillo superior (8). Las curvas de la órbita que sigue la bola dependen del rozamiento y del perfil de la cubeta (1). La curva que se forma (órbita de la bola en movimiento) es espiral elíptica, la
- 10. cual se produce igualmente en presencia de una cubeta de juego perfectamente horizontal. Su formación tiene que atribuirse al rozamiento de la bola con la banda (4), por efecto del cual el eje de rotación de la citada bola se desplaza hacia el interior, e sea que no queda paralela a la cubeta (1). De este modo se produce una des-
- 15. viación radial adicional producida por la aludida forma elíptica. Esta particularidad representa un gran alivio para el jugador.

Ahora el jugador tiene la tarea de prever, a base de la observación de la pista, el receptáculo (7) en el cual irá a caer finalmente la bola. Esta observación puede empezar en el instante

- 20. en el que tal bola se separa de la banda (4).
- El jefe de juego comunica el inicio y la conclusión de las "puetas" cuando la bola está atravesando el anillo circular exterior (8) y el interior (9) de la cubeta. Dado que la observación puede empezar ya antes de alcanzarse el anillo exterior (8), el jugador tiene a su disposición tiempo suficiente para la observación
- 25. de la pista, estableciendo así su previsión.

La indicación de la posición se realiza "poniendo" una o más fichas en la mesa de juego (13). De esta manera, a base de la

supuesta exactitud de la previsión se podrán poner números aislados o bien combinaciones continuas de números o bien sólo colores. El valor de la ganancia depende de la dificultad de la previsión. Si un jugador no hubiere observado con suficiente atención la órbita recorrida por la bola, no estaría obligado a tomar parte en el juego. Mediante observación cuidadosa y deducción exacta, el jugador podrá deducir del rumbo de la referida órbita el resultado del juego.

10. El juego hasta ahora explicado se desarrolla utilizando las coronas numeradas (6) según las Figs. 4 y 6. Si se emplea la diseñada en la Fig. 5 (números diametralmente iguales), entonces la actuación es la que sigue:

15. El receptáculo (7) en el cual la bola cae al terminar su recorrido se encuentra siempre en el eje pequeño de la elipse. Si la bola lograra pasar delante de un receptáculo (7), entonces, con toda seguridad, iría a caer en el receptáculo que se encuentra diametralmente opuesto. Los receptáculos opuestos (7) están caracterizados, como se ha dicho, por presentar un número igual. Dado que el jugador puede prever únicamente un número, no tiene importancia para él si la bola va a caer en un receptáculo o en su opuesto. Ello constituye un alivio para el jugador, quien únicamente tiene la tarea de establecer, a base de la observación del recorrido de la bola, el receptáculo en el cual caerá finalmente la bola.

25. Serán independientes del objeto de la invención los materiales, formas y dimensiones de los distintos elementos que integran el juego descrito, siempre que las variaciones que se introduzcan no afecten a su esencialidad.

N O T A

REIVINDICACIONES

Se reivindica como objeto del presente Modelo de Utilidad:

- 5. 16.-Juego de habilidad y observación, que se caracteriza esencialmente por estar constituido por una cubeta de material y dimensiones apropiados, dotada en su centro de un orificio circular rodeado de una superficie troncocónica delimitada por una pared o banda vertical, que se une a aquella superficie inclinada a través de un ángulo redondeado, hallándose adosada a la cara inferior del aludido orificio una chapa plana de cierre y en la parte superior, una pieza discoidal a modo de corona, no giratoria y poseedora de varios receptáculos numerados, estando aplicados además en aquella superficie cónica o de rodadura dos líneas o anillos no sobresalientes, que destacan del material restante y que cumplen una determinada función en el desarrollo del juego, viniendo soportada la aludida cubeta por un bastidor compuesto por tres pies y equilibrada a través de otros tantos tornillos de regulación de la horizontabilidad de la misma, controlada, en todo momento, con ayuda de un nivel de burbuja de aire adaptado a tal cubeta, que, por último, se encuentra rodeada, sin contacto directo, por dos o tres mesas de juego, provista cada una del correspondiente recuadro numerado, viniendo completado el conjunto con unas bolas, con un sag trillo (rateau) y con unas fichas de juego.
- 10. 17.-Juego de habilidad y observación, que se caracteriza esencialmente por estar constituido por una cubeta de material y dimensiones apropiados, dotada en su centro de un orificio circular rodeado de una superficie troncocónica delimitada por una pared o banda vertical, que se une a aquella superficie inclinada a través de un ángulo redondeado, hallándose adosada a la cara inferior del aludido orificio una chapa plana de cierre y en la parte superior, una pieza discoidal a modo de corona, no giratoria y poseedora de varios receptáculos numerados, estando aplicados además en aquella superficie cónica o de rodadura dos líneas o anillos no sobresalientes, que destacan del material restante y que cumplen una determinada función en el desarrollo del juego, viniendo soportada la aludida cubeta por un bastidor compuesto por tres pies y equilibrada a través de otros tantos tornillos de regulación de la horizontabilidad de la misma, controlada, en todo momento, con ayuda de un nivel de burbuja de aire adaptado a tal cubeta, que, por último, se encuentra rodeada, sin contacto directo, por dos o tres mesas de juego, provista cada una del correspondiente recuadro numerado, viniendo completado el conjunto con unas bolas, con un sag trillo (rateau) y con unas fichas de juego.
- 15. 18.-Juego de habilidad y observación, según la reivindicación anterior, que se caracteriza por el hecho de que las coronas numeradas que se adaptan indistintamente a la cubeta son tres y los números que constan en sus veintiséis receptáculos son respecti-
- 20. 19.-Juego de habilidad y observación, según la reivindicación anterior, que se caracteriza por el hecho de que las coronas numeradas que se adaptan indistintamente a la cubeta son tres y los números que constan en sus veintiséis receptáculos son respecti-
- 25. 20.-Juego de habilidad y observación, según la reivindicación anterior, que se caracteriza por el hecho de que las coronas numeradas que se adaptan indistintamente a la cubeta son tres y los números que constan en sus veintiséis receptáculos son respecti-

vamente de 0 a X y de 13 a 24 (en el sentido de las agujas del reloj); de 0 a 12 y de 0 a 12 (en el sentido de las agujas del reloj); y de 0 a 12 (sentido de las agujas del reloj) y de 12 a 1 (sentido contrario al de las agujas del reloj), siendo el color de dichos números el siguientes: rojos de 1 a 12, negros de 13 a 24 y verdes 0 y X, en la primera corona citada; rojos 1, 2, 3, 7, 8 y 9, negros 4, 5, 6, 10, 11 y 12 y verde 0 en las otras dos, correspondiéndose todos estos números con los que aparecen en los recuadros de las mesas de juego, en los que se depositan las fichas.

- 5.
10. 35.-Juego de habilidad y observación, según las reivindicaciones 1 y 2, que se caracteriza por el hecho de que las bolas utilizadas, normalmente de plástico duro o de marfil, son lanzadas y recorren por la fuerza centrífuga la banda de la cubeta antes de descender, por gravedad, hacia el centro en donde figura la oportuna corona de números, atravesando en su descenso las dos líneas o anillos empotrados en la superficie cónica de tal cubeta, de las cuales la superior sirve de línea de observación y la inferior, de línea de desprendimiento de la bola hacia los receptáculos, todo ello a los efectos de permitir prever el receptáculo de la corona en el que penetrará la citada bola, cuya órbita es en espiral elíptica.
- 15.
- 20.

44.-JUEGO DE HABILIDAD Y OBSERVACION.

Sean cuales fueren las circunstancias que concurren con la esencia propia de la misma.

Consta la presente Memoria descriptiva de diez páginas mecanografiadas por una sola cara y va acompañada de una hoja de

dibujos aclarativos.

Madrid, 6 febrero 1981

P. A.



SECRETARIA

Fig. 1

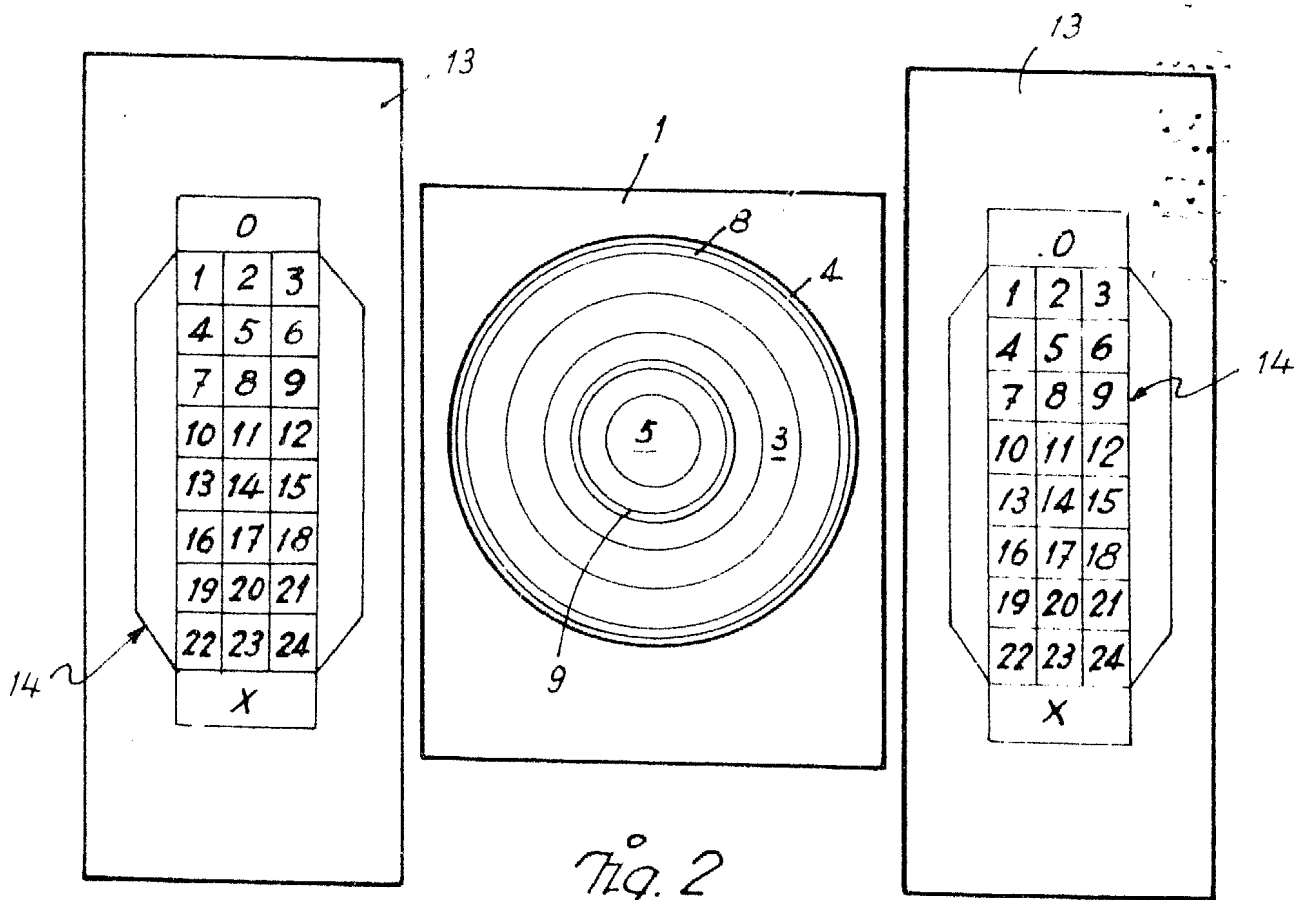
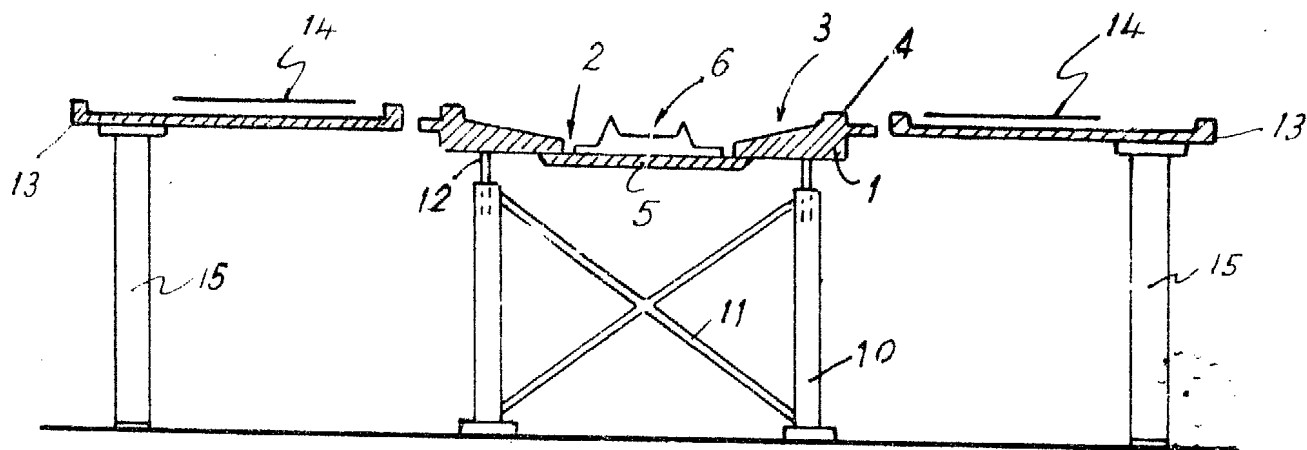

Escala variable

Fig. 3

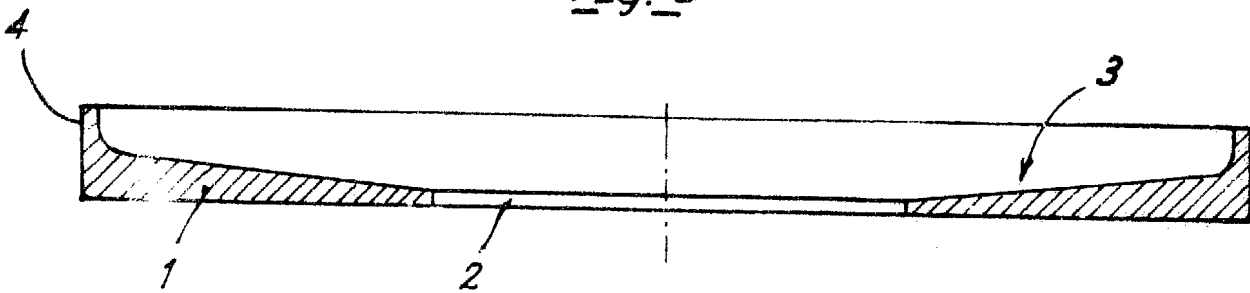

Fig. 4

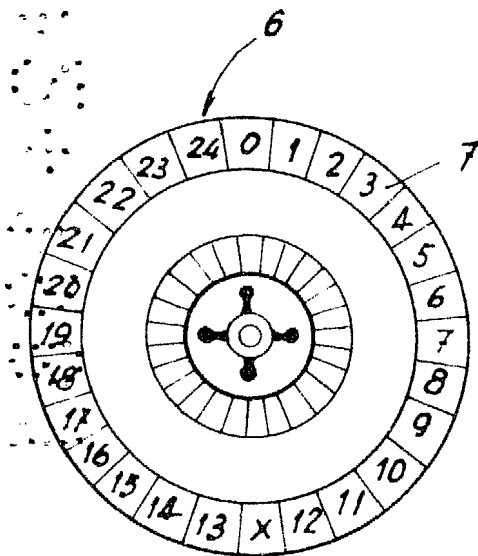

Fig. 5

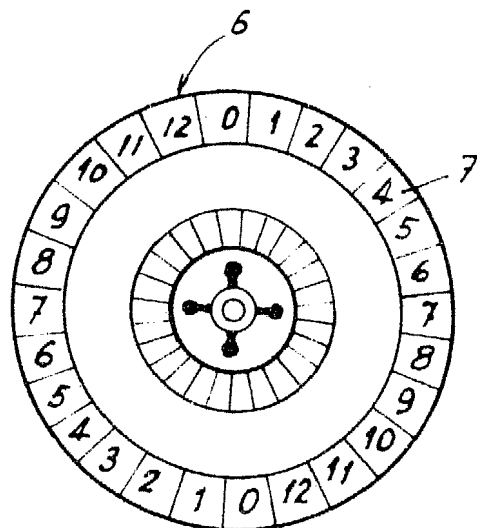
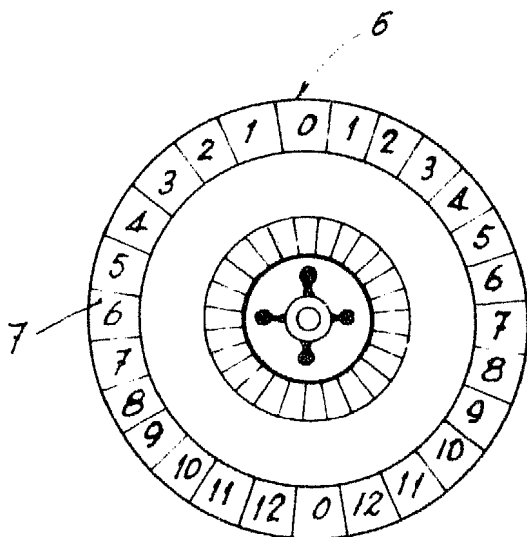

Fig. 6



Madrid, 8 Enero 1981
P. A.