

255972

P - 19.124

RCA 47181



255972

MEMORIA DESCRIPTIVA

para solicitar

P A T E N T E   D E   I N V E N C I O N

en

E S P A Ñ A

por VEINTE años

a nombre de RADIO CORPORATION OF AMERICA, entidad norteamericana, establecida en 30 Rockefeller Plaza, Nueva York, N.Y., Estados Unidos de América, por:

"DISPOSICION DE BASE Y SOPORTE PARA UNA VALVULA ELECTRONICA"

---

La presente invención se refiere a soportes enchufables de válvulas electrónicas, y particularmente a diseños de soportes y bases enchufables de válvula electrónica que poseen características de autoorientación y de disipación del calor.

5           La tendencia hacia estructuras de válvula electrónica de pequeño tamaño ha traído como consecuencia diseños de válvula de diámetro relativamente pequeño y, por tanto, de conductores o pa-  
tillas de toma fácilmente deformables. Debido a esto, la inser-  
ción de tales válvulas en sus soportes es difícil y se hace aún  
10 más penosa de no disponer de medios automáticos de orientación.

Por consiguiente, es objeto de esta invención una base de



válvula electrónica, y un soporte o zócalo, nuevos en su género y perfeccionados, que se orientan entre sí de modo automático sirviendo los medios de orientación de protección para las patillas de toma o entrada de las válvulas, contra la deformación, así como de contacto de toma de masa para la envoltura de la válvula cuando ésta es de material conductor, y en los que la combinación de base y soporte proveerá, cuando sea necesario, medios de conducción del calor desde la válvula hacia fuera.

Conforme a la presente disposición, se dota a una válvula o tubo electrónico de una base que tiene un órgano de cámara o colector plano a través del cual pasa con cierre hermético una pluralidad de conductores de toma. Conforme a la invención, la base incluye un par de apéndices o lóbulos arqueados que se extienden longitudinalmente desde junto a la periferia del órgano de cámara. Uno de los lóbulos es de mayor amplitud de arco que el otro, facilitando de ese modo la coincidencia en sentido angular. El soporte está provisto de unas aberturas correspondientes, una de las cuales está dimensionada de modo que reciba tan sólo el lóbulo que tiene menor anchura o amplitud de arco, con lo cual la válvula solamente se puede introducir en su soporte en una única posición.

En una forma de ejecución del invento, los lóbulos de orientación forman parte integrante de la envoltura de la válvula y proporcionan un contacto de masa. En otra forma de ejecución, los lóbulos de orientación están provistos por sus extremos de unas orejetas dobladas sobre sí que, al darle vueltas a la válvula, cooperan con una superficie inclinada o convergente para tirar de la válvula fuertemente metiéndola en un elemento de conexión tubular que absorbe el calor y asegurándose de ese modo la conducción del calor desde el tubo a un elemento de absorción del



calor.

254972

En los dibujos:

- la figura 1 es un alzado, en sección parcial, de una válvula electrónica conforme a la presente invención;
- 5 - la figura 2 es una sección transversal por la línea 2-2 de la fig. 1;
- las figuras 3 y 4 son unas vistas, en planta y en sección longitudinal respectivamente, de un soporte o zócalo conforme a la presente invención, para recibir la válvula de la fig. 1;
- 10 - la figura 5 es una sección transversal tomada por la línea 5-5 de la fig. 4;
- la figura 6 es una perspectiva de parte del soporte de las figs. 3 y 4;
- la figura 7 es un alzado, en sección parcial, de otra for  
15 ma de ejecución de válvula electrónica conforme a esta invención;
- la figura 8 es una vista en planta por la parte inferior de la fig. 7;
- la figura 9 es un alzado, en sección parcial, de la válvula electrónica de la fig. 7, asentada en un soporte o zócalo de sustentación conforme al presente invento y conectada a un  
20 elemento de absorción del calor en forma de chasis;
- la figura 10 es una sección transversal tomada por la línea 10-10 de la fig. 9;
- las figuras 11 y 12 son unas vistas en perspectiva de  
25 partes cooperativas del conjunto de tubo y soporte de la fig. 9;
- y
- las figuras 13 y 14 son unas vistas en alzado de un elemento de contacto del soporte de la fig. 9.
- en las figs. 1 y 2 se muestra una válvula electrónica 10  
30 que tiene una envoltura metálica 12 en forma de copa cerrada jun



to a uno de sus extremos por una estructura aplanada 14 cerámica que hace de vástago. El vástago 14 incluye un órgano de cámara 15 a través del cual se llevan, con cierre hermético, una pluralidad de conductores de toma 16, de alambre fino. La envoltura metálica 12 incluye un par de apéndices o lóbulos enterizos con ella, 18 y 20, de forma arqueada, que se extienden desde el extremo abierto de la envoltura hacia fuera. Por consiguiente, los lóbulos 18 y 20 son de sección transversal arqueada, como se ve en la fig. 2. El lóbulo 18 se hace de menor anchura (longitud de arco) que el lóbulo 20. Por ejemplo, en una forma de ejecución de la válvula electrónica, al lóbulo 18 se le hace subtender un ángulo de  $36^\circ$ , mientras al lóbulo 20 se le hace subtender un ángulo de  $60^\circ$ . En esta forma particular de ejecución, los conductores 16 van situados de modo que quedan totalmente encerrados en el interior del espacio limitado por los dos lóbulos 18 y 20, esto es, del espacio definido por los dos lóbulos 18 y 20 y los dos planos definidos respectivamente por los bordes longitudinales adyacentes de lóbulos distintos. Uno de tales planos, el A-A, viene definido por los bordes de lóbulo 22 y 24, y el otro de tales planos, el B-B, por los bordes de lóbulo 26 y 28. Los lóbulos 18 y 20 se hacen también de mayor longitud, en el sentido longitudinal, que los conductores 16 y, por consiguiente, se extienden por debajo de éstos, como se indica en la fig. 1. Así dispuestos, los conductores de toma 16 quedan totalmente encerrados en la región limitada por los dos lóbulos 18 y 20 y, por tanto, protegidos contra deformación por contacto accidental con otros elementos.

Como los dos lóbulos 18 y 20 se hacen de amplitud o anchura diferente, puede disponerse, para sostener la válvula electrónica 10, un soporte complementario que reciba a dicha válvula en



250972

una sola orientación angular. Esto se logra disponiendo dos entrantes arqueados en el soporte, correspondientes a las secciones transversales arqueadas de los lóbulos 18 y 20. En las figs. 3 a 6 se ilustra uno de estos soportes.

5           En las figs. 3 a 6, el soporte 30 se representa dispuesto a través de una abertura practicada en una placa metálica 32 que puede ser, por ejemplo, parte integrante de un chasis de radio. El soporte 30 comprende un bloque aislante 34 dotado de una pluralidad de contactos 36 de toma y de un anillo de retención 38 para fijar el bloque aislante 34 a la placa metálica 32. El anillo de retención 38 se representa en la fig. 6 antes de ser vueltas las patas 40 del mismo sobre sí para fijar el bloque aislante 34 a la placa 32 del chasis.

15           El bloque aislante 34 es de sección recta generalmente cilíndrica en sentido transversal, y va provisto de una parte 42 de pestaña externa 42 mayor, en diámetro, que la abertura de la placa 32 de chasis, y que, por consiguiente, tropieza con un lado de la placa de chasis 32. La pestaña 42 está desviada o desalineada con respecto a la superficie 44 del bloque aislante 34 en una magnitud sensiblemente igual al espesor de la placa de chasis 32, de modo que la superficie 44 del aislador quedará sensiblemente en el mismo plano de la superficie 46 del chasis. La finalidad de esta disposición se pone de manifiesto más adelante.

20           El bloque aislador 34 está provisto de un entrante periférico 48 que produce una superficie plana anular 50. El diámetro medio de la superficie 50 es sensiblemente igual al diámetro medio definido por los dos lóbulos arqueados 18 y 20 del tubo de la fig. 1. La anchura de la superficie 50 se hace ligeramente mayor que el espesor de los lóbulos 18 y 20. Por consiguiente, la válvula electrónica 10 puede ir asentada en la parte alta del



bloque aislante 34 de modo tal que las superficies extremas 51 (fig. 1) de los dos lóbulos 18 y 20 son recibidas en el entrante periférico 48 y toman contacto con la superficie anular 50.

5 Como se indica en la fig. 5, el bloque aislante 34 va provisto de una pluralidad de escotaduras periféricas. Una primera escotadura 52 subtiende un ángulo sensiblemente igual al ángulo subtendido por el primer lóbulo 18 de la válvula 10. Una segunda escotadura 54 subtiende un ángulo sensiblemente igual al ángulo subtendido por el segundo lóbulo 20 de la válvula 10. Las  
10 dos escotaduras 52 y 54 se extienden radialmente hacia dentro hasta la superficie cilíndrica 56 del entrante 48. Así, cuando la válvula 10 se halla dispuesta con sus lóbulos 18 y 20 en el entrante 48 y se hace girar, alcanzará una única orientación angular en la que los dos lóbulos 18 y 20 quedarán frente a las  
15 dos escotaduras 52 y 54, respectivamente. En esta posición, y solamente en esta posición, la válvula 10 puede seguir entrando en el soporte para enchufar o poner en contacto cooperativo los conductores 16 de toma con los contactos 36 dispuestos en alineación con ellos. En posición de enchufada la válvula, los lóbulos 18 y 20 quedarán recibidos en los espacios 58 y 60 (fig.  
20 5) definidos entre la superficie 56 y la pared interna de la parte cilíndrica 62 del anillo de retención 38. Como el lóbulo 18 de la válvula y el entrante 58 que lo acomoda son más pequeños que el lóbulo 20 de la válvula y su entrante correspondiente 60, la válvula puede entrar en el soporte solamente en dicha  
25 única orientación angular.

El bloque aislante 34 (fig. 5) está provisto, además, de cuatro escotaduras 64 repartidas por igual, a través de las cuales se disponen los cuatro apéndices 40 del anillo de retención  
30 38. Así, como se indica en la fig. 4, cada apéndice de enganche



22

251979

40 es doblado sobre sí como en 66 para retener en su sitio el bloque aislante 34.

5 El anillo de retención 38 está provisto asimismo de un par de lóbulos 68 y 70 que se extienden longitudinalmente, complementarios de los lóbulos 18 y 20, respectivamente, de la válvula 10. Ahora bien, los lóbulos 68 y 70 del anillo de retención tienen un diámetro interior sensiblemente igual al diámetro exterior de los lóbulos 18 y 20 de la válvula. Así, cuando la válvula electrónica 10 esté dispuesta en su soporte o zócalo 30, los lóbulos 18 y 20 de la misma quedarán enfrente de y en contacto eléctrico con los lóbulos 68 y 70 del anillo de retención. Con el fin de asegurar un buen contacto eléctrico, los lóbulos 68 y 70 del anillo de retención van provistos cada uno de un resalto o relieve 72 dirigido hacia dentro que hace a los lóbulos 68 y 15 70 muellear ligeramente hacia fuera en sentido radial al enchufarse la válvula. Como los lóbulos 68 y 70 del soporte van conectados eléctricamente a la placa de chasis 32, se establece una buena conexión de masa con la envoltura 12 de la válvula.

20 Como antes se ha dicho, la superficie 44 del bloque aislante 34 se dispone de preferencia en el mismo plano que la superficie superior 46 de la placa de chasis 32. Así, si la válvula electrónica 10 es colocada por inadvertencia a mitad de camino sobre el bloque aislante 34, esto es, con uno de los lóbulos de la válvula en contacto con la superficie 46 del chasis y el otro de los lóbulos en contacto con la superficie 44 del bloque 25 aislante, los conductores de toma o entrada 16 de la válvula electrónica no harán aún contacto con la pestaña 76 del anillo de retención 38. De ese modo se obtiene la máxima protección de las entradas o tomas 16.

30 En el soporte o zócalo 30, el entrante periférico 48, jun-



21

tamente con el anillo de retención 38, proporcionan un canal anular dotado de dos superficies cilíndricas opuestas. Ahora bien, como puede apreciarse, sólo hace falta una de tales superficies cilíndricas como guía para enchufar la válvula electrónica 10, y puede ser dispuesta como superficie cilíndrica bien interna o bien externa. Así, si conviene, se puede desmontar una parte alta del bloque aislante 34, de modo que su superficie superior quede a los haces de la superficie 50. Alternativamente, la totalidad del bloque aislante 44 se puede, en efecto, levantar sacándolo parcialmente de la abertura de la placa del chasis 32, de modo que la superficie 50 queda sensiblemente a los haces de la parte alta del anillo de retención 38. En una u otra de estas alternativas, se puede preparar una sola superficie de guía cilíndrica única. En la primera alternativa se dispone una superficie de guía cilíndrica interna, y en la segunda alternativa se habilita una superficie de guía cilíndrica externa.

Las figs. 7 y 8 ilustran una modificación de la presente disposición, que comprende la característica de ofrecer una conexión de baja resistencia térmica para la conducción del calor. Es dichas figuras, una válvula electrónica 80 incluye una envoltura 82 sensiblemente cilíndrica, cerrada por un extremo con un órgano colector 84 a través del cual pasa con cierre hermético una pluralidad de conductores de toma 86. La envoltura 82 y el colector 84 pueden, por ejemplo, comprender unos órganos cerámicos que hayan sido metalizados en su superficie y soldados entre sí a fuego, de manera que ofrezcan cierre estanco al vacío. Alrededor del colector 84 va dispuesto un miembro tubular metálico 88 que se extiende a lo largo de una parte de la envoltura 82. El miembro tubular 88 está abocardado o abierto hacia afuera a lo largo de la envoltura 82, según un ángulo de, por ejemplo,



unos 5<sup>o</sup> aproximadamente. El material de soldadura 90, (dura o blanda) se dispone en el espacio comprendido entre el miembro tubular 88 abocardado y la envoltura 82, para fijar el miembro tubular 88 a la misma en relación de buena conducción del calor.

5 Desde el miembro tubular 88 se extienden dos lóbulos de enchufe 92 y 94, en cierto modo semejantes a los lóbulos 18 y 20 de la válvula 10. Los lóbulos de enchufe 92 y 94 comprenden, en realidad un par de secciones o zonas arqueadas del miembro tubular 88. Los lóbulos 92 y 94, como los lóbulos 18 y 20 de la válvula 10, se extienden algo más allá de los extremos de los conductores de toma 86.

10

Al objeto de inmovilizar o retener la válvula 80 en un soporte los lóbulos 92 y 94 van provistos, por sus extremos libres, de unas partes u orejetas transversales, vueltas hacia dentro, 96 y 98, respectivamente. A los fines de orientación, como más adelante se describirá con detalle, los lóbulos 92 y 94 son de diferente amplitud de arco, y sus orejetas respectivas 96 y 98 son aproximadamente la mitad de anchas que los lóbulos correspondientes.

15

Las figs. 9 y 10 ilustran la válvula 80 asentada en un soporte 100. Las fig. 11 a 14 ilustran unas partes del soporte 100. El soporte 100 se halla adaptado para ser fijado a una placa de chasis 102, dentro de una abertura que la atraviesa. El soporte 100 incluye un bloque aislante cilíndrico escalonado 104, un elemento de conexión (conector) y absorción del calor 106, tubular y dotado de pestaña, y un anillo de retención 108 dotado asimismo de pestaña. El conector 106 de absorción del calor se halla dimensionado para recibir, en estrecha relación de correspondencia, el miembro anular 88 estrechado de la válvula electrónica 80, y está fijo a la placa de chasis 102 mediante una plurali-

20

25

30



25

dad de remaches 109. De tal modo, se establece un camino buen conductor del calor desde la válvula 80, a través del miembro tubular 88 y del conectador 106 de absorción del calor, que está hecho preferiblemente de un material altamente conductor del calor, tal como cobre, hasta la placa 102 del chasis.

El bloque aislante escalonado 104 es en general cilíndrico, y está provisto de cuatro partes, de distinto diámetro, 110, 112, 114 y 116, respectivamente. La parte 114 es la de mayor diámetro y sirve de reborde o pestaña contra la cual tropieza el anillo de retención 108 para fijar el bloque aislante 104 a la placa de chasis 102. El anillo de retención 108 se fija al chasis 102, por ejemplo, mediante los remaches 109.

Como se indica en las figs. 10 y 11, el bloque aislante 104 está provisto de dos escotaduras periféricas 118 y 120 que se extienden penetrando en la parte 112 en una magnitud sensiblemente igual al espesor de los lóbulos 92 y 94 de la válvula. Las escotaduras 118 y 120 tienen unas prolongaciones arqueadas que respectivamente sobrepasan las amplitudes de arco de los lóbulos 92 y 94 de la válvula en una magnitud dada. En el interior de las escotaduras 118 y 120, la parte 112 del bloque aislante 104 está aún recortada en unas escotaduras 124 y 126. Estas dos últimas escotaduras corresponden respectivamente, en amplitud de arco, a las orejetas 96 y 98. El resto de la parte aislante 112 constituye una superficie anular 127 contenida en un plano. Los diámetros de la superficie 127 son tales que la válvula 80 puede asentar con la parte inferior de las orejetas 96 y 98 en contacto con la superficie,, pudiéndose hacer girar libremente la válvula 80. Al hacerlo así, se logrará una única orientación de la válvula, en sentido angular, con respecto al soporte o zócalo, en la cual orientación la válvula 80 puede introducirse o enchufarse en el soporte, con las orejetas moviéndose hasta junto



a la superficie plana anular 128 de la parte aislante 114. En-  
tonces, al seguir dando vuelta a la válvula 80 en su soporte 100,  
las orejetas 96 y 98 se moverán hasta tomar contacto con la super-  
ficie 128, reteniendo a la válvula 80 en el soporte 100. Con el  
5 fin de facilitar este giro de retención y proporcionar un firme  
contacto de la válvula 80 con el conector tubular 106 de absor-  
ción del calor, el borde delantero de la superficie de retención  
128 se halla provisto de un ligero bisel 130. Asimismo, el bloque  
aislante 104 está predispuesto en sentido axial por un muelle anu-  
10 lar 132, con respecto al conector 106 tubular de absorción del  
calor. Así, al efectuar el giro de retención de la válvula 80,  
las orejetas 96 y 98 de los lóbulos 92 y 94 se mueven apoyándose  
en las superficies biseladas 130 y tiran del bloque aislante 104  
hacia arriba (visto en la fig. 9), en dirección al conector tu-  
15 bular 106 de absorción del calor y venciendo la acción del mue-  
lle, para mantener buen contacto térmico de la válvula 80 en el  
conector 106 de absorción del calor.

En el bloque aislante 104 hay dispuestos varios terminales  
de contacto 140, como se ilustra en las figs. 9, 10, 13 y 14, en  
20 orientación correspondiente a la de los conductores de toma 86  
de la válvula electrónica 80. Cada uno de los terminales de con-  
tacto 140 comprende una cinta metálica (figs. 13 y 14) que pre-  
senta un ligero codo o doblez 142 cerca de un extremo, para pro-  
porcionar una acción de resorte. Cada cinta terminal 140 está  
25 además provista de una extremidad vuelta 144 que tiene un bisel  
o corte 146 en una esquina. Las extremidades vueltas 144 de los  
terminales de contacto 140 van dispuestas junto a la parte supe-  
rior 110 del bloque aislante 104. En la superficie de la parte  
aislante 110 hay dispuesta una pluralidad de escotaduras perfi-  
30 ladas 148 para recibir las pestañas o vueltas 144 de los termina-



les de contacto y los conductores de toma 86 de la válvula electrónica 80. Las escotaduras 148 tienen una parte arqueada 150 dispuesta adecuadamente de modo tal que, con los conductores de toma 86 situados en ella, se puede hacer girar la válvula 80. Tal giro  
5 lleva a los conductores de toma 86 contra los biseles 146, en contacto con los terminales 140. Esta disposición después del giro del tubo, se ilustra con la mayor claridad en la fig. 10. Tal rotación de la válvula es la misma que mueve a las orejetas 96 y 98 hasta los biseles 130 para inmovilizar o retener la válvula en el soporte 100. La rotación del bloque aislante 104 en la placa de chasis 102, durante tal giro de la válvula, es impedida por unas patillas o protuberancias 152 de los aislantes, que cooperan con  
10 unas aberturas del anillo de retención 108.

Como se verá, conforme a la combinación de válvula y soporte 80 - 100, se habilita un conector 106 de absorción del calor,  
15 que forma parte integrante del soporte 100. De tal modo, se proporciona una característica de seguridad según la cual no es posible materialmente efectuar la conexión eléctrica de la válvula en el circuito sin que simultáneamente haya un contacto térmico a través del conector 106 de absorción del calor, hasta el  
20 elemento de absorción térmica 102. Por consiguiente, no es posible introducir la válvula y ponerla en funcionamiento en condiciones en que pueda calentarse a temperaturas excesivas si no se elimina dicho calor.

25 Esta solicitud, que corresponde a la presentada en los Estados Unidos de América el 24 de febrero de 1959, bajo el Núm. 795.087, se acoge a los beneficios del artículo 51 del vigente Estatuto sobre Propiedad Industrial.

251072



N O T A

Los puntos de invención propia y nueva que se presentan para que sean objeto de esta Patente de Invención en España, por VEINTE años, son los siguientes:

5           1ª. - Disposición de base y soporte para una válvula electrónica, comprendiendo dicha base un órgano director o colector y una pluralidad de conductores de toma que pasan a través del mismo con cierre hermético, y teniendo dicho soporte una pluralidad de órganos de contacto para los respectivos conductores de  
10 toma, caracterizada dicha disposición por el hecho de que dicho tubo tiene un par de lóbulos que se extienden longitudinalmente desde junto a la periferia de dicho colector, siendo dichos lóbulos de sección recta arqueada y de anchuras diferentes, teniendo dicho soporte unas aberturas correspondientes, una de las cua-  
15 les está dimensionada de modo que recibe tan sólo el lóbulo que tiene menor anchura o amplitud de arco, con lo cual dicha válvula solamente puede introducirse en dicho soporte en una única posición.

20           2ª. - Disposición conforme a la reivindicación 1, caracterizada por el hecho de que dichos lóbulos se extienden hasta más allá de los extremos de dichos conductores de toma.

25           3ª. - Disposición conforme a la reivindicación 1 ó 2, caracterizada por el hecho de que dichos lóbulos definen un espacio en el que se hallan dispuestas las partes de todos los mencionados conductores de toma que se extienden a partir de dicho órgano director o colector.

4ª. - Disposición conforme a la reivindicación 1, 2 ó 3,



caracterizada por el hecho de que dichos lóbulos son unas prolongaciones enterizas de una envoltura metálica de dicha válvula.

5 5ª. - Disposición conforme a la reivindicación 1, 2 ó 3, caracterizada por el hecho de que dichos lóbulos son unas prolongaciones enterizas de un miembro tubular que va fijo a la periferia externa de dicha válvula.

10 6ª. - Disposición conforme a la reivindicación 1, caracterizada por el hecho de que dicho soporte comprende un órgano aislante dotado de una depresión anular, habilitándose en el fondo de dicha depresión anular las mencionadas aberturas para los lóbulos respectivos.

15 7ª. - Disposición conforme a la reivindicación 1, caracterizada por el hecho de que dicho soporte comprende un órgano aislante y una pared cilíndrica que sirve de guía, teniendo dicho órgano aislante una superficie de apoyo dentro de dicha pared de guía, la cual superficie se encuentra situada en un plano transversal con respecto a dicha pared de guía, habilitando asimismo dicho órgano aislante las mencionadas aberturas para los lóbulos respectivos.

20 8ª. - Disposición conforme a la reivindicación 1, caracterizada por el hecho de que dicho soporte se halla sostenido por un anillo metálico en una placa perforada, formando dicho anillo un ajustado asiento en el interior de una abertura de dicha placa y teniendo dicho anillo una parte agrandada o vuelta para tomar contacto con un lado de dicha placa, así como una pluralidad de partes alargadas que se extienden a partir del lado opuesto de dicha placa; teniendo dicho órgano aislante una primera parte que ajusta estrechamente dentro de dicho anillo, una segunda parte que proporciona un saliente de contacto con dicho lado opuesto



de dicha placa, teniendo dicha segunda parte unos surcos longitudinales de acomodación de dichas partes alargadas de dicho anillo, y una tercera parte que proporciona un saliente contra el cual se vuelven algunas de dichas partes alargadas de dicho anillo, para sujetar dicho soporte contra dicha placa.

9ª. - Disposición conforme a la reivindicación 8, caracterizada por el hecho de que otras dos de dichas partes alargadas proporcionan unas conexiones de masa para dichos lóbulos.

10ª. - Disposición conforme a la reivindicación 8, caracterizada por el hecho de que dicha primera parte del órgano aislante tiene un entrante circunferencial que sirve de guía para dichos lóbulos al girar la válvula durante la introducción de ésta en el soporte.

11ª. - Disposición conforme a la reivindicación 1, caracterizada por el hecho de que dichos lóbulos se extienden a partir de un miembro metálico tubular sujeto a la periferia externa de la base de la válvula y en contacto conductor del calor con la misma, estando dicho miembro tubular abocardado por el extremo opuesto a dichos lóbulos; comprendiendo dicho soporte un miembro tubular abocardado de modo correspondiente, sujeto en una abertura de dicha placa y en contacto buen conductor del calor con la misma; y proporcionando dichas partes abocardadas una buena transmisión de calor desde dicha válvula a dicha placa.

12ª. - Disposición conforme a la reivindicación 11, caracterizada por el hecho de que dichos lóbulos tienen en sus extremos libres unas orejetas vueltas hacia dentro; teniendo dicho soporte unas superficies inclinadas o convergentes dispuestas para hacer un contacto cooperativo de adaptación con las respectivas orejetas, con lo cual un giro de dicha válvula hace que las orejetas cooperen con dichas superficies inclinadas tirando



251079

93

de las partes abocardadas para acercarlas entre sí.

5 13ª. - Disposición conforme a la reivindicación 12, caracterizada por el hecho de que dicho órganos de contacto del soporte están situados en unas ranuras arqueadas de modo que permiten el movimiento de dichos conductores de toma de la válvula hasta que éstos hacen contacto con los mencionados órganos de contacto, al girar la válvula.

14ª. - Disposición de base y soporte para una válvula electrónica.

10 Tal y como se ha descrito en la Memoria que antecede, representado en los dibujos que se acompañan y con los fines que se han especificado.

Esta Memoria consta de dieciseis hojas escritas por una sola cara.

Madrid,

23 FEB 1960

P. A.

Alberio de Elizaburu

For. 14/40

DG/ [Signature]



Fig. 1.

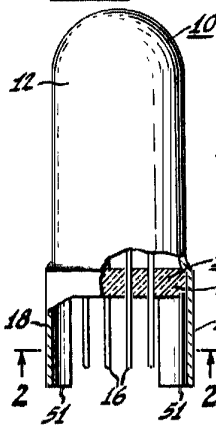

Fig. 2.

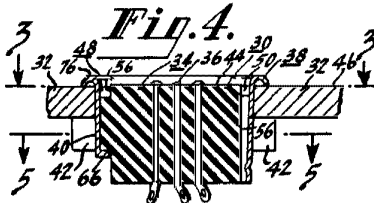
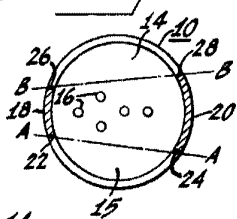

Fig. 4.

Fig. 3.

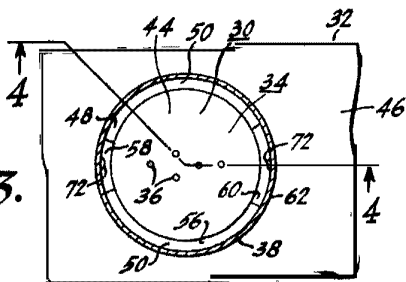

Fig. 5.

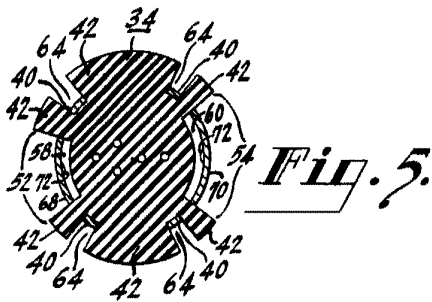

Fig. 6.

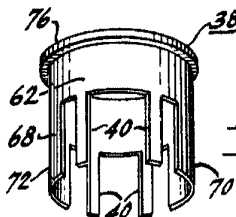

Fig. 7.

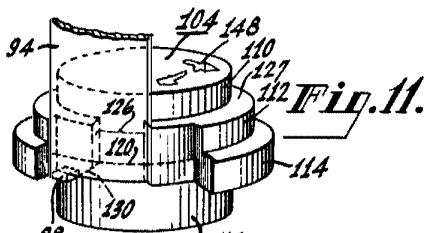
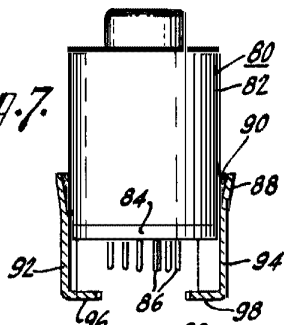

Fig. 11.

Fig. 8.

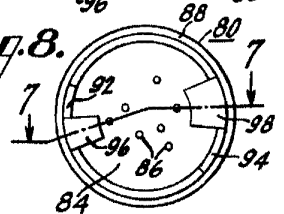
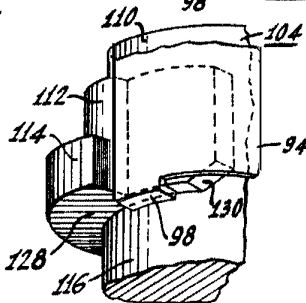
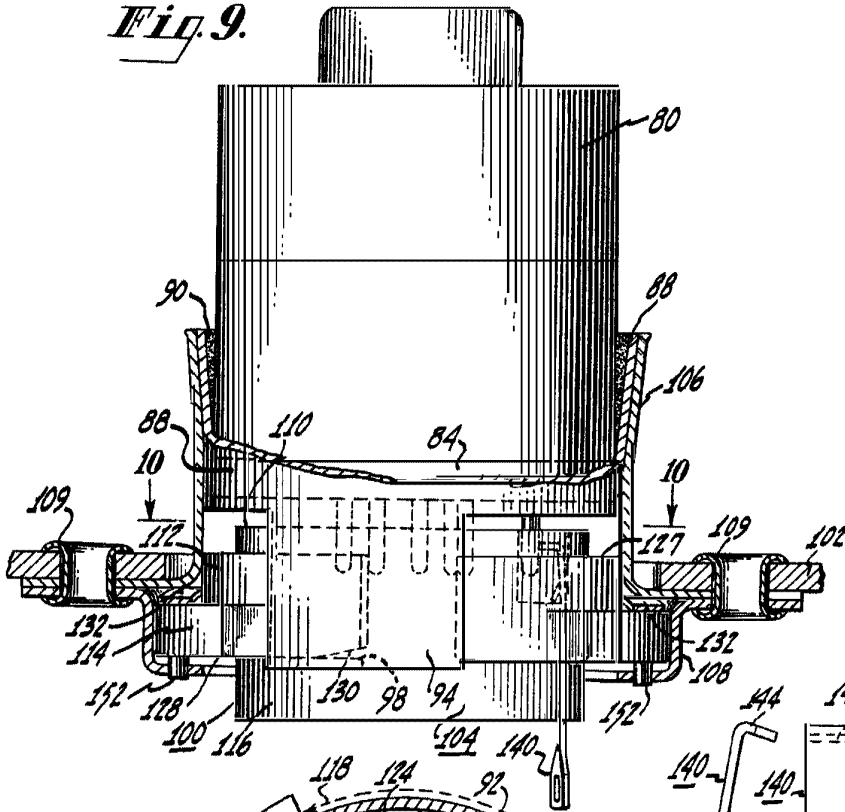

Fig. 12.

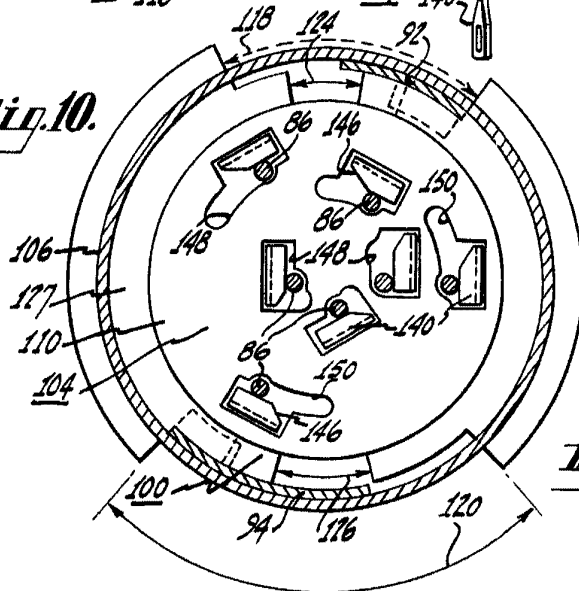



*Fig. 9.*



*Fig. 10.*



*Fig. 13. Fig. 14.*

