

REGISTRO DE LA PROPIEDAD INDUSTRIAL



ESPAÑA

10 ES 11 21 22	NUMERO <b>25 5958</b>	10 Y
	FECHA DE PRESENTACION 4-2-81	

MODELO DE UTILIDAD

1 JUN. 1981

30 PRIORIDADES: 31 NUMERO	32 FECHA	33 PAIS
------------------------------	----------	---------

47 FECHA DE PUBLICIDAD	51 CLASIFICACION INTERNACIONAL Int. Cl. 3 H 07 F 5/00
------------------------	--

54 TITULO DE LA INVENCION DISPOSITIVO EXHIBIDOR MEJORADO	
---	--

71 SOLICITANTE (S) Don Antonio DIAZ-SARABIA AZCARATE	
---	--

DOMICILIO DEL SOLICITANTE Ercilla 28 - BILBAO -	
--	--

72 INVENTOR (ES)	
------------------	--

73 TITULAR (ES)	
-----------------	--

74 REPRESENTANTE ELEUTERIO GONZALEZ VACAS.-	
--	--

5.- El modelo tiene por objeto, según indica el --  
 enunciado un dispositivo exhibidor mejorado, para ser co  
 locado en cualquier sitio de exhibición de productos, pe  
 ro fundamentalmente en los escaparates de los comercios,  
 o en zonas donde se exhiben diferentes objetos para su -  
 apreciación por el público.

10.- Su diseño permite la sujección de diversos ele  
 mentos, relojes, medallas, bisutería o gafas, ya que tie  
 ne unas líneas que se adaptan perfectamente a cualquier  
 tipo de producto.

Su característica fundamental es que su fabrica  
 ción es barata por las siguientes razones:

- Se pueden hacer grandes series de piezas como  
 las señaladas con el -6-7-.

15.- Tienen forma de "T", con el alma -7- larga y la  
 base doblada en forma angular -5- a fin de permitir el -  
 apoyo sobre ella de objetos y además servir de lugar de  
 fijación sobre el soporte general -3-.

20.- - Dichas piezas -6-7- pueden colocarse en un  
 ro variable en cada exhibidor y también a distancias di-  
 versas, todo depende de los artículos a exhibir.

Para su fabricación no se requiere ningún mol-  
 de, ya que se forma cada unidad partiendo de elementos -  
 laminares, que son unidos por simple pegado o soldado.

25.- Una vez se haya comprendido con mayor claridad  
 el conjunto del Modelo, otros detalles y características  
 del mismo, se irán poniendo de manifiesto en el transcur  
 so de la descripción que se da a continuación, en la que  
 se exponen los detalles más particulares del Modelo, como  
 30.- asimismo, de los medios que para su puesta en práctica -

pueden emplearse. Estos detalles se dan a título de ejemplo, haciendo referencia a un caso posible de realización práctica, pero el Modelo no queda limitado, exactamente, a los detalles que aquí se exponen, debiendo ser considerada, por tanto, esta descripción desde un punto de vista ilustrativo y sin limitaciones de ninguna clase.

5.-

Una idea más amplia de la invención, la proporciona la descripción siguiente, en la que se hace referencia a la lámina de dibujos ilustrativos que a esta memoria se acompaña, en la que de manera un tanto esquemática y exclusivamente por vía de ejemplo, se representan los detalles preferidos por el invento.

10.-

En estos dibujos se usan marcas de referencia semejantes, para indicar piezas, conjuntos o partes, que se corresponden en las distintas vistas presentadas, cuyas piezas, detalle y organización, se definen de una manera específica en el transcurso de la memoria, y después se concretan en las notas reivindicatorias finales.

15.-

En los dibujos:

20.-

La figura 1ª es una vista en alzado, del conjunto de un exhibidor en el que se dispondrá la inclinación más adecuada en cada caso. El número de elementos y separación será adecuado al uso o destino.

25.-

La figura 2ª es una vista del conjunto en un exhibidor, a modo de ejemplo, que posee dos ganchos.

30.-

Comentando ahora estos dibujos, se hace la aclaración de que, mediante el número -1- se señala el elemento de base, ventajosamente laminar, de forma y tamaño adecuado, que sirve para la fijación de cada unidad mediante tirafondos o similares alojados en los orificios -2-.

El número -3- indica el elemento soporte, también laminar. De longitud variable, relativamente rígido, pero con cierta elasticidad, sobre cuyo elemento se disponen, soldados o pegados, los diferentes elementos de exhibición.

5.-

Dicho soporte se une por pegado o soldadura, por uno de sus extremos a la pieza de base -1-.

El número -4- indica un elemento de refuerzo a flexión, siendo -5- la parte de apoyo de los objetos a exhibir, la cual, en su centro, sirve para ser unido a la pieza -3-.

10.-

El número -6- indica la parte que forma el encaje angular con el -5-. Todo ello es un simple elemento laminar, doblado adecuadamente y cortado en forma de U.

15.-

El número -7- señala el terminal de la pieza que hace de gancho de fijación de los objetos a exhibir.

En el presente modelo resulta característico el hecho de que todos sus componentes son elementos laminares.

20.-

Las separaciones y el número de elementos sustentadores que en el exhibidor intervienen son variables según el fin a que se destine; dentro de la elasticidad que presentan todas las partes componentes, el elemento -3- es más rígido, y los elementos -7- son muy flexibles.

25.-

Las aplicaciones para las que se destina el dispositivo son muy diversas.

Se comprenderá fácilmente, después de observar los dibujos y la descripción precedente, que la actual concepción proporciona una construcción sencilla y efectiva, susceptible de poder ser llevada a la práctica con

30.-

gran facilidad, asegurando la obtención de una manufactura relativamente barata.

5.- Se reitera, que en el objeto que constituye el actual Modelo, serán susceptibles de introducirse todas aquellas modificaciones de detalle que las circunstancias y la práctica pudieran aconsejar, siempre y cuando que con las variantes que se introduzcan, no se cambie, altere o modifique, la esencialidad del invento descrito.

NOTA

10.- Se declara como de propiedad y novedad para todo el territorio español, el contenido de las siguientes:

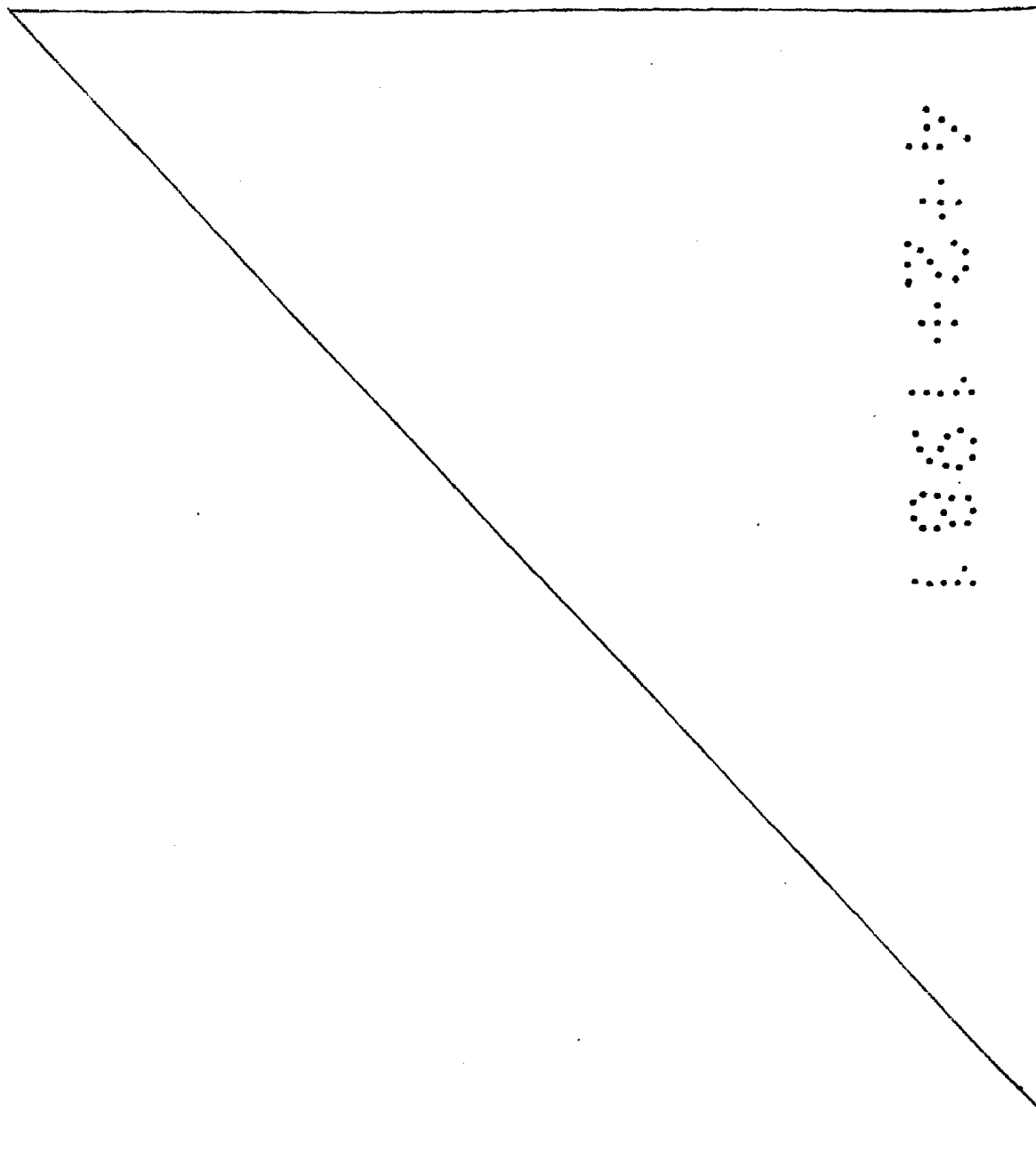

REIVINDICACIONES

5.- 1ª.- Dispositivo exhibidor mejorado, que está formado a partir de una plancha flexible y comprende, en combinación, una pieza de soporte (3) unida por un extremo a una pieza de fijación (1), desde la que se prolonga en voladizo con acusada inclinación sobre la que están dispuestos varios elementos sobre los que se adaptan los artículos a exponer, cuyos elementos presentan un apéndice en elevación (7) que se proyecta desde un perfil angular (5-6), una de cuyas alas (5) se encuentra adosada y retenida sobre el plano superior, inclinado de la pieza de soporte (3).

15.- 2ª.- Dispositivo exhibidor mejorado, según nota 1ª, en el que la pieza de fijación (1) está constituida por un cuerpo paralelepipedo con calados para el paso de elementos de anclaje, cuya pieza se caracteriza porque sobre su plano visto, se encuentra adosada a tope y solidarizada por uno de sus extremos la pletina o banda de soporte (3), contando por debajo de dicha banda con un taco de refuerzo (4) solidarizado con la pieza de fijación (1) y con el plano inferior del soporte (3).

25.- 3ª.- Dispositivo exhibidor mejorado, según nota 1ª, que se caracteriza porque los elementos que reciben los objetos a exhibir están formados por piezas con formadas en T cuyo travesaño está constituido por un sector angular, una de cuyas alas (5) se encuentra adosada y unida al plano superior del soporte inclinado (3) caracterizándose además porque la segunda ala (6) del travesaño posee una proyección (7) en su borde que se eleva con cierta inclinación hacia atrás.

30.-

4a.- DISPOSITIVO EXHIBIDOR MEJORADO.

Todo ello conforme se describe y reivindica en la presente memoria que consta de SIETE hojas, escritas a máquina por una sola de sus caras y dibujos que la ilustran.

5.-

Madrid, 4 de Febrero de 1.981

E. GONZALEZ VACA

S. P.

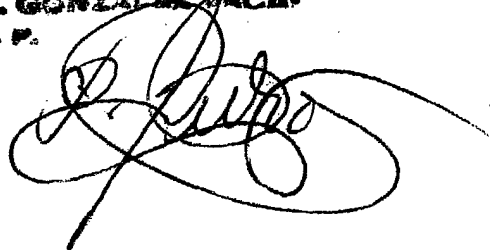



Figura 1ª



Figura 2ª

Madrid, 4 Febrero 1.981  
E. GONZÁLEZ VACA  
P. E.

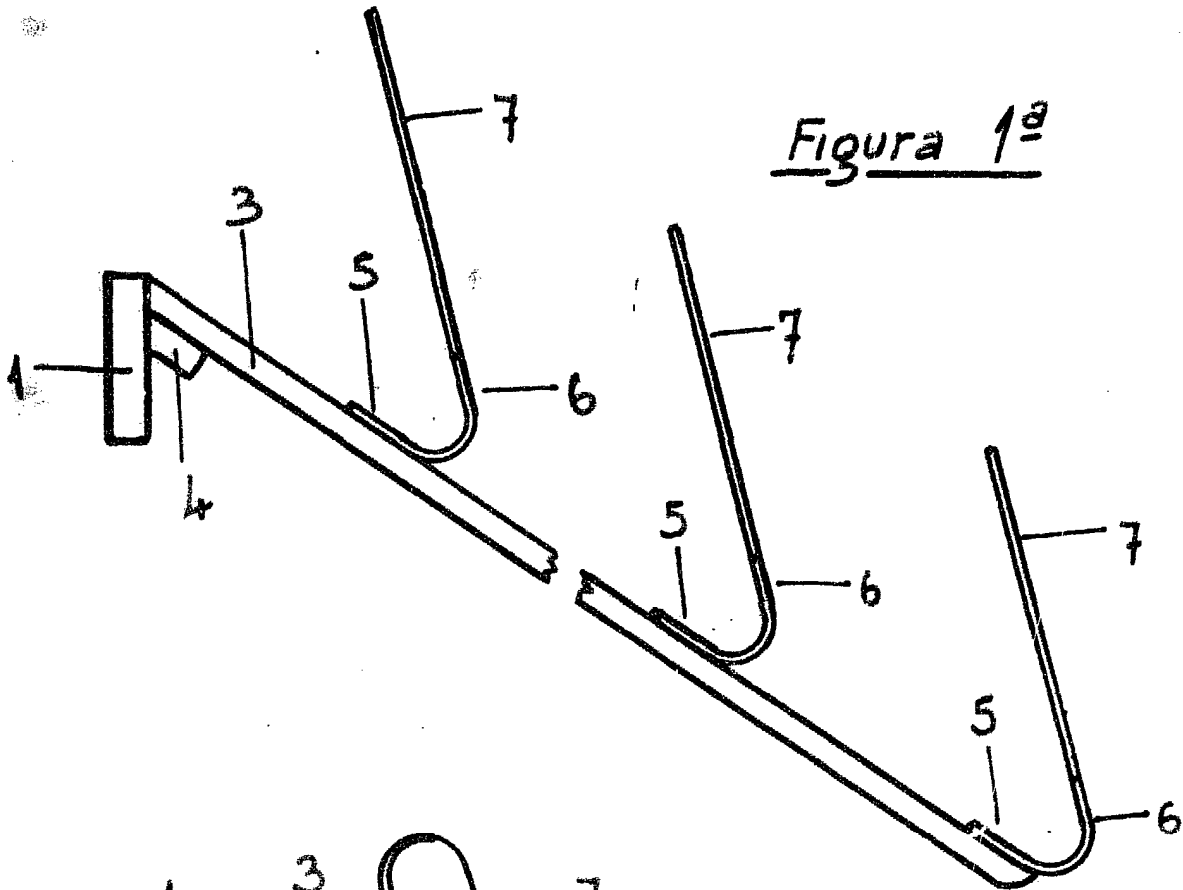
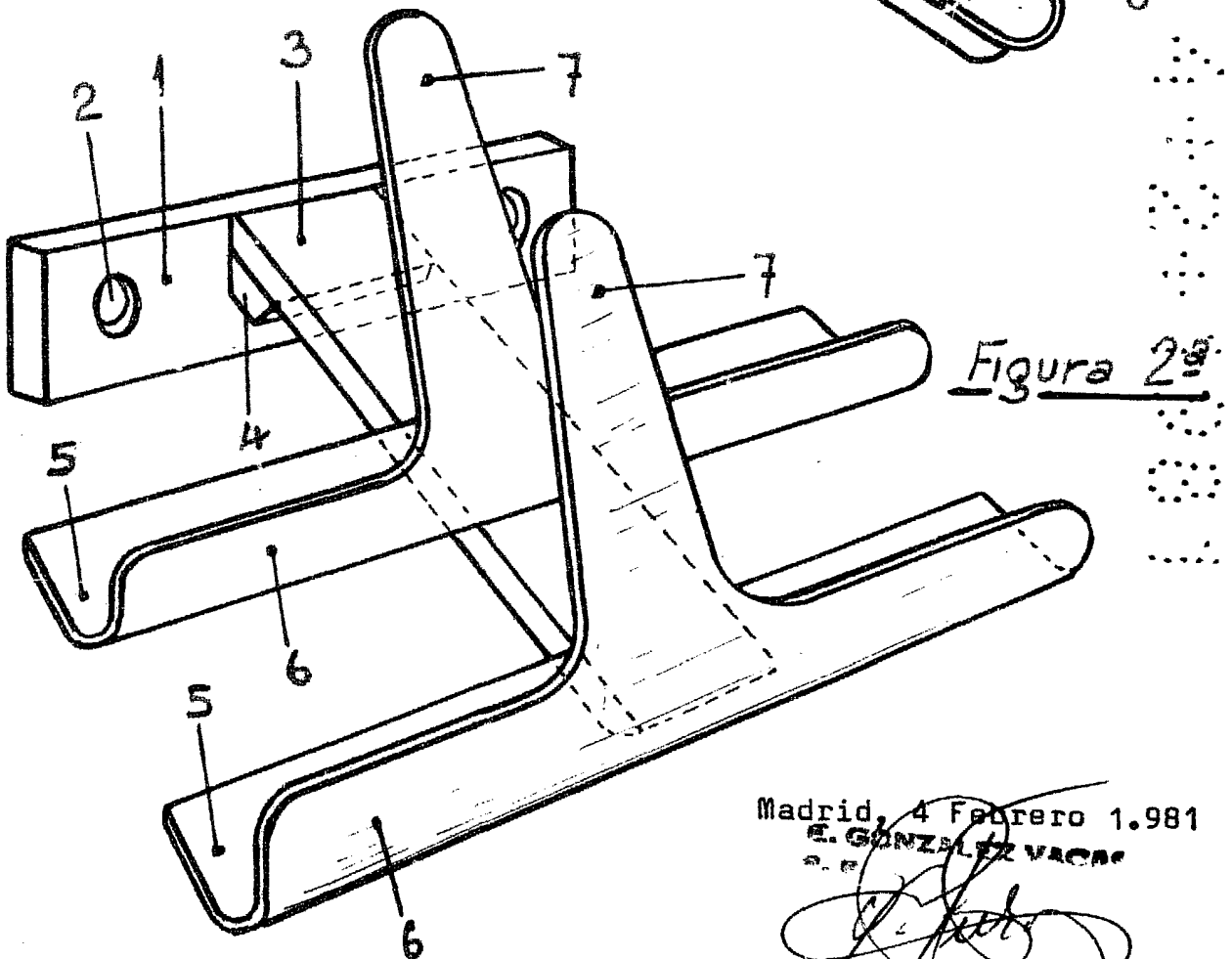
Escala variable