



El presente Modelo de Utilidad, consiste conforme indica su enunciado en un "TEATRO DE TITERES PERFECCIONADO", cuyas nuevas características de construcción, conformación y diseño, cumplen perfectamente la misión para la que específicamente ha sido concebido.

De los numerosos estudios que se van realizando continuamente, dentro del campo de la enseñanza, se ha observado plenamente que pedagógicamente hablando, uno de los juegos con los que se consigue forjar y alcanzar un mayor desarrollo de la creatividad del niño, es la representación de cuentos y funciones, mediante títeres.

Por tal motivo, vienen siendo utilizados en numeros centros de enseñanza. Pero precisamente por la beneficiosa y gran influencia que una pedagogía moderna y bien entendida tiene la representación de títeres, es obligado el alcanzar a conseguir un teatro de adecuado marco, ya que aquel exige y practicamente comporta alcanzar dimensiones sumamente notables, lo que evidentemente en la práctica se traduce y representa un estorbo, tanto el mantenerlo en la escuela como en las viviendas de los niños; por tal motivo y a fin de subsanar estos inconvenientes, se ha ideado un teatro plegable de títeres, con el cual se puedan llevar a cabo perfecta y adecuadamente las representaciones que hayan de efectuarse, y una vez finalizadas aquellas, puedan facilmente doblarse resultando el teatro únicamente un conjunto de láminas superpuestas entre sí, con lo que no pasaran a constituir engorro alguno y será fácil su almacenamiento.

Otros detalles y características del actual Modelo se irán poniendo de manifiesto en el transcurso de la descripción que a continuación se dá, en que se hace referencia

a los dibujos que a esta Memoria se acompañan, en la que, de manera un tanto esquemática, se representan los detalles preferidos. Estos detalles se dan a título de ejemplo, haciendo referencia a un caso posible de realización práctica, pero no queda limitado exactamente a los detalles que allí se exponen; por tanto esta descripción debe ser considerada desde un punto de vista ilustrativo y sin limitaciones de ninguna clase.

10 La figura 1, es una vista en perspectiva en la que se observa el teatro una vez montado.

Mientras la figura 2, es una vista en la que se ha representado esquemáticamente como se consigue el plegado del mismo.

15 En la figura 3 aparece el teatro preconizado totalmente plegado, siendo la figura 4 un detalle esquematizado del sistema de sustentación del fondo del teatro.

20 En la figura 1, se observa perfectamente que el teatro preconizado en el presente Modelo de Utilidad, está constituido a base de dos placas (10) y (11) simétricas entre sí las cuales están unidas a través de dos convencionales bisagras (12) con movimiento de apertura limitado, siendo precisamente este límite cuando alcanzan a encontrarse las dos láminas (10) y (11) perfectamente posicionadas y constituyendo un mismo plano, a su vez tales láminas y mas concretamente en parte de su porción lateral comun presentán sendas escotaduras (18) que en conjunto se constituiran en boca del escenario y además en su porción mas superior se las ha

25

30

dotado de sendos taladros (13) que tienen como finalidad la de que en ellos se puedan alojar y quedar retenidos unos espárragos que surgirán de un adorno (14), el cual podrá de esta manera ser montado sobre las láminas (10) y (11), consiguiéndose así el efecto de un teatro convencional; a su vez cada una de las láminas (10) y (11) por sus laterales libres, están respectivamente unidos a otras láminas (15) y (16) a través de sendas convencionales bisagras laterales, que al formar ángulo respecto a la zona frontal, se conseguirá que todo el teatro pueda sustentarse y quedar en posición vertical.

A su vez en estas láminas (15) y (16) se ha previsto unos taladros, en los cuales se podrá colocar una barra (17) gracias a la cual podrá colocarse una tela (18) a modo de decorado, con lo cual la representación de los títeres que se efectúe, podrá realizarse con toda comodidad, así como el que sea factible, que ante los espectadores no puedan ser vistos los que están maniobrando los títeres.

Se comprenderá después de observados los dibujos y la explicación que hemos efectuado de ellos, que el Modelo que motiva la presente Memoria proporciona una construcción sencilla y efectiva que puede ser llevada a la práctica con gran facilidad, constituyendo, sin duda alguna un resultado industrial.

Se hace constar, a los efectos oportunos, que en el objeto que constituye el presente Modelo, podrán introducirse todas aquellas variaciones y modificaciones de detalle que las circunstancias y la práctica pudieran aconsejar, siempre y cuando con las variantes que se in-

troduzcan, no se altere o modifique la esencia que queda resumida en las siguientes reivindicaciones:

-

-

-

-

-

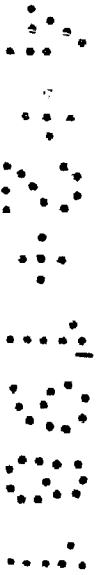

## REIVINDICACIONES

1ª - "TEATRO DE TITERES PERFECCIONADO", caracterizado por estar constituido por dos placas (10) y (11) simétricas entre sí, las cuales estan unidas entre sí a través de unas convencionales bisagras, cuyo movimiento de apertura es limitado, alcanzándose precisamente tal límite, cuando alcanzan a encontrarse las dos placas en un mismo plano; presentan a su vez tales placas, sendas escotaduras en su porción lateral comun , disponiéndose en su zona superior sendos taladros en los cuales pasarán a alojarse y quedar en ellos retenidos espárragos que surgen de una única pieza (14), la cual puede asi pasar a ser montada según su mayor dimensión longitudinal en la parte del perímetro superior de las repetidas placas. Las tan repetidas placas (10) y (11) por una de las caras libres de su perímetro se unen respectivamente a otras placas (15) y (16) a través de sendas bisagras convencionales para alcanzar a que formen ángulo respecto a la zona frontal y asi conseguir que el conjunto de las cuatro mencionadas placas pueda sustentarse y queden aquellas en posición vertical. A su vez en las láminas (15) y (16) se han provisto sendos taladros en los cuales se podrá afianzar una barra (17), gracias a la cual podrá disponerse una tela (18) para que no resulten visibles los que maniobren los títeres.

## 2ª - "TEATRO DE TITERES PERFECCIONADO"

Todo tal y conforme se describe en la presente Memoria la cual consta de siete hojas escritas a máquina

por una sola cara y un plano que la ilustra.

MADRID 16 FEB. 1911

M<sup>a</sup> ROSARIO RAHOLA DE ESPONA  
P.A.

M.<sup>a</sup> CARMEN MORGANES MANONELLES  
P.F.

*Carmen*  
Eña. Juan Antonio M. ...



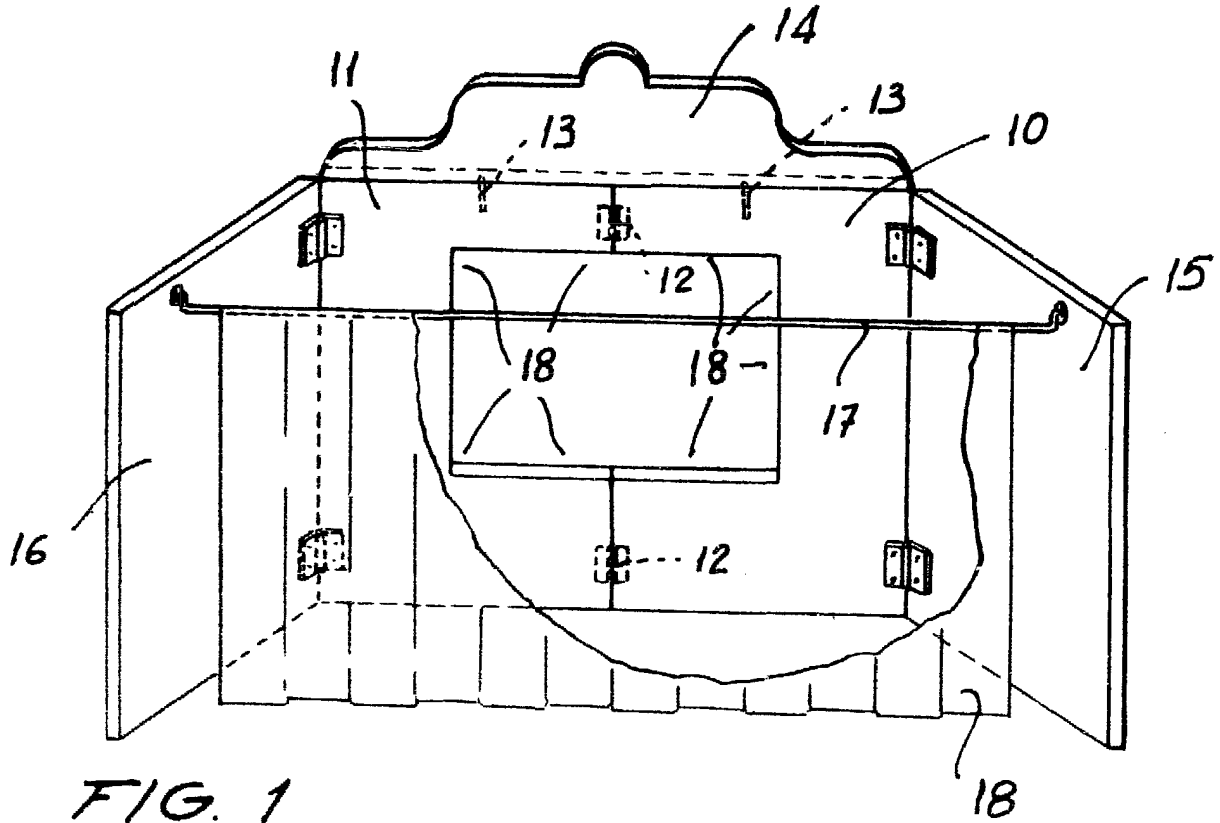

FIG. 1

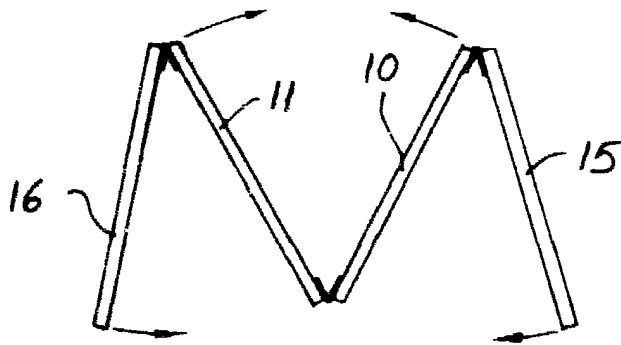

FIG. 2

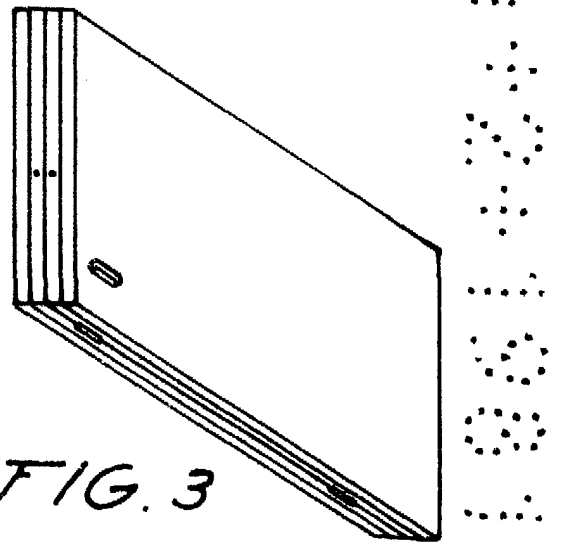

FIG. 3

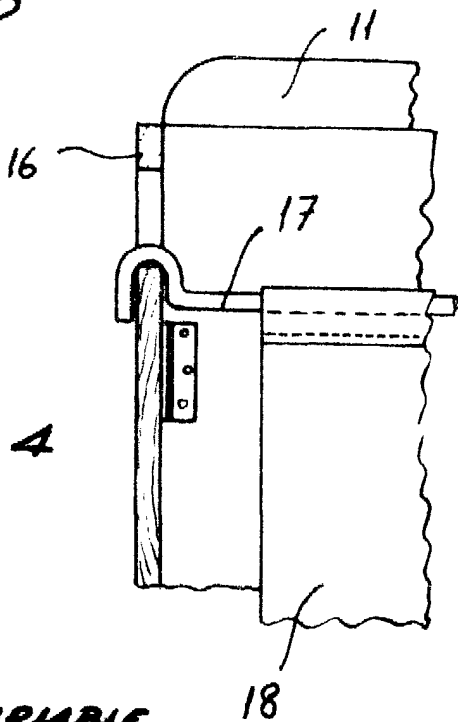

FIG. 4

ESCALA VARIABLE

MADRID.  
 M.<sup>o</sup> del Carmen Morgades y Manonelles  
 f. a.

M.<sup>o</sup> CARMEN MORGADES MANONELLES  
 P. P.

Fdo. Juan Antonio Morgades Manonelles