



ESPAÑA

ES

11

21

22

255922

NÚMERO

Y

FECHA DE PRESENTACION

MODELO DE UTILIDAD

1 JUN. 1981

30 PRIORIDADES:	32 FECHA	33 PAIS
31 NUMERO		

47 FECHA DE PUBLICIDAD	Int. Cl. 3	51 CLASIFICACION INTERNACIONAL A47F5/00
------------------------	------------	--

54 TITULO DE LA INVENCIÓN

SOPORTE PARA BOTELLAS

71 SOLICITANTE (S)

D. ELIAS CASTRO MACEIRA  
D. CARLOS MARTIN DOMATO

DOMICILIO DEL SOLICITANTE

Alberto Alcocer, 10-1ºG - MADRID-16

72 INVENTOR (ES)

73 TITULAR (ES)

74 REPRESENTANTE

D IGNACIO ARACIL MEROÑO

El presente Modelo de Utilidad se refiere a un soporte para botellas, especialmente constituido a partir de una plantilla de cartón dotada de líneas de corte y de doblez que cooperan en el armado de dicho soporte.

Ya se conocen soportes de este tipo que presentan una serie de inconvenientes propios de su constitución. Con el soporte de la invención se mejora a los de su tipo y actualmente en el mercado, ya que aparte de su función como soporte para botellas, cumple la función de contener en su interior objetos de regalo, así como de servir para publicidad de la marca del producto que contienen dichas botellas, y que se exhibe en una solapa que presenta el soporte.

De acuerdo con la invención, el soporte está constituido por una plantilla de cartón dotada de líneas de corte y de doblez que facilitan el armado del soporte, cuya sección transversal es de forma trapezoidal.

El soporte presenta por sus bases una serie de escotaduras enfrentadas que cooperan en la colocación y retención de las botellas, siendo las escotaduras de la base inferior del soporte, de mayor dimensión que las que presenta la base superior.

Asimismo, las escotaduras de la base inferior tienen unas lengüetas que se pueden doblar perpendicularmente hacia el interior del soporte, configurando un receptáculo interior capaz de colocarse en él un objeto de regalo que acompaña al conjunto de botellas montadas en dicho soporte. Esto es una característica principal de la invención, ya que en otros soportes actuales, el objeto de regalo queda dispuesto en el soporte pero en el transporte se desprende y se pierde, ya que el soporte no presenta estas lengüetas que configuran el receptáculo del so

5  
10  
15  
20  
25  
30

porte de la invención.

El soporte, así constituido, muestra una forma de montaje sencilla ya que las lenguetas colaboran para montar el objeto de regalo antes de montar las botellas, ya que debido a la posición de las lenguetas retiene el objeto sin posibilidad de que éste se caiga.

Para un mayor entendimiento de la invención, a continuación se refiere un ejemplo práctico de realización de la misma, siendo ésta meramente enunciativa y en ningún caso limitativa de la invención, todo ello con referencia a los dibujos adjuntos; en los que:

La figura 1 muestra una vista de la plantilla a partir de la cual se obtiene el soporte.

La figura 2 muestra una vista en perspectiva del soporte.

La figura 3 muestra una vista lateral de la figura 2.

La figura 4 muestra una vista en alzado seccionado por la línea IV-IV de la figura 2.

Las figuras muestran; el soporte 1 constituido a partir de una plantilla de cartón o cartoncillo 2 dotada de líneas de doblez 3 y de corte 4.

El soporte 1 presenta en sección transversal, forma trapecial 5 y muestra en sus bases 6 y 7 escotaduras 8 y 9, presentando las escotaduras 8 una lengüeta 10 que al doblarse hacia arriba define con la lengüeta más próxima una especie de receptáculo interior 11, definido por las lenguetas y la base inferior 6.

Asimismo, el soporte presenta una porción extrema libre 12 a modo de solapa diseñada para escribir le



Esta Memoria consta de cinco hojas escritas a máquina por una sola cara.

Madrid,  
D. ELIAS CASTRO MACEIRA  
D. CARLOS MARTIN DOMATO

SECRET





FIG.2

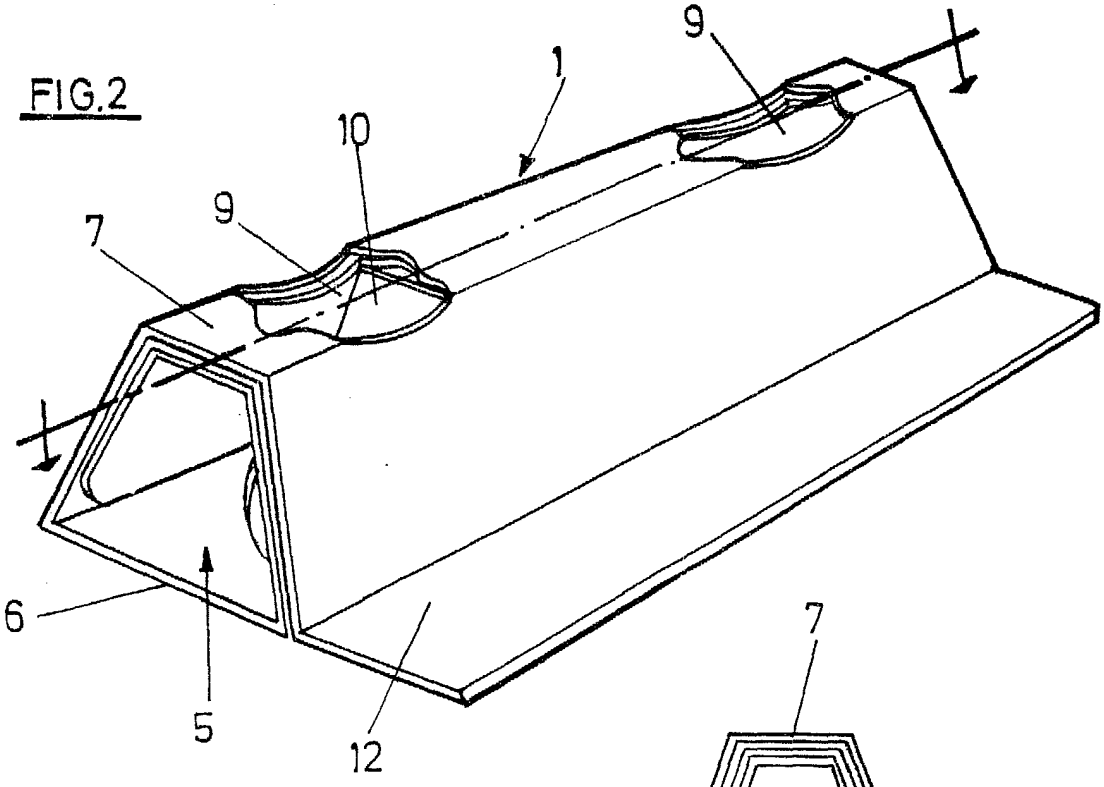

FIG.3

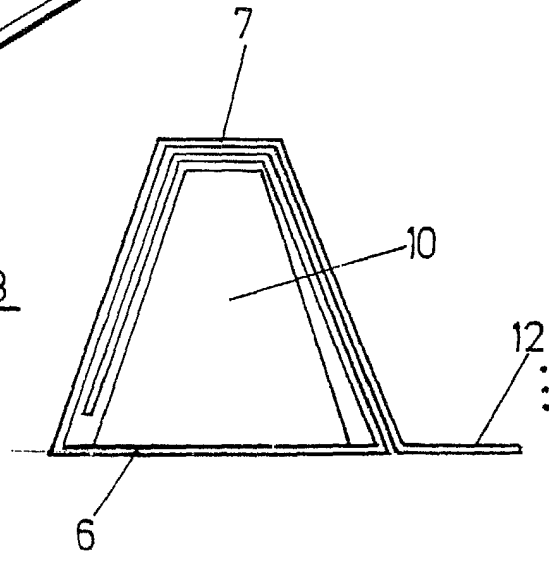
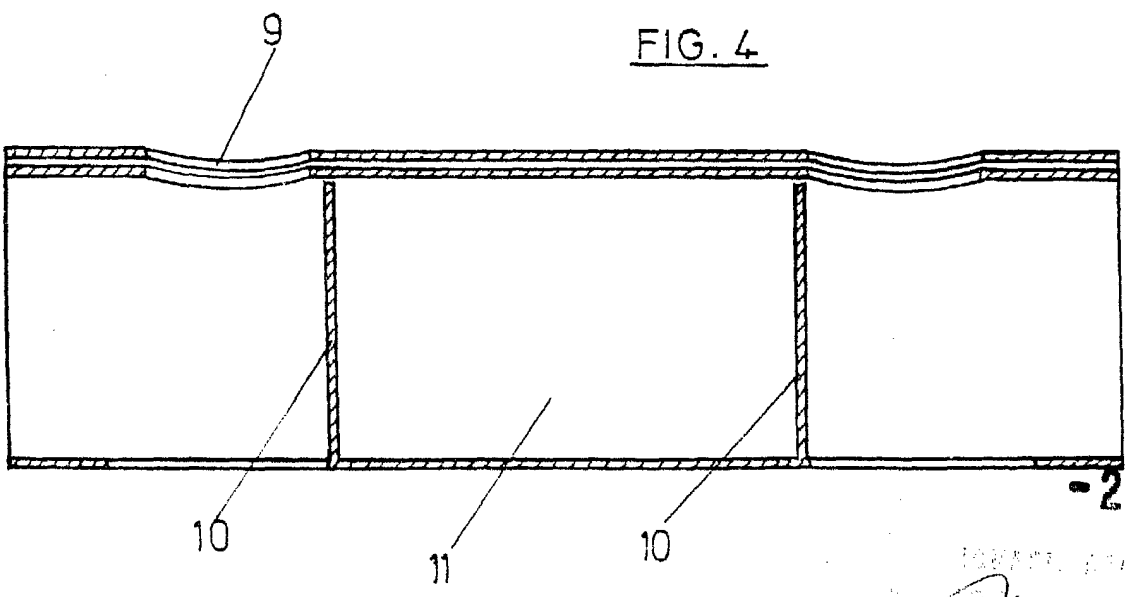

FIG.4



-2 FEB. 1981

ESCALA VARIABLE

*[Handwritten signature]*