



ESPAÑA

ES

11

21

22

NUMERO

255.895

FECHA DE PRESENTACION

Y

MODELO DE UTILIDAD

10 OCT. 1981

30 PRIORIDADES:

31 NUMERO

32 FECHA

33 PAIS

47 FECHA DE PUBLICIDAD

51 CLASIFICACION INTERNACIONAL

nt. Cl.º

A45C 11/24, G11B 23/0

54 TITULO DE LA INVENCIÓN

ESTUCHE PARA CASSETTES

71 SOLICITANTE (S)

Servicios y Distribuciones Discográficas S.A.

DOMICILIO DEL SOLICITANTE

MADRID. Campomanes, 10.

72 INVENTOR (ES)

73 TITULAR (ES)

74 REPRESENTANTE

El modelo de utilidad al que se refiere ésta memoria descriptiva trata, de acuerdo con lo que se indica en el enunciado, de un estuche para cassettes que ha sido ideado y realizado con base en unas condiciones de forma origina-

5.- les mediante las que se consiguen efectos y ventajas sobre otros estuches que con la misma utilización son conocidos y divulgados en el mercado.

Esencialmente el estuche que se reivindica adopta una forma similar a la de un libro, habiéndose aprovechado su espacio interior para colocar contrapuesta y complementadamente dos unidades de "cassette" de modo que ocupen el grosor que corresponde a una sólo unidad, todo ello dirigido a permitir el archivo conjunto de una serie eventual de volúmenes sobre una librería, con el consiguiente ahorro de espacio que ello supone y la facilidad de identificación del contenido de cada tomo o libro por las inscripciones que se adhieran o realicen sobre los respectivos lomos.

Con el fin de facilitar la comprensión de la descripción que de éste objeto se realiza a continuación, se acompaña a la memoria una hoja de dibujos en la que se ha representado un ejemplo de ejecución preferido, que no tiene carácter limitativo sino simplemente ilustrativo y que podrá ser objeto por tanto de modificaciones de detalle en todo aquello que no altere, de un modo fundamental, su propia finalidad característica.

En los dibujos:

La Figura 1ª, muestra la vista en perspectiva de un estuche de las características del solicitado, en posición de en-

treabierto.

30.- La Figura 2ª, es la vista en planta del interior del propio envase representado en la figura anterior.

Haciendo referencia constante al ejemplo de ejecución representado, el estuche para "cassette" que es objeto de ésta solicitud de Modelo de Utilidad, se constituye esencialmente por una

35.- lámina monopieza, de cartón o material similar, de forma rectangular, doblada de manera adecuada para que en su conjunto adopte el formato de las tapas de un libro, en las que se delimitan las dos caras -1- frontal y posterior de cobertura y un lomo intermedio -2-, teniendo el conjunto así constituido un grosor aproximado al de una unidad de "cassette".

40.- En la cara interna de cada una de las dos láminas que constituyen las tapas delantera y posterior de cobertura del estuche, se constituye una zona solapada -4- unida solidariamente por una de sus aristas a la propia cara interna donde se genera y provista de dos ranuras -5- paralelas entre sí, cuya función es la de permitir el acoplamiento sobre ellas de una unidad de "cassete" -3-, mediante la inserción en dichas ranuras de los resaltes que normalmente existen en la cara interior de la carcasa del propio "cassette".

50.- Estas zonas solapadas se previenen a distinta altura sobre cada tapa a fin de que el acoplamiento de los "cassettes" se haga de forma contrapuesta y complementada, quedando en superposición unos de otros y sin que el conjunto adopte un mayor grosor que el propio de una simple unidad de cassette.

55.- Descrito con detalle el estuche objeto de este Modelo de Utilidad debe hacerse constar que serán variables todas aquellas condiciones tales como cambio de forma, materias empleadas en

la fabricación, dimensiones, proporciones, etc., y en general  
 60.- cuantas tengan un caracter complementario, debiendo quedar to-  
 das ellas comprendidas en la protección que se otorgue.

### REIVINDICACIONES

1ª.- ESTUCHE PARA CASSETTES, caracterizado por constituirse  
 a partir de una lámina de cartón o material similar, de forma rec-  
 tangular, doblada de modo que adopte la estructura de las tapas de  
 65.- un libro, con sus láminas de cobertura anterior y posterior y un  
 lomo intermedio, de grosor aproximado al de un cassette, habien-  
 dose dispuesto en cada cara interior de las dos láminas de cober-  
 tura la constitución de una zona solapada, solidarizada por una  
 de sus aristas a la propia cara en que se integra y provista de  
 70.- dos ranuras paralelas, en tal forma que permite el acoplamiento  
 y retención sobre ellas de una unidad de cassette por inserción  
 en las citadas ranuras de los resaltes usualmente dispuestos en  
 la cara interior de la carcasa del cassette.

2ª.- ESTUCHE PARA CASSETTES, de conformidad con la reivindi-  
 75.- cación 1ª, caracterizado porque las zonas solapadas se previenen  
 a distinta altura en cada tapa, de forma que se contrapongan com-  
 plementándose para que cada estuche pueda contener varias unida-  
 des de cassette sin que se aumente el volumen del conjunto.

3ª.- ESTUCHE PARA CASSETTES.

Tal como se describe y reivindica en ésta memoria, que consta de tres hojas foliadas y mecanografiadas por una de sus caras y de un plano que la ilustra.

Madrid, 12 de Marzo de 1.981  
 SERVICIOS Y DISTRIBUCIONES DISCOGRAFICAS  
 S.A.

FIG. 1

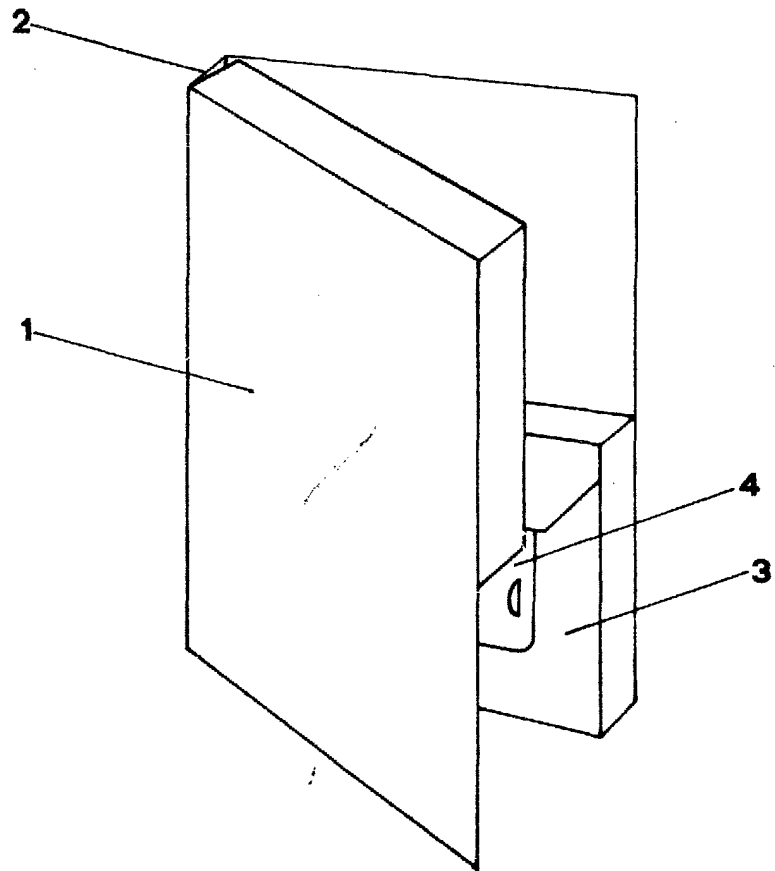
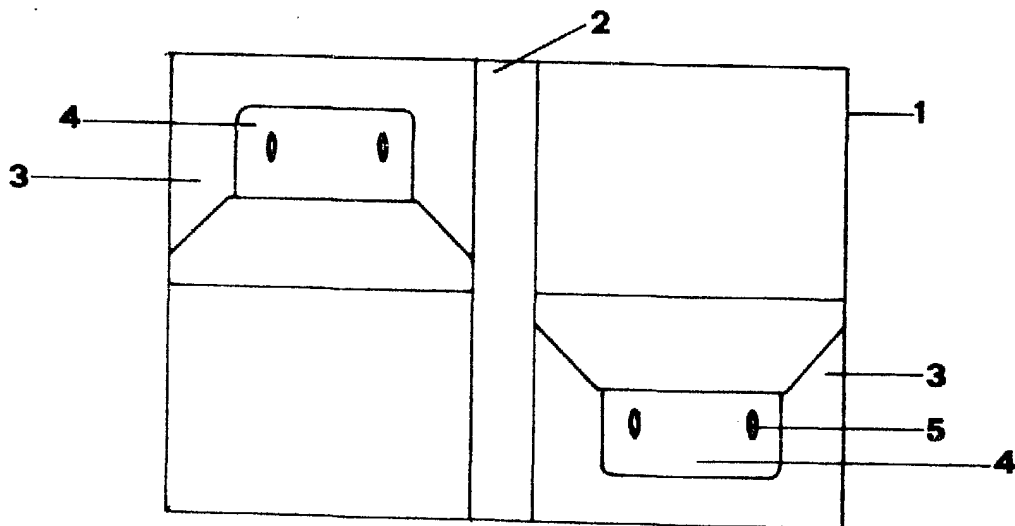

FIG. 2



ESCALA VARIABLE  
MADRID