



ESPAÑA

ES

11	NUMERO	10	Y
21	<b>25 5636</b>		
22	FECHA DE PRESENTACION		
	<b>24 DIC. 1980</b>		

MODELO DE UTILIDAD

**16 MAYO 1981**

30	PRIORIDADES:	32	FECHA	33	PAIS.
31	NUMERO				

47	FECHA DE PUBLICIDAD	51	CLASIFICACION INTERNACIONAL
		Int. Cl.	G 09 F 15/00

54	TITULO DE LA INVENCIÓN
	"LATERAL PARA PANELES PUBLICITARIOS"

71	SOLICITANTE (S)
	EXPOLUZ DE PUBLICIDAD EXTERIOR, S.A.

	DOMICILIO DEL SOLICITANTE
	BARCELONA - Avda. de Pau Casals, 7, entlo.

72	INVENTOR (ES)

73	TITULAR (ES)

74	REPRESENTANTE
	D. Luis Durán Cuevas

MEMORIA DESCRIPTIVA

El presente Modelo de Utilidad, se refiere a un lateral de panel publicitario, que presenta como característica específica el hecho de llevar una pluralidad de elementos discoidales, con información de tipo ciudadana,

5. tal como teléfonos de interés público o cualquier otra.

Como consecuencia del importante aumento de la publicidad vial, se han desarrollado un tipo especial de paneles publicitarios, luminosos o no, aplicables a este campo a los cuales se puede aplicar el Modelo reivindicado.

10. Con las características reivindicadas en dicho Modelo, se pretenden aunar a la característica funcional básica de un panel publicitario, la finalidad informativa referente a teléfonos, direcciones o informaciones similares de interés generales dentro de una información ciudadana.

15. Con el elemento reivindicado, se conseguirá facilitar el conocimiento de este tipo de información al público en general, el cual se sentirá atraído por la misma, no solo llevado por un interés particular, en este tipo de informaciones sino que, al observar la publicidad que presenta el panel al que se hallan unidas, descubrirá la existencia de las mismas, combinándose de esta manera ambos efectos.

25. Este tipo de paneles se colocarán ventajosamente en calles, plazas, parques y demás lugares públicos exteriores o incluso en estaciones de ferrocarril y en general cualquier lugar público en donde esté autorizada la colocación de paneles publicitarios que, en el caso que nos ocu-

pa, cumplirán además de su función publicitaria una evidente función social.

El panel publicitario, cuyo lateral presentará las informaciones ciudadanas descritas, podrá ser cualquiera de los actualmente utilizados, luminosos o no, con visibilidad ventajosamente por sus dos caras.

Para facilitar la explicación se acompaña a la presente memoria una hoja de dibujos en la que se ha representado, a título de ejemplo ilustrativo y no limitativo, un caso de realización de un lateral para paneles publicitarios, según los principios de las reivindicaciones...

En los dibujos:

.....

En la figura 1 aparece una vista en perspectiva de un panel publicitario que presenta incorporado el lateral reivindicado.

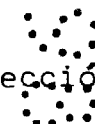

En la figura 2 aparece el detalle de una sección de perfil del lateral de dicho panel.

Por último, en la figura 3 aparece una vista en alzado de dicho detalle del lateral reivindicado.

Tal y como es posible deducir de la indicada hoja de dibujos, el lateral reivindicado corresponde a un panel -1- de tipo convencional y se caracteriza por la aparición en el mismo de una pluralidad de elementos -2- circulares, situados en el interior de orificios -6-, realizados en él y provistos preferentemente de un elemento de refuerzo perimetral -3-, presentando cada uno de dichos elementos -2-, que se colocarán ventajosamente uno sobre el otro en el lateral -4- del panel -1-, una serie de elementos gráficos

y numéricos -5- con información ciudadana, tal como teléfonos de bomberos, Guardia Urbana, direcciones de interés ciudadano o informaciones similares.

Todo cuanto no afecte, altere, cambie o modifique

5. la esencia del lateral descrito, será variable a los efectos del actual Modelo.



N O T A.

Se reivindica como objeto de este registro por Modelo de Utilidad:

5. 1.- Lateral para paneles publicitarios, caracterizado porque en el lateral de un panel publicitario ventajosamente luminoso, aparecen una pluralidad de elementos discoidales, cada uno de los cuales presenta una distinta información de tipo ciudadano, tal como teléfonos de interés, direcciones o informaciones similares. ....

10. Sean cuales fueren las circunstancias que concurren en la esencialidad del Modelo de Utilidad definido en la anterior reivindicación, cuyo objeto es: ....

2.- "LATERAL PARA PANELES PUBLICITARIOS".

15. Consta la presente memoria de cinco hojas foliadas, mecanografiadas por una sola cara y de los dibujos unidos a la misma. ....

Barcelona, 24 DIC. 1980

P.A. de EXPOLUZ DE PUBLICIDAD EXTERIOR, S.A.,



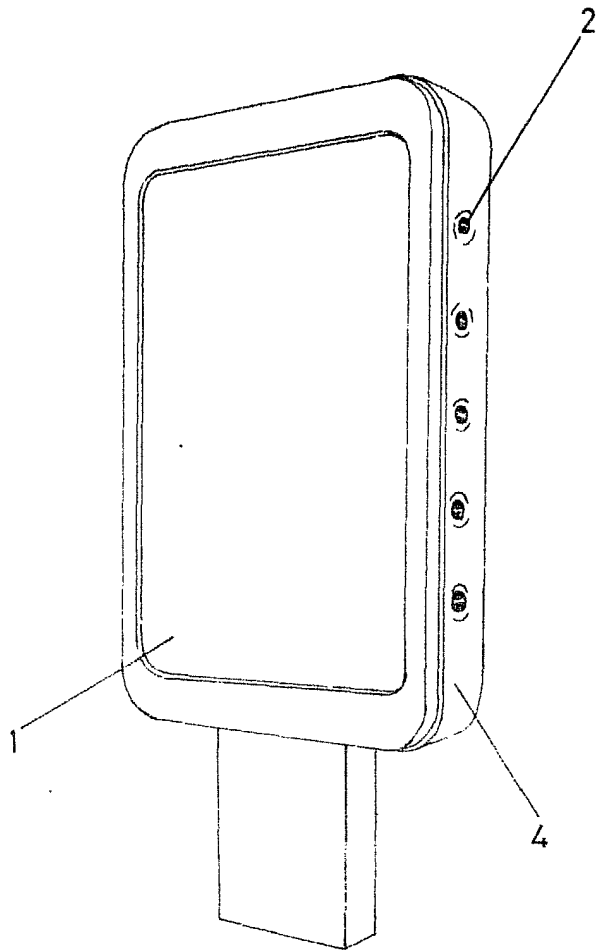

FIG.1

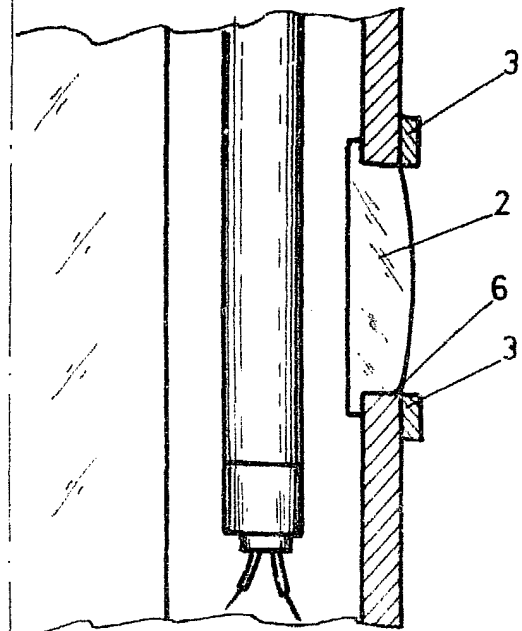

FIG.2

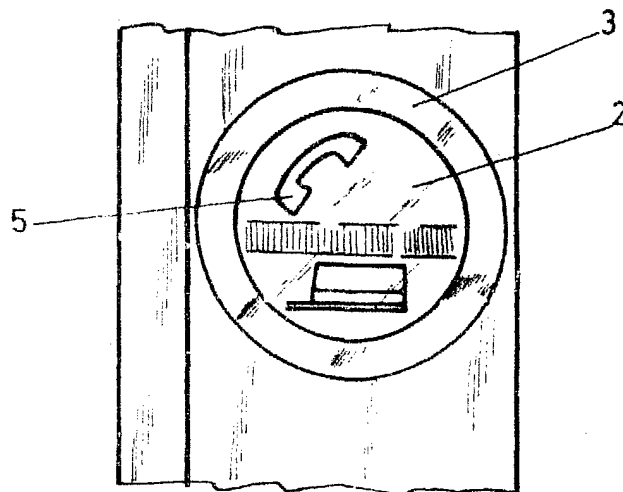

FIG.3



BARCELONA, 24 DIC. 1980  
P.A.

Escala variable