



ESPAÑA

MODELO DE UTILIDAD

16 MAYO 1981

(10) ES (11) (21) (22)	NUMERO 25 5632 (10) Y
	FECHA DE PRESENTACION 15 ENE 1981

(30) PRIORIDADES:	(31) NUMERO	(32) FECHA	(33) PAIS
-------------------	-------------	------------	-----------

(47) FECHA DE PUBLICIDAD	(51) CLASIFICACION INTERNACIONAL B65D 83/50
--------------------------	--

(54) TITULO DE LA INVENCIÓN
BOMBONERA.

(71) SOLICITANTE (S)
D. CARLOS SANZ MARTIN.

DOMICILIO DEL SOLICITANTE
Avda. de Pío XII, nº 61 - MADRID - 16 -

(72) INVENTOR (ES)

(73) TITULAR (ES)

(74) REPRESENTANTE
D. JOSE MIGUEL GOMEZ-ACEBO Y POMBO.

El presente Modelo de Utilidad se refiere a una bombonera, cuya especial constitución permite obtener, a costo sumamente reducido, envases para el fin indicado representativos de diversas figuras humanas o de animales.

5 El objeto de la invención es conseguir una bombonera en la cual mediante la misma estructura general del cuerpo puedan conseguirse las más diversas representaciones de figuras humanas o de animales, lo cual permite reducir enormemente los costos de fabricación, por ser mínimos los elementos que es necesario cambiar para obtener diferentes representaciones.

10 De acuerdo con la invención, la bombonera comprende un cuerpo troncocónico que está constituido por una carcasa interna rigidizadora y una funda externa flexible.

15 La carcasa interna, de forma troncocónica, es de material ligero, tal como cartón o similar, mientras que la funda externa es flexible y estará constituida preferentemente de tela.

20 La funda externa flexible de tela será de igual dimensión que la carcasa interna, para adaptarse exteriormente a dicha carcasa.

25 La carcasa troncocónica, que define el elemento rigidizador del conjunto, va abierta por ambas bases, mientras que la funda flexible de tela va cerrada por su base mayor mediante un disco también de tela, que va cosido por su periferia al borde libre de la funda flexible en su base mayor.

30 Este disco de cierre de la funda presenta un corte intermedio que definirá la boca de acceso a la carcasa. Este corte puede cerrarse, por ejemplo, mediante una tira de material autocfijable y desprendible, del tipo utilizado normalmente en prendas de vestir y similares.

La funda externa flexible lleva además fija da en su base menor un tubo flexible, tal como de plástico, que sobresale axialmente de dicha funda, pudiendo realizarse la fijación por cosido o grapado. El tubo citado sirve para la fijación de la cabeza del muñeco que se vaya a representar.

5

Sobre la funda externa pueden fijarse lateralmente los demás elementos que completen la figura a representar, tales como brazos o cualquier otro elemento.

Como aclaración de todo lo anteriormente ex puesto, a continuación se hace una descripción más detallada con referencia al dibujo adjunto, donde se muestra una posible forma de ejecución dada a título de ejemplo no limitativo.

10

En el dibujo adjunto se representa en perspectiva una forma preferida de ejecución de una bombonera, apareciendo los distintos elementos que la componen separados entre sí.

15

Como puede verse en el dibujo, la bombonera comprende una carcasa rigidizadora 1, de material ligero; por ejemplo a base de cartón o similar, de configuración troncocónica. Esta carcasa va abierta por sus bases mayor 2 y menor 3.

20

Sobre la carcasa 1 se acopla una funda flexible 4 constituida por ejemplo a base de tela. Esta funda 4, también de forma troncocónica, será de dimensión adecuada para ajustarse exteriormente sobre la carcasa 1. La funda 4 va cerrada por su base mayor mediante un disco 5, el cual se cose en toda su periferia 6 al borde libre 7 de la base mayor de la funda 4.

25

El disco 5 dispone de un corte o abertura central 8 que servirá como boca de acceso a la bombonera. Esta abertura va dotada exteriormente de un elemento de cierre 9 que

30

puede consistir, por ejemplo, en una porción o tira de material adherente del tipo utilizado en prendas de vestir y similares.

La funda flexible 4 es además portadora superiormente de un tubo de naturaleza flexible 10, por ejemplo de plástico, que sobresale axialmente de la base menor de dicha funda 4 y va unida a la misma mediante una línea de cosido o grapado 11. El tubo 10 sirve para la fijación de la cabeza del muñeco que se va a representar.

Exteriormente a la funda 4 se fijan los demás elementos representativos del cuerpo del muñeco, como por ejemplo brazos 12.

El disco de cierre 5 puede disponer de unos salientes 13 representativos de los pies del muñeco.

Con la constitución descrita, sin más que variar los elementos externos, tales como la cabeza y demás accesorios ornamentales, pueden conseguirse infinidad de representaciones distintas, utilizando la misma estructura para el cuerpo principal de la bombonera, con lo cual se reducen los costos de fabricación, puesto que el elemento principal será común a todas las representaciones.

Descrita suficientemente la naturaleza del invento, así como la manera de realizarlo en la práctica, debe hacerse constar que las disposiciones anteriormente indicadas son susceptibles de modificaciones de detalle en cuanto no alteren su principio fundamental.

REIVINDICACIONES

5

10

15

1.- Bombonera, caracterizada porque comprende una carcasa troncocónica de material ligero, tal como cartón o similar, abierta por ambas bases, y una funda externa flexible tal como de tela, también de forma troncocónica, adaptable exteriormente a la carcasa citada y cerrada por su base mayor mediante un disco del mismo material cosido al borde libre de la funda en toda su periferia, cuyo disco presenta un coete intermedio, que define la boca de acceso a la carcasa y se cierra mediante una tira de material autofijable y desprendible, sobresaliendo axialmente de la base menor del conjunto un tubo flexible, tal como de plástico, que va fijado al borde de la base menor de la funda, mediante cosido o grapado, y sirve para el montaje de una cabeza representativa de una figura humana o de animal.

2.- Bombonera, tal y como queda sustancialmente descrito en la presente Memoria e ilustrado en el dibujo adjunto.

Esta Memoria consta de 4 hojas escritas a máquina por una sola cara.

Madrid, 10 ENE 1981
 D. CARLOS SANZ MARTIN
 J. M. GOMEZ ASEBU Y PUMBO
 a. p. Firmado J. (Sanz) Diaz

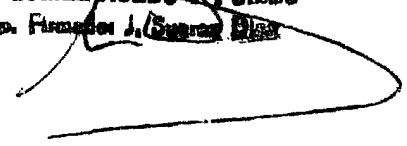

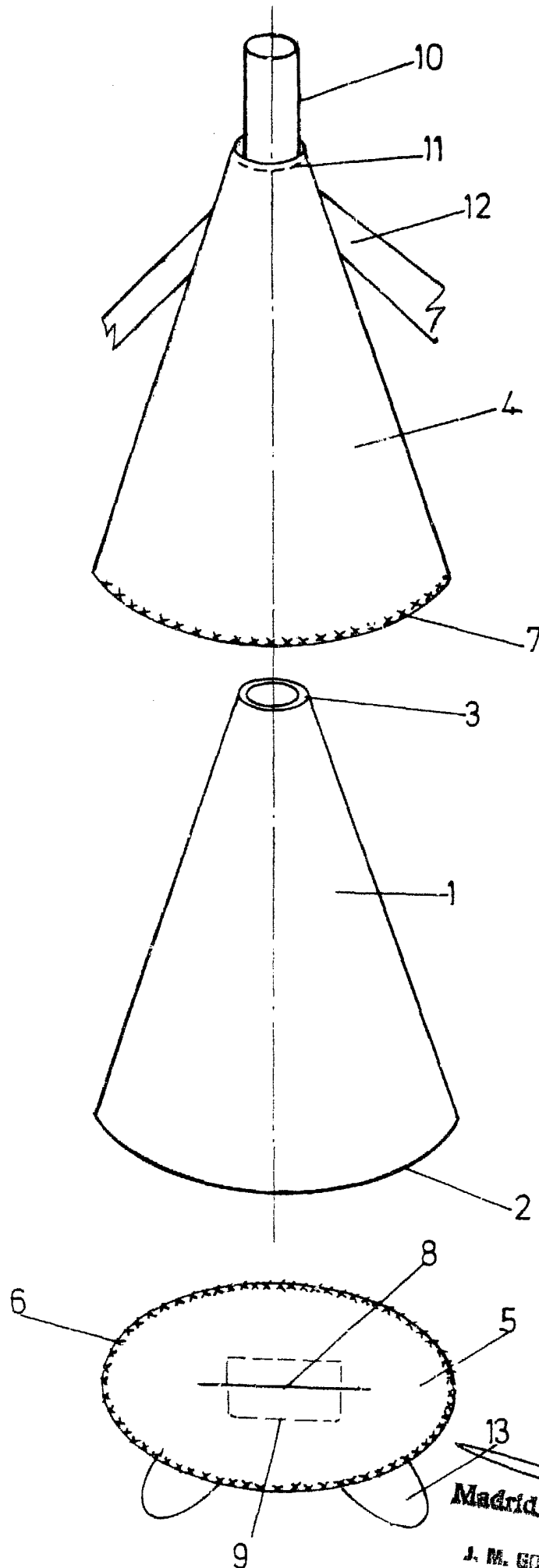

ESCALA VARIABLE.

Madrid
J. M. GOMEZ ABEJO Y FILIA
Paseo de Fernandina, 50, 5001