



ESPAÑA



19	ES	11	NUMERO	10	Y
21		21	25.5568	22	
			FECHA DE PUBLICACION		

16 SET. 1981

MODELO DE UTILIDAD

30	PRIORIDADES:	32	FECHA	33	PAIS
31	NUMERO				

47	FECHA DE PUBLICIDAD	51	CLASIFICACION INTERNACIONAL
			A63H 17/36

54	TITULO DE LA INVENCIÓN
	"MECANISMO DIRECCIONAL PARA MOTOCICLETA RADIODIRIGIDA"

71	SOLICITANTE (S)
	RODOLFO BACAICOA CASTELLANOS

	DOMICILIO DEL SOLICITANTE
	Miravalles 37 VITORIA

72	INVENTOR (ES)

73	TITULAR (ES)

74	REPRESENTANTE
	MIGUEL FERNANDEZ LOAYSA-FINZON

MM/mp 2.183-A

1  
5  
La presente memoria descriptiva tiene como fin la declaración del objeto sobre el que ha de recaer el privilegio de explotación industrial y comercial, exclusivo en el territorio nacional de un Modelo de Utilidad, de acuerdo con la vigente Legislación sobre Propiedad Industrial que, como el enunciado indica, se trata de "MECANISMO DIRECCIONAL PARA MOTOCICLETA RADIODIRIGIDA".

10  
El invento que se preconiza consiste en un mecanismo que controla la dirección de una motocicleta de dimensiones muy reducidas que es accionada por un motor de los empleados en aeromodelismo y que por medio de dos servos controlamos su aceleración y la dirección a seguir, requiriendo esta última un dispositivo especial al caso.

15  
Esta motocicleta se dirige o controla por radio alcanzando velocidades considerables si tenemos en cuenta su escaso tamaño por lo que si por accidente sufre un choque frontal se rompe la dirección peligrando incluso el motor, por lo que en su mecanismo direccional hemos incluido un dispositivo que en caso de choque se libera la rueda delantera, quedando el resto de la moto más protegido evitándose así desperfectos mayores .

20  
25  
El mecanismo preconizado prevé una pieza de acoplamiento, angular que presente un crificio horizontal por donde se une a la moto permitiéndose su giro a uno y otro lado virtud a la posición marcada por el servo co-

1 rrespondiente, por otra parte transversalmente y en su zona más adelantada posee otro orificio pasante donde se engancha la horquilla de la rueda delantera de la moto.

5 Dicha pieza en su zona intermedia se halla cortada y unida por una mordaza o elemento en "U" cerrada en sus extremos libres de modo que un esfuerzo de palanca obliga a soltar a la parte delantera, liberándose de la mordaza y dejando libre por tanto la rueda delantera.

10 En esta pieza acopla la horquilla de la moto que presenta superiormente sendos triángulos con un vértice al frente, dispuestos perpendicularmente en la horquilla y separados la anchura de la pieza anterior, poseyendo los mismos un orificio frontal por donde acoplan por medio del vástago correspondiente a dicha pieza, de modo que los movimientos del servo ascendentes y descendentes transmitidos a ésta se transforman en la rueda en un desplazamiento lateral a la vez que una pequeña inclinación hacia el lado correspondiente evitando así la caída de la moto en las curvas.

20 Por otra parte, se ha previsto igualmente que la rueda vaya sujeta en un pequeño pliegue extremo situado ligeramente retrasado, afianzándose así la estabilidad de la moto.

25 Para comprender mejor la naturaleza del invento, en los planos adjuntos representamos (a título de ejemplo meramente ilustrativo y no limitativo) una for-

1  
ma preferente de realización industrial, a la que nos remitimos en nuestra descripción; sobre dichos planos.

5 La figura 1 representa una vista en alzado frontal de la horquilla, correspondiente al mecanismo preconizado.

La figura 2 representa una vista en perfil de dicha horquilla (2) montada sobre la pieza de acoplamiento (1) observándose así más claramente las particularidades del invento.

10 La figura 3 representa una vista en planta del mecanismo montado como en la figura 2.

En estas figuras se observan las siguientes particularidades.

- 15
- 1.- Pieza de acoplamiento.
  - 2.- Brazos de la horquilla.
  - 3.- Triángulo estructural de la horquilla.
  - 4.- Triángulo estructural de la horquilla.
  - 20 5.- Eje de giro en el acoplamiento a la moto.
  - 6.- Eje de giro de la horquilla.
  - 7.- Saliente en "L".
  - 8.- Mordaza de interconexión.
- 25

5-  
9.- Pliegue.

5 Según el significado de la invención y de acuerdo con la naturaleza del invento, el mecanismo preconizado controla, protege y consigue el direccionamiento de una motocicleta de tamaño reducido que por efecto de un motor de explosión es capaz de desarrollar elevadas velocidades, siendo controlada su aceleración y dirección por radio.

10 Para ello, este mecanismo se constituye esencialmente en una pieza (1) que acopla a la moto la horquilla correspondiente de la rueda delantera, a la vez que logra su direccionamiento.

15 Dicha pieza de acoplamiento (1) presenta un orificio horizontal (5) por donde se introduce el correspondiente vástago acoplándose así al chasis de la moto; a la vez que existe un eje transversal (6) situado frontalmente que sirve para el direccionamiento de la horquilla y de la rueda delantera por tanto.

20 Esta pieza (1) se halla en una realización preferencial, cortada, engatillándose ambas partes por medio de sendas mordazas (8) que abrazan la parte anterior de la misma, de modo que al producirse un choque frontal el esfuerzo ejercido obliga a dicha parte a salirse protegiéndose así la pieza (1) que por su forma resultaría gravemente dañada en caso contrario.

25 La horquilla que acopla en la

1  
5  
mencionada pieza (1) posee sendos brazos (2) paralelos conjugados superiormente por una configuración triangular (3) y otra intermedia (4) según se ha representado en la figura 1. La distancia entre ambas conformaciones (3) y (4) es la misma que la pieza (1) por su zona anterior.

Estos brazos (2) poseen inferiormente sendos pliegues (9) posteriores que desplazan el eje de la rueda ligeramente hacia atrás en orden a lograr una mayor estabilidad en la motocicleta.

10  
15  
Así puestos ambos elementos, pieza (1) y horquilla. Ver figuras 2 y 3- acopladas entre si por un vástago o eje que atravesando el orificio (6) relaciona los triángulos estructurales de la horquilla (3) y (4), y el servo de dirección acoplado al saliente en "L" (7), al recibir éste señales oportunas obliga a la pieza de acoplamiento (1) a girar por su eje de giro (6) con lo cual se produce un giro en la horquilla a la vez que una ligera inclinación de ésta hacia el lado correspondiente.

20  
Descrita suficientemente la naturaleza del presente invento, así como su realización industrial, sólo cabe añadir que en su conjunto y partes constitutivas es posible introducir cambios de forma, materia y disposición, sin salirse del cuadro del invento, en cuanto tales alteraciones no desvirtúen su fundamento.

25  
El solicitante, al amparo de los Convenios Internacionales sobre Propiedad Industrial, se re-



1  
dazas que amarran la parte anterior de modo que al producirse un choque frontal el esfuerzo del mismo obliga a dicha parte anterior a salirse del bloqueo de las mordazas evitando así daños en dicha pieza.

5  
3.- Mecanismo direccional para motocicleta radiodirigida, según las reivindicaciones anteriores caracterizado porque la separación entre ambas conformaciones triangulares de vértice frontal coincide sensiblemente con la de la pieza de acoplamiento en la zona del mismo, en orden a obtener una mayor precisión del movimiento.

10  
4.- Mecanismo direccional para motocicleta radiodirigida, según las reivindicaciones anteriores, caracterizado porque los brazos de la horquilla presentan, en una realización preferencial, sendos pliegues hacia atrás que desplazan posteriormente el eje de la rueda en orden a mejorar la estabilidad de la motocicleta.

15  
5.- "MECANISMO DIRECCIONAL PARA MOTOCICLETA RADIODIRIGIDA".

20  
Según queda sustancialmente descrito en la presente memoria descriptiva que consta de nueve hojas mecanografiadas por una sólo cara y acompañadas de sus correspondientes dibujos.

1981

1

Madrid, 14 ENE. 1981

El Agente Oficial .

5

MIGUEL FERNANDEZ LOAYSA PINZON  
P. P.

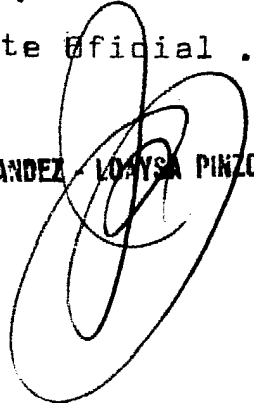

10

15

20

25

Fig 2

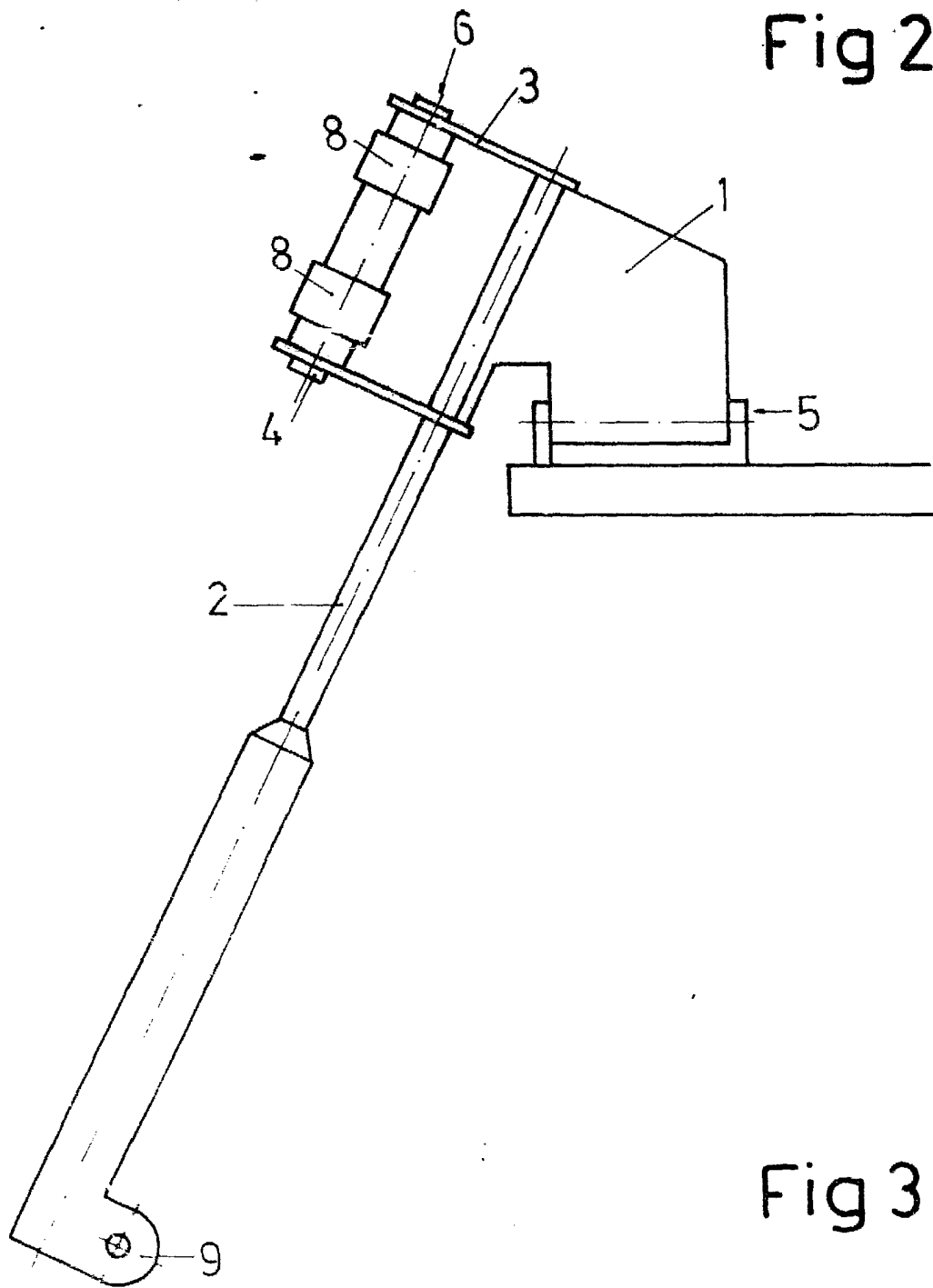

Fig 3

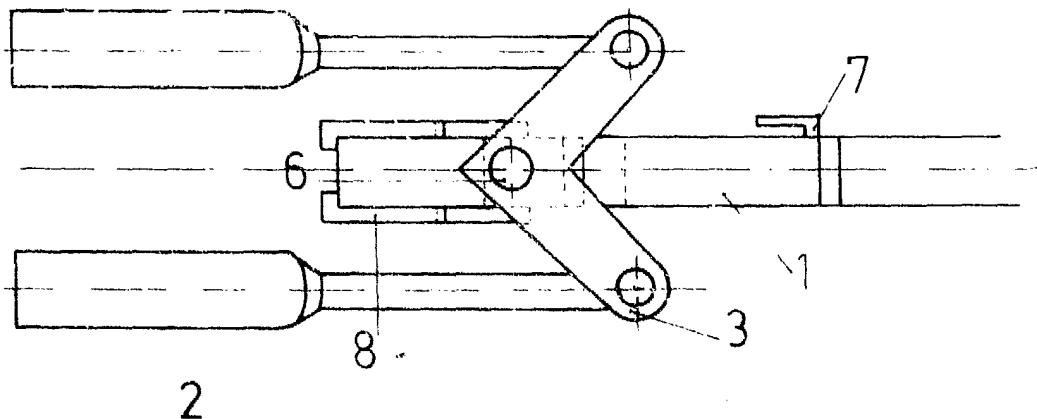
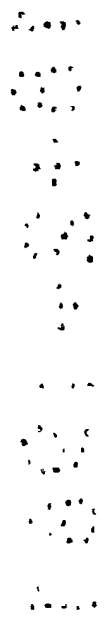
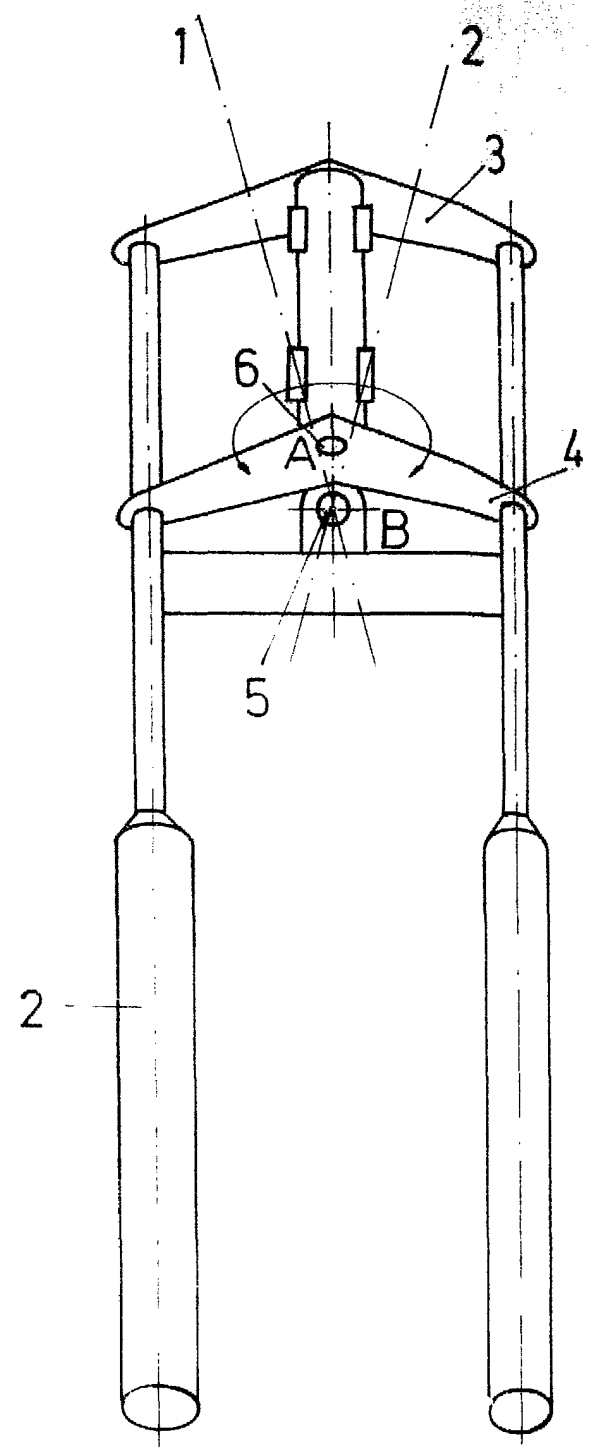

Fig 1



Escala variable

Madrid 14-1-81

El Agente Oficial  
MIGUEL FERNANDEZ - LOAYSA PINZON  
P. P.

