



ESPAÑA

19	ES	11	NUMERO	25 5 5 5 5	10	Y
		21				
		22	FECHA DE PRESENTACION	14 ENERO 1981		

MODELO DE UTILIDAD 16 SET. 1981

30 PRIORIDADES:	32 FECHA	33 PAIS
31 NUMERO		

47 FECHA DE PUBLICIDAD	51 CLASIFICACION INTERNACIONAL
	Int. Cl. ³ E04F15/04

54 TITULO DE LA INVENCIÓN
"MODULO DE MADERA PARA RECUBRIMIENTO DE SUELOS Y PARAMENTOS"

71 SOLICITANTE (S)
Don Emilio CORRALES Blanco.

DOMICILIO DEL SOLICITANTE
PRAVIA (Oviedo) - Fontana, núm. 10

73 INVENTOR (ES)

75 TITULAR (ES)

74 REPRESENTANTE
MODESTO POLO SANZ - Agente Oficial de la Propiedad Industrial.

La presente invención se refiere, según se expresa en el enunciado de esta memoria descriptiva, a un módulo de madera que ha sido especialmente concebido para el recubrimiento de suelos pero que, evidentemente, puede ser utilizado para cualquier otro tipo de revestimientos dentro del campo de la construcción y arquitectura.

Convencionalmente, los recubrimientos de madera para pisos, conocidos con el sobrenombre de "parquet" se basan en la utilización de módulos de distintas dimensiones pero que ofrecen la constante de ser siempre rectangulares, lo que aparte de limitar las posibilidades de dibujo conseguidas en el acoplamiento entre tales módulos, el recubrimiento ofrece una cierta monotonía al presentar la veta de la madera siempre la misma dirección.

El módulo de madera que se preconiza se caracteriza fundamentalmente por adoptar una planta trapezoidal isósceles cuyos ángulos agudos son de 60° mientras que sus ángulos obtusos son de 120° , con la particularidad además de que su base menor coincide dimensionalmente con sus bordes oblicuos.

Esta configuración del módulo permite el acoplamiento entre dos módulos a través de sus bases mayores determinando un exágono regular con lo que, con un aprovechamiento integral de la madera, dado que a partir de una tabla de anchura coincidente con la altura del citado trapecio isósceles, el corte para la obtención de uno de sus bordes oblicuos determina la obtención simultánea del borde correspondiente al módulo siguiente, se consigue la citada obtención de exágonos regulares, mediante el acoplamiento entre los módulos, lo que ofrece múltiples posibilidades de combi-

nación entre las que cabe destacar el acoplamiento contíguo entre tres exágonos, desfasados entre sí 120° , con lo que se logra ampliar la gama de tonalidades en las vetas de la madera, al recibir éstas la luz en tres direcciones distintas.

5 Ordenando debidamente un cierto número de piezas pueden conseguirse contornos triangulares que, asociados entre sí dan lugar a exágonos de mayores dimensiones, siendo prácticamente indefinido el campo de posibilidades que se ofrecen y con la constante de utilizar siempre una sola pieza base que constituye precisamente el módulo que se preconiza.

10 A continuación se hará una descripción completa del aludido módulo de madera con referencia a los dibujos, que se acompañan, en los cuales se representa a simple título de ejemplo, no limitativo, una forma preferente de realización, susceptible de todas aquellas modificaciones de detalle que no alteren fundamentalmente sus características esenciales.

En dichos dibujos:

20 La figura 1, muestra una vista en planta del módulo de madera para recubrimiento de suelos y paramentos que constituye el objeto de la presente invención.

25 La figura 2, muestra un detalle de acoplamiento práctico entre dos módulos en orden a conseguir un exágon regular.

30 A la vista de estas figuras y más concretamente de la figura 1, puede observarse como el módulo de madera que se preconiza adopta una planta trapezoidal isoscélica, de manera que dos de sus vértices (1 y 2) son obtusos y de 120° , mientras que sus otros dos vértices (3 y 4) son agudos

y de 60° .

Además la base menor (5) de este trapecio isósceles coincide dimensionalmente, como anteriormente se ha dicho, con los bordes oblicuos (6) de dicho módulo, en orden a conseguir que, cuando se efectúa el acoplamiento entre dos módulos a través de su base mayor (7), tal como aparece representado en la figura 2, se consiga la obtención de un exágono regular.

En el supuesto de que la veta de la madera sea sensiblemente paralela a las bases (5 y 7) del módulo, es evidente que en el acoplamiento de tres exágonos, tal como el representado en la figura 2, en los que las bases mayores de unión entre cada par de módulos confluirían en el vértice referenciado con 3 en dicha figura y quedarían desfasadas entre sí 120° , las citadas vetas de la madera en los diferentes módulos se encontrarían también desfasadas entre sí 120° determinando tres direcciones para las mismas con la consecuente potenciación del aspecto estético del conjunto.

La forma, dimensiones y materiales podrán ser variables y, en general, cuanto sea accesorio o secundario, siempre que no altere, cambie o modifique la esencialidad del objeto que se describe.

Los términos en que queda redactada esta Memoria son ciertos y fiel reflejo del objeto descrito, debiéndose tomar con carácter amplio y nunca en forma limitativa.

REIVINDICACIONES

1ª).- Módulo de madera para recubrimiento de suelos y paramentos, caracterizado por presentar una configuración trapecial isoscélica en la que sus ángulos agudos ofrecen una magnitud de 60° mientras que sus ángulos obtusos ofrecen una magnitud de 120°.

2ª).- Módulo de madera para recubrimiento de suelos y paramentos, según reivindicación 1ª), caracterizado porque su base menor coincide dimensionalmente con sus bordes oblicuos, en orden a permitir que en el acoplamiento entre dos módulos, a través de su base mayor, se obtenga un exágono regular.

3ª).- "MÓDULO DE MADERA PARA RECUBRIMIENTO DE SUELOS Y PARAMENTOS", tal y como queda sustancialmente descrito en la presente Memoria y en los dibujos adjuntos.

Esta Memoria consta de cuatro hojas foliadas y mecanografiadas por una sola cara.

MADRID, 14 de Enero de 1981.

P. A.

Antonio P. A.
* * *

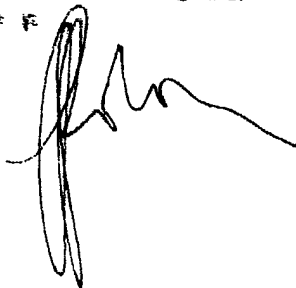

FIG. 1

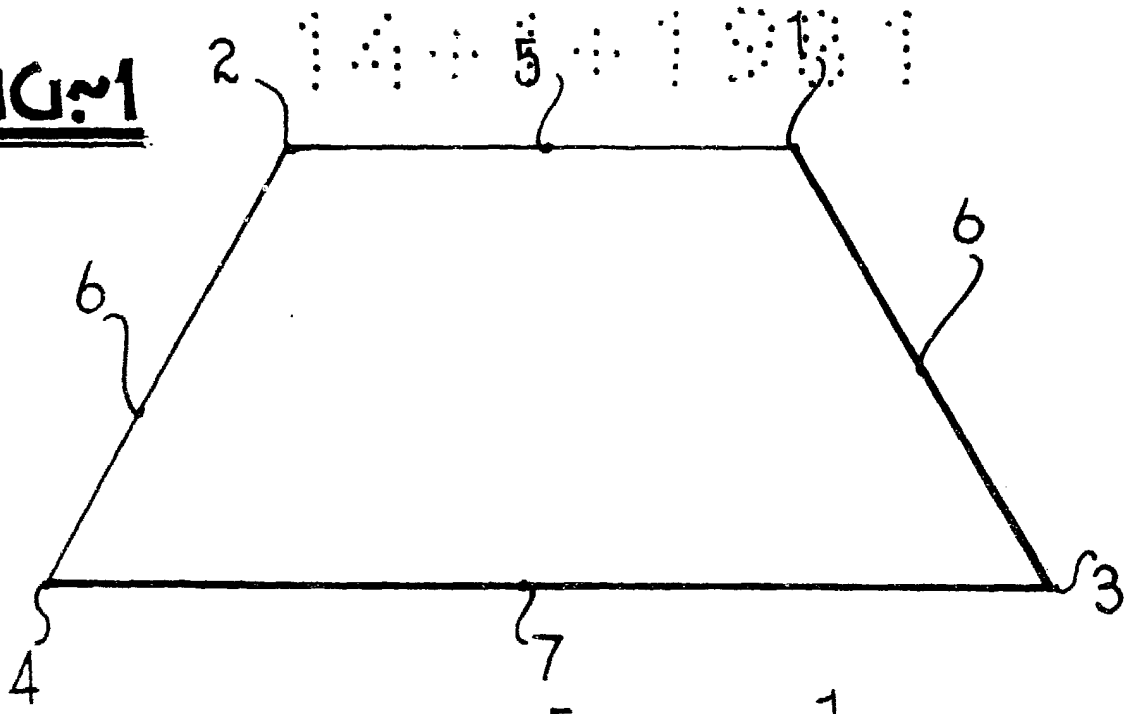
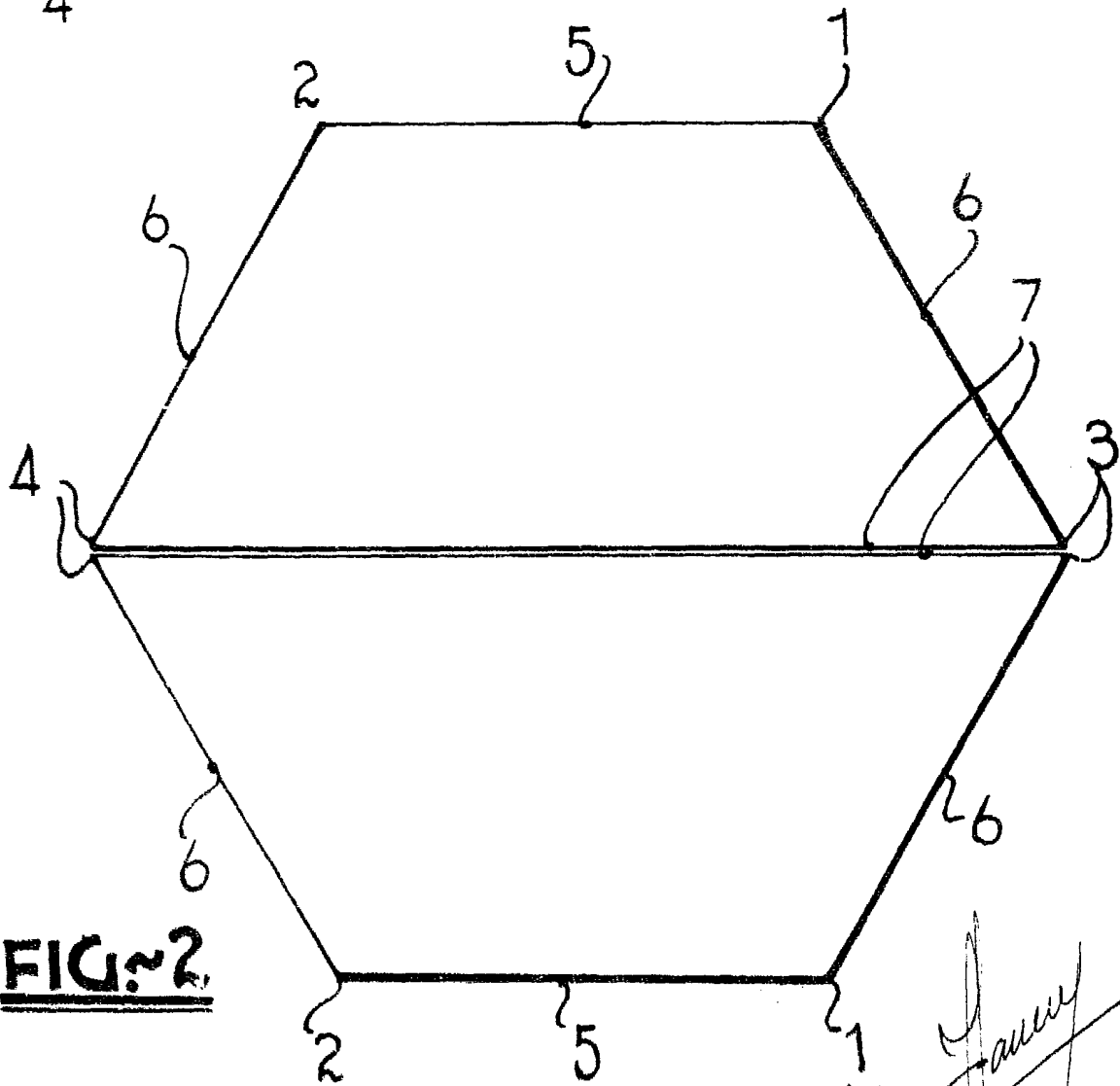

FIG. 2



MADRID,

14 ENE 1981

Antonio
Corrales

ESCALA VARIABLE