

255552

255552

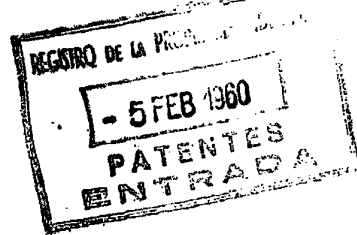

PATENTE DE INTRODUCCION

por diez años,

para todo el territorio español, por "NUEVO MECANISMO DE CAMBIO AUTOMATICO DE COLOR EN LOS TELARES MECANICOS", cuyo privilegio se solicita a favor de la entidad nacional "BRACONS Y RIBERA, S. L.", con domicilio en BARCELONA - 9, Vía Layetana nº 95.

MEMORIA DESCRIPTIVA

El objeto de la presente solicitud de Patente de Introducción está constituido por un nuevo mecanismo de cambio automático de color en los telares mecánicos que modifica sustancialmente cuanto a este respecto se conocè en la actualidad.

5

Como es sabido, hay muchos tejidos cuya composición incluye varias clases de pasadas diferentes que varían entre sí por la materia, número, o bien por su color, que es lo más común y a lo que nos referiremos especial

255552

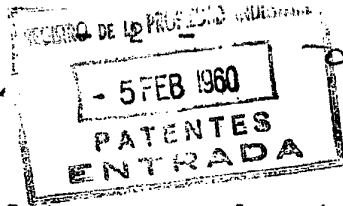

mente en el transcurso de esta Memoria. Actualmente existen gran cantidad de mecanismos para efectuar los necesarios cambios, de más o menos complicación, siendo el que se preconiza de gran sencillez y eficacia.

5           Este mecanismo está constituido por un soporte que lleva un eje oscilante en uno de cuyos extremos va montada la placa guía para la cabeza grande de la canilla, mientras en el otro extremo va montada la placa de apoyo del extremo opuesto de la canilla, de manera que dichas placas soportan dos series de canillas  
10 de distintos colores sujetas por dos topes, situados en la parte inferior de la primera placa guía, y que trabajan bajo la acción de unos muelles cuya resistencia se vence por el martillo percutor, permitiendo la salida de la canilla correspondiente.  
15

De acuerdo con un detalle del mecanismo que se preconiza, se ha creído conveniente determinar un eje conectado a los cajones y solidario de una palanca oscilante que acciona dos tirantes conectados respectivamente,  
20 a un tercer tirante fijado por un extremo a la parte posterior de la primera placa guía, mientras el otro extremo del tercer tirante lleva una polea alojada en un encaje de una pieza corredera mientras el segundo tirante acciona el distribuidor que actúa, a su vez,  
25 sobre una palanca sensiblemente horizontal, uno de cuyos extremos es cogido por una palanca acodada cuyo extremo inferior está en contacto con una leva fijada en el eje de picadas del telar, de tal manera que su acción es contraria a la de un medio elástico que actúa

255552



5 sobre la citada palanca sensiblemente horizontal, con la particularidad de que la pieza de unión entre el primer y tercer tirantes, deslizando por el encaste de la pieza corredera citada, es susceptible de introducirse en una guía fija situada a continuación de la posición de reposo de la citada corredera.

10 En el adjunto plano se ha representado una realización práctica de la invención ejecutada de acuerdo con los principios enunciados, dándose a continuación una descripción en que se hace referencia a los dibujos adjuntos, la cual se da únicamente a título de ejemplo, como demostración de que el objeto de la Patente es realizable, y por lo tanto, sin carácter limitativo alguno.

15 La figura 1 representa una vista en perspectiva del soporte y placas guidoras.

La figura 2 es un conjunto del mecanismo.

20 Como es de ver en los citados dibujos, el nuevo mecanismo está constituido por un soporte 1 que lleva oscilante el eje 2 en el que va montada una placa guidora 3 en donde se aloja la cabeza grande de la canilla, y en el otro extremo, otra placa 4 para el apoyo del extremo opuesto de la canilla de manera que los trozos de hilo salientes 5 son absorbidos por un aspirador neumático o bien por un dispositivo tensor.

25 La placa guidora 3 lleva por un lado canillas de un color y en el otro, del color distinto. Las primeras canillas de cada color están sujetas por los topes 6 que están sometidos a la acción de los muelles 7; en el momento de verificarse el cambio, el empuje del martillo

255552



8 vence la resistencia de los muelles 7 expulsando la canilla correspondiente.

5 Por otra parte, el eje 9, (figura 2) va conectado a los cajones y mueve a través de la palanca 10, los tirantes 11 y 12, el primero de los cuales mueve el tirante 18 fijado por un extremo en la parte posterior de la placa guiadora 3 y por el otro extremo lleva una pequeña polea que se aloja en un encaste de la pieza corredera 13; el segundo tirante 12, mueve el distribuidor 14, el cual, una vez pulsado un cajón mueve el tope correspondiente empujando la palanca 21 que es cogida por la palanca 15, cuyo extremo inferior está conectado a su vez a la leva 16 fija sobre el eje de picadas. Una vez efectuado el movimiento y por la presión del muelle 17 retorna aquel a su posición normal, mientras trabaja el otro cajón. Al subir la palanca 10, la pieza 19 se introduce en la guía fija 20 que está en posición de efectuar el cambio de otro color. Cuando no ha de efectuarse cambio alguno como la guía 13 coincide con la 20, por la acción del muelle 17, la pieza 19 se va introduciendo alternativamente en ambas guías de acuerdo con el movimiento de los cajones.

15 Descrita suficientemente la invención, así como la manera de realizarla prácticamente, debe hacerse constar que la misma es susceptible de cualesquiera modificaciones de detalle que no alteren su fundamento, a cuyo fin se declaran de novedad en España las siguientes reivindicaciones que constituyen la

255552



NOTA REIVINDICATORIA

1ª - "NUEVO MECANISMO DE CAMBIO AUTOMATICO DE COLOR EN LOS TELARES AUTOMATICOS", que se caracteriza esencialmente, por constar de un soporte que lleva un eje oscilante en uno de cuyos extremos va montada la placa guía para la cabeza grande de la canilla, mientras en el otro extremo va montada la placa de apoyo del extremo opuesto de la canilla, de manera que dichas placas soportan dos series de canillas de distintos colores sujetas por dos topes, situados en la parte inferior de la primera placa guía, y que trabajan bajo la acción de unos muelles cuya resistencia se vence por el martillo percutor permitiendo la salida de la canilla correspondiente.

2ª - Nuevo mecanismo, como el de la reivindicación anterior, que se caracteriza por constar de un eje conectado a los cajones y solidario de una palanca oscilante que acciona dos tirantes conectados respectivamente, a un tercer tirante fijado por un extremo a la parte posterior de la primera placa guía, mientras el otro extremo del tercer tirante lleva una polea alojada en un encaste de una pieza corredera mientras el segundo tirante acciona el distribuidor que actúa, a su vez, sobre una palanca sensiblemente horizontal, uno de cuyos extremos es cogido por una palanca acodada cuyo extremo inferior está en contacto con una leva fijada en el eje de picadas del telar, de tal manera que su acción es contraria a la de un medio elástico que actúa sobre la citada palanca sensiblemente horizontal, con la particularidad de que la pieza de unión entre el primer y tercer tirantes, deslizando por el encaste de la pieza correde-

255552-5

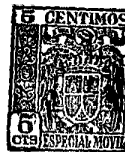

ra citada, es susceptible de introducirse en una guía fija situada a continuación de la posición de reposo de la citada corredera.

3<sup>a</sup> - "UN NUEVO MECANISMO DE CAMBIO AUTOMÁTICO DE COLOR EN LOS TELARES AUTOMÁTICOS.

Todo tal y conforme queda descrito y reivindicado en la Memoria descriptiva que antecede y que consta de seis hojas escritas a máquina por una sola de sus caras y un plano que la ilustra.

MADRID, 2 de Febrero de 1.960

BRACONS Y RIERA, S. L.

P. A.

Firmado: J. J. MORGADES Y GRANER

255552

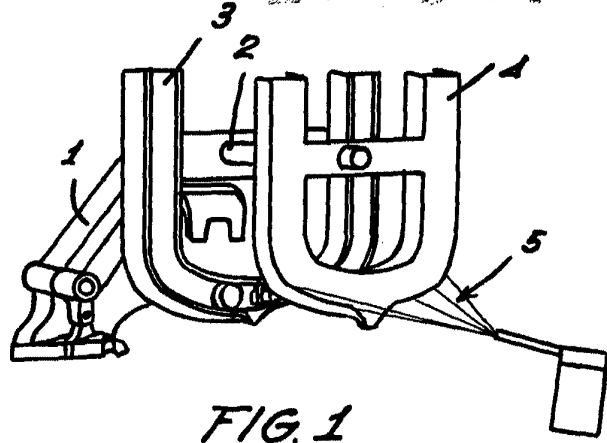

FIG. 1

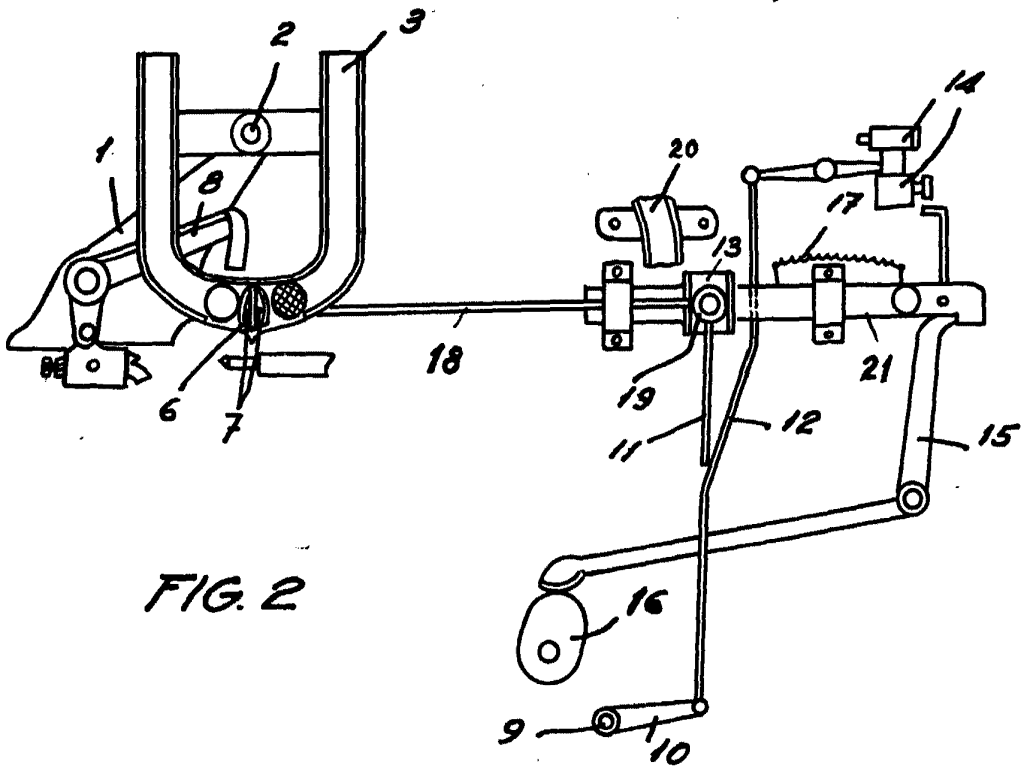

FIG. 2

MADRID  
p. a. J. J. MORGADES GRANER  
p. p.

Escala variable