

255540



255540

P A T E N T E D E I N T R O D U C C I O N

por diez años,

para todo el territorio español, por "UN MECANISMO DE CAMBIO AUTOMATICO DE CANILLAS PARA DOS COLORES EN TELARES MECANICOS", cuyo privilegio se solicita a favor de la entidad nacional "BRACONS Y RIERA, S. L.", con domicilio en BARCELONA - 9, Vía Layetana, 95.

M E M O R I A D E S C R I P T I V A

El objeto de la presente solicitud de Patente de Introducción se refiere, como se desprende de la lectura de su enunciado, a un nuevo mecanismo de cambio automático de canillas para dos colores en telares mecánicos, que modifica sustancialmente cuanto a este en la actualidad, dando como resultado práctico industrial un mecanismo sumamente sencillo y perfeccionado, que realiza la función para la que ha sido especialmente ideada con seguridad y eficacia máxima.

255540



5 La necesidad de alimentar el telar mecánico con canillas de dos colores distintos ha impulsado a los constructores de maquinaria textil a idear distintos dispositivos basados en diferentes principios llevando al me-
10 nos un soporte-guía para las canillas y una pieza, llamada martillo, que impulsa la canilla fuera del soporte en el momento oportuno. Los mecanismos accionadores del martillo y dispositivos necesarios para que el accionamiento se haga en el momento oportuno han tomado diferen-
15 tes disposiciones, teniendo el sistema en que se basa el mecanismo que se preconiza, un funcionamiento muy sencillo y una disposición segura y de ventajosas características.

15 Este nuevo mecanismo es ya conocido y se explota en el extranjero, pero no en nuestro país, por lo que la entidad solicitante, habida cuenta de la mejora que representa su introducción en nuestra industria textil, desea obtener la exclusiva de su fabricación y explotación en España, acogiéndose para ello a los beneficios que proporciona la legislación española sobre Propiedad Industrial.
20

25 Conforme con un detalle de la invención que se preconiza, se ha considerado conveniente el determinar que los soportes de las canillas sea oscilantes alrededor de otro eje, cuyo martillo lleva en su extremidad inferior un gatillo tope que lleva, a su vez, un saliente sujeto a la acción de una palanca acodada que recibe movimiento de la palanca del distribuidor a través de un tirante, una escuadra y un segundo tirante.

255540



Según otro de los detalles de la propia invención se ha creído necesario que la palanca del distribuidor, oscilante por un extremo alrededor de un punto fijo, lleva en su parte central un tope, y en el otro extremo una guía y una ojera que lleva articulado un gatillo su-
5 jeto a la acción de un tirante combinado con medios flexibles, cuyo tirante va articulado al extremo inferior de una palanca acodada, montada oscilante en el soporte fijo del distribuidor, y en cuya parte superior lleva
10 una polea que se apoya en las cabezas de los topes móviles del distribuidor.

El soporte fijo del distribuidor lleva una parte central desplazable susceptible de un desplazamiento vertical siendo atravesada por los dos topes móviles citados que llevan, por la parte de las cabezas sendos dientes
15 en los que son susceptibles de alojarse los extremos de unos gatillos sujetos a la acción de sendos medios elásticos que los mantienen en posición avanzada, estando los citados topes móviles sujetos, a su vez, a la acción
20 de sendos medios elásticos, mientras que la parte inferior del distribuidor lleva articulado un tirante y éste, a su vez, lo está a una palanca inferior calada sobre un eje móvil relacionado con los cajones del telar llevando la propia palanca inferior citada un tirante
25 articulado a un tirante horizontal, a través de una polea cuyo tirante horizontal se articula por un extremo a los soportes de las canillas y, por el otro, con una polea introducida en un encaste practicado en el extremo inferior de la palanca del distribuidor, llevando dicho ti-

- + -
255540



rante horizontal otra polea dispuesta para introducirse, eventualmente, en una guía fijada a la bancada.

5 Por otro detalle de la repetida invención, se ha previsto una palanca acodada oscilante alrededor de un punto fijo de la bancada, y cuyo extremo superior constituye el medio accionador del gatillo de la segunda reivindicación quedando el mismo sujeto a la acción de unas ballestas mientras el extremo inferior se apoya en una leva situada en el eje de picadas.

10 Según otro detalle de la misma, la parte superior, del distribuidor, lleva un electroimán accionador de los gatillos del distribuidor para dar lugar a la acción de los medios elásticos que actúan sobre los topes móviles del propio distribuidor.

15 En el adjunto plano se ha representado una realización práctica de la invención, ejecutada de acuerdo con los principios enunciados, dándose a continuación una descripción en que se hace referencia a los dibujos adjuntos, la cual, se da únicamente a título de ejemplo, como demostración de que la invención es realizable y, por lo tanto, sin carácter limitativo alguno.

20 La figura primera representa una vista lateral del sistema de soporte y guía de las canillas.

25 La figura segunda representa un conjunto del nuevo mecanismo.

Como puede verse, en los dibujos reseñados, existe el soporte 1, fijo a la bancada del telar, en cuya parte superior lleva un eje oscilante 2 en el que van montados los soportes 3 y 4 de las canillas 5, cuyo extremo

255540 = 5



ancho va introducido en las guías del soporte 3 y cuyo extremo más delgado va en el soporte 4, saliendo los hilos 6 por la parte delantera de éste último hasta ser recogidos por el aspirador neumático o mecánico 7.

5 Los soportes 3 y 4, están dispuestos en U, y en uno de sus brazos A, se colocan las canillas de un color y en el otro B las del otro color, figurando en el centro de la parte inferior del soporte 3, un saliente 8 que lleva los dos muelles 9 presionando las palancas oscilantes 10 que cierran el paso de las canillas 5. En el mismo soporte 1 citado, existe el eje 11 alrededor del cual oscila el martillo 12, cuyo extremo inferior lleva articulado un gatillo 13 que mueve, por mediación del batán, el martillo, llevando el citado gatillo 13 un saliente 14, que por la acción de la palanca 15, mantiene el saliente en su posición atrasada, o sea fuera de la acción del batán. La palanca 15 recibe el movimiento de la palanca 19 del distribuidor a través del tirante 16, la escuadra 17 y el tirante 18.

20 La palanca 19 oscila por su extremo superior, alrededor del punto fijo 20 y lleva el tope C en su parte central y en el extremo inferior la guía D y la oreja E, en la que se articula el gatillo 21, que puede oscilar y que se mantiene horizontal, debido al tirante 22, que posee unos muelles para graduar su posición. El citado tirante 22 va montado oscilante en el extremo inferior de la palanca acodada 23 que va, a su vez, montada oscilante en el soporte 20 y en cuyo extremo superior lleva una polea que se apoya sobre las cabezas de los topes

255540



móviles 24.

5 La pieza 20 lleva el distribuidor cuyo soporte 25 puede deslizarse en dirección vertical sobre la pieza 20 y está atravesado por los topes 24 que llevan en sus cabezas un diente en el que se introducen los gatillos 26 que mantiene los citados topes 24 en posición avanzada. Por el otro extremo los topes 24 llevan el muelle 27 que tiende a colocarlos en posición atrasada. Los gatillos 26 oscilan alrededor de un punto fijo del soporte 25 y están sujetos a la acción del muelle 28 que tiende a mantenerlos introducidos en los dientes respectivos de los topes 24.

10

15 El soporte 25 lleva articulado en su parte inferior el tirante 30 unido a la palanca inferior 31, movida por el eje 32, accionado por los cajones, llevando la misma palanca inferior 31, un tirante 33 que hace mover el tirante horizontal 34 a través de la articulación 35, que permite el desplazamiento del tirante 34 en dirección transversal; el propio tirante 34, está articulado a la parte posterior del soporte de canillas 3 y, por el extremo opuesto lleva la polea 36 que se introduce, o no, en el encaste D de la pieza 19, de manera que al desplazarse hacia arriba el tirante 33, sale la polea 36 del encaste D y la 37 se introduce en la guía 38 fija a la bancada.

20

25

La palanca accodada 39, giratoria alrededor del eje fijo 40, tiene en su extremo superior el gatillo 43, que está sujeto a la acción de las ballestas 44 y 45, mientras que el extremo inferior está en contacto con la le-

255540



va 41, fija al eje de picadas 42.

5 Cuando el pulsador señala falta de trama, se acciona el electroimán 29 en el sentido de la flecha levantando el gatillo 26 de manera que suelta el diente del tope 24, que, por la acción del muelle 27, se coloca en posición retrasada; de esta manera la palanca 23 gira en sentido contrario al de las agujas del reloj, desplazando el tirante 22 hacia abajo, y haciendo que el gatillo 21 coja el diente 43 de la palanca 39 que, por el movimiento de la leva 41, arrastra el gatillo 21, que arrastra a su vez la palanca 19, que girará alrededor del punto fijo 46, arrastrando el tirante 34 ya que la polea 36 está introducida en la ranura D, lo que motiva la oscilación del soporte de canillas 3 colocando la canilla 5 del departamento A debajo del martillo 12, en posición de efectuar el cambio. Al moverse la palanca 19 de la manera indicada, el tope C, empuja el tope 24 del distribuidor, dejándolo de nuevo en posición avanzada y engatillada por el gatillo 26; al mismo tiempo, 10 el tirante 18 mueve la escuadra 17, el tirante 16 y la palanca 15 haciendo que el tope 13, pueda desplazarse hacia delante coincidiendo con el tope del batán, con lo que se efectúa el cambio.

15 Al efectuar el cambio de cajón, el eje 32, mueve la palanca 31, hacia arriba, levantándose los tirantes 30 y 33 y haciendo que el gatillo inferior 26, del distribuidor pase a ocupar la posición ocupada anteriormente por el superior y que, el tirante horizontal 34, se desplace hacia arriba, haciendo salir la polea 36 del encas-

255540⁵



te D y obligando a la polea 37 a introducirse en la
guía 38. Al accionarse el pulsador por falta de trama
funciona el electroimán levantando el gatillo inferior
26 y haciendo bajar el gatillo 21 que, al cogerse con
5 el diente 43 de la palanca 39, es arrastrado por ella,
provocando nuevamente el desplazamiento de la palanca
19 que, por estar la polea 36 fuera del encaste D, no
arrastrará el tirante 34, y por lo tanto, se enfrenta-
rá el martillo 12 con la canilla 5 del departamento B.

10 La palanca 19, por otra parte, ha arrastrado el ti-
rante 18 que, a través de la escuadra 17, el tirante
16 y la palanca 15, deja el tope 13 en la posición ne-
cesaria para que coincida con el tope del batán y ha-
cer el cambio y, el mismo tiempo, el tope 6 de la pa-
lanca 19, ha vuelto a engatillar el tope inferior 24.

15 Descrito suficientemente el nuevo mecanismo y su
funcionamiento detallado, así como una manera de reali-
zarlo prácticamente, debe hacerse constar que la misma
es susceptible de cualesquiera modificaciones de deta-
20 lle que no alteren su fundamento, a cuyo fin se decla-
ran de novedad en España las siguientes reivindicaciones
que constituyen la

↓ N O T A R E I V I N D I C A T O R I A

25 1ª - "UN MECANISMO DE CAMBIO AUTOMÁTICO DE CANILLAS
PARA DOS COLORES EN TELARES MECÁNICOS", que se carac-
teriza, esencialmente, por comprender los elementos de
soporte de las canillas, oscilantes alrededor de otro
eje, cuyo martillo lleva en su extremidad inferior un
gatillo tope que lleva, a su vez, un saliente sujeto a
la acción de una palanca acodada que recibe movimien-
to de la palanca del distribuidor a través de un tiran-

te, una escuadra y un segundo tirante.

5 2ª - Un mecanismo, según la anterior reivindicación, que se caracteriza porque la palanca del distribuidor, oscilante por un extremo alrededor de un punto fijo, lleva en su parte central un tope, y en el otro extre-
10 mo una guía y una ojera que lleva articulado un gatillo sujeto a la acción de un tirante combinado con medios flexibles, cuyo tirante va articulado al extremo inferior de una palanca acodada, montada oscilante en el soporte fijo del distribuidor, y en cuya parte su-
15 perior lleva una polea que se apoya en las cabezas de los topes móviles del distribuidor.

20 3ª - Un mecanismo, según las anteriores reivindicaciones, que se caracteriza porque el soporte fijo del distribuidor lleva una parte central desplazable susceptible de un desplazamiento vertical, siendo atravesada por los dos topes móviles citados que lleva, por la parte de las cabezas sendos dientes, en los que son susceptibles de alojarse los extremos de unos gatillos
25 sujetos a la acción de sendos medios elásticos que los mantienen en posición avanzada, estando los citados topes móviles sujetos, a su vez, a la acción de sendos medios elásticos, mientras que la parte inferior del distribuidor lleva articulado un tirante y éste, a su vez, lo está a una palanca inferior calada sobre un eje móvil relacionado con los cajones del telar, llevando la propia palanca inferior citada un tirante articulado a un tirante horizontal, a través de una polea, cuyo tirante horizontal se articula por un extremo

10 255540



a los soportes de las canillas y, por el otro, con una polea introducida en un encaste practicado en el extremo inferior de la palanca del distribuidor, llevando dicho tirante horizontal otra polea dispuesta para introducirse, eventualmente, en una guía fijada a la bancada.

4^a - Un mecanismo, según las anteriores reivindicaciones, que se caracteriza porque comprende una palanca acodada oscilante alrededor de un punto fijo de la bancada, y cuyo extremo superior constituye el medio accionador del gatillo de la segunda reivindicación, quedando el mismo, sujeto a la acción de unas balles-tas mientras el extremo inferior se apoya en una leva situada en el eje de picadas.

5^a - Un mecanismo, según las anteriores reivindicaciones, que se caracteriza porque la parte superior del distribuidor lleva un electroimán accionador de los gatillos del distribuidor para dar lugar a la acción de los medios elásticos que actúan sobre los topes móviles del propio distribuidor.

6^a "UN MECANISMO DE CAMBIO AUTOMATICO DE CANILLAS PARA DOS COLORES EN RELARES MECANICOS".

Todo tal y conforme queda descrito y reivindicado en la Memoria descriptiva que antecede y que consta de diez hojas escritas a máquina por una sola de sus caras y un plano que la ilustra.

MADRID, 16 FEB 1961

BRACONS Y RIERA, S. L.

P. A.

Firmado: J. J. MORGADES Y GRANER

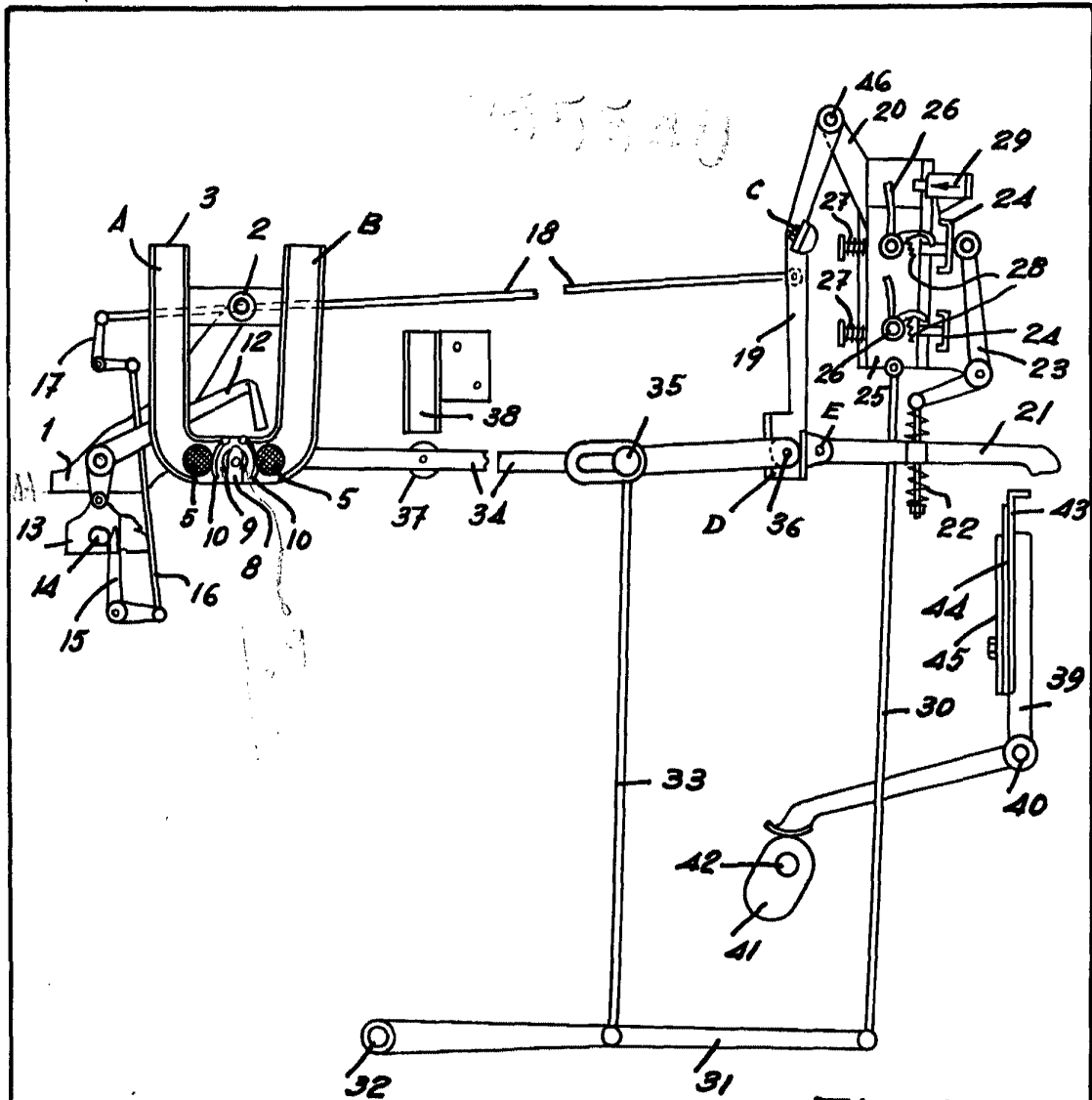
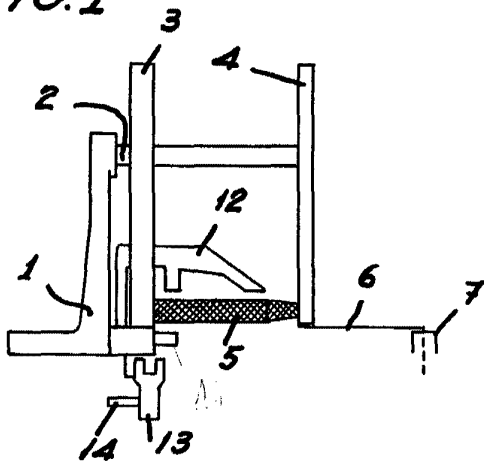

FIG. 2

FIG. 1



MADRID
 P.A. J. J. MORGUES GRANER
 P.P.

[Handwritten signature]

ESCALA VARIABLE