

19 ES	11	NUMERO	255382	10 Y
	21	FECHA DE PRESENTACION		
	22		7 ENE 1981	



ESPAÑA

MODELO DE UTILIDAD

19 MAYO 1981

30 PRIORIDADES:	32 FECHA	33 PAIS
31 NUMERO		

47 FECHA DE PUBLICIDAD	51 CLASIFICACION INTERNACIONAL
	H63B67H6

54 TITULO DE LA INVENCIÓN

Juguete giratorio volteable.

71 SOLICITANTE (S)

Dña. María Cristina Selles Beltri.. (Nacionalidad española).

DOMICILIO DEL SOLICITANTE

ALICANTE - Virgen del Socorro, 47 - 5º A.

72 INVENTOR (ES)

73 TITULAR (ES)

74 REPRESENTANTE.

D. CARLOS ROEB UNGEHEUER.

1 El presente modelo de utilidad se refiere a un juguete -  
giratorio volteable, constituido por dos elementos, uno de  
los cuales recuerda la forma de un diábolo, por estar for-  
mado por dos hemisferios de material flexible hueco, unidos  
entre sí por un tubo hexagonal, mientras que el otro compo-  
5 nente del juguete, es una barra también hexagonal provista  
de dos bolas en cada uno de los extremos, la cual se emplea  
para hacer girar al primero de los elementos, que llamare-  
mos diábolo, y darle impulso.

10 Este juguete permite realizar el juego que consiste en gol-  
pear el elemento que hemos llamado diábolo y lanzarlo al  
aire, recogién<sup>do</sup>le después, lo que se hace con facilidad -  
una vez que se ha adquirido destreza en el mismo.

15 Concretaremos las características del juguete que se reivin-  
dica, con referencia a las adjuntas figuras, que correspon-  
den únicamente a una forma de ejecución, sin carácter algu-  
no limitativo, las cuales se presentan a título de ejemplo  
de realización con el fin indicado, ya que la forma, dimen-  
siones y materiales con que se fabriquen sus piezas, serán  
20 en cada caso las que se estimen mas convenientes para la  
aplicación concreta de que se trate, sin que tales varian-  
tes, así como las que puedan hacerse en detalles de presen-  
tación u organización, afecten a la esencialidad reivindica-  
da, por lo que los juguetes giratorios volteables, que se  
25 fabriquen de acuerdo con la idea general reseñada, y cual-  
quiera de esas modificaciones, no serán sino variantes, -  
igualmente comprendidas y protegidas por el presente regis-  
tro.

30

1

La fig. 1 muestra un alzado del primer elemento que hemos llamado diábolo.

La fig. 2 muestra también en alzado el elemento auxiliar o mango lanzador.

5

La fig. 3 es una sección por A-B de la fig. 4, en la que se indica la dirección de giro que se imprime al elemento que hemos llamado diábolo.

10

La fig. 4 por último, muestra en perspectiva la forma en que se acoplan ambos elementos para realizar el juego. Significándose que en esta figura se han señalado las dos manos, pero que también se puede realizar con una sola.

Con relación a estas figuras y a los números que sobre ellas designan las partes y detalles del juguete representado, que interesan a los fines de esta memoria, la descripción del mismo es como sigue:

15

El elemento que hemos llamado diábolo se compone de dos semi-esferas 1 (fig. 1) de goma espuma o material similar, que están provistas ambas de un orificio por el que se introduce la barreta 3, realizando la unión de este vástago con cada una de las semi-esferas mediante un pegamento señalado en 4.

20

El elemento auxiliar que se muestra en la fig. 2 se compone de una segunda barreta 5 en cuyos extremos están pegadas dos bolas 6 o agarradores que sirven para limitar el recorrido del juguete de la fig. 1, según se juegue con una o dos manos.

25

La fig. 4 muestra como se utiliza este juguete y en la fig. 3 se señalan con unas flechas circulares la dirección de giro de la pieza de la fig. 1 alrededor de la barreta 5 de la

30

1

pieza de la fig. 2.

El presente modelo de utilidad, recaerá sobre las siguientes reivindicaciones.

5

10

15

20

25

30

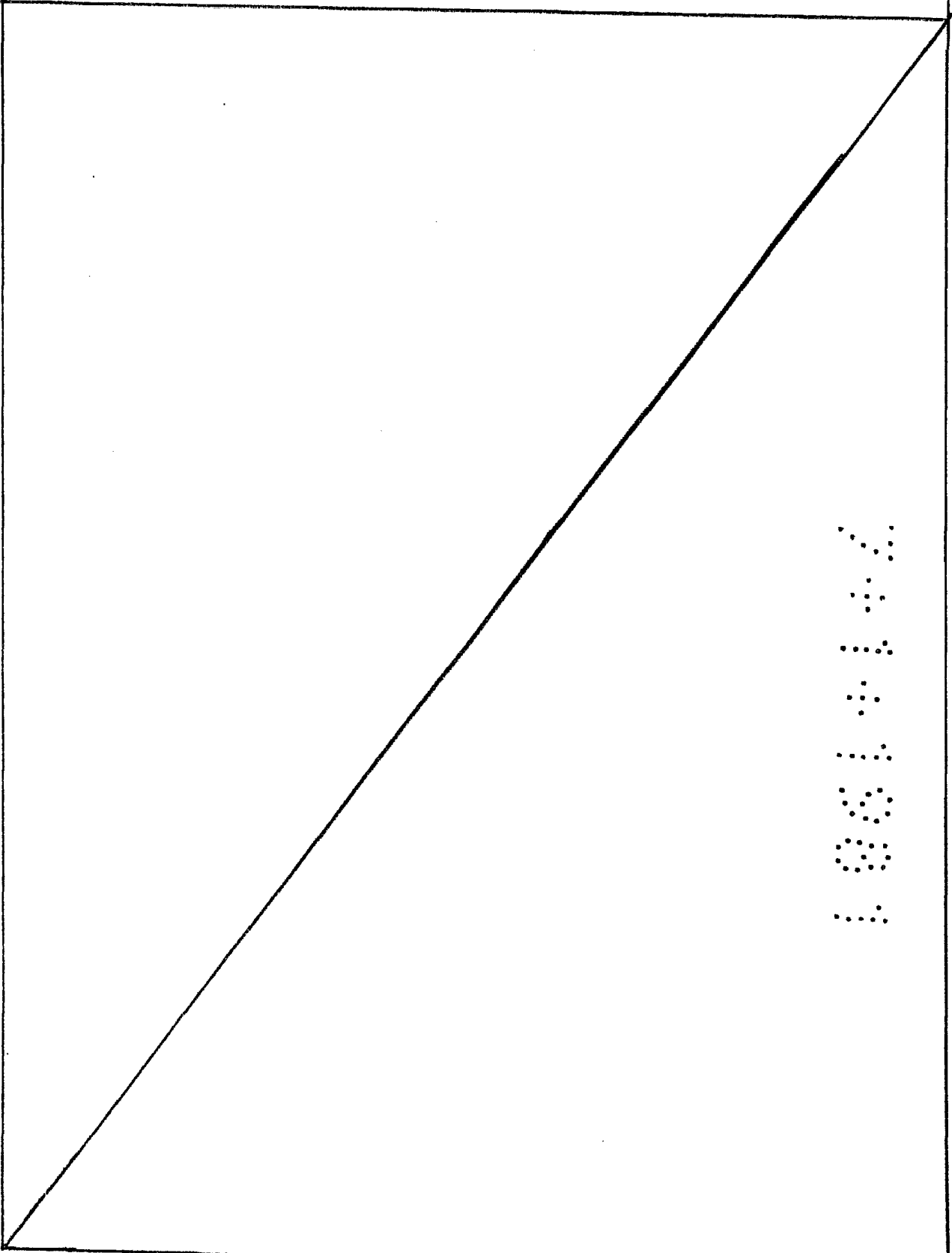

.....  
.....  
.....  
.....  
.....  
.....  
.....

REIVINDICACIONES

=====

1

1 - Juguete giratorio volteable, caracterizado porque está  
 constituido por dos piezas, una de las cuales se forma por  
 una barreta de sección hexagonal eventualmente hueca, en  
 cuyos extremos van fijados dos semi-casquetes esféricos de  
 material flexible, constituyendo la segunda pieza del juguete  
 una barreta, también de sección hexagonal, en cuyos extre-  
 mos van fijadas dos esferas que sirven de agarraderos o  
 limitadores del recorrido de la primera pieza.

5

10

2 - Juguete giratorio volteable.  
 Según se describe y reivindica en la presente memoria des-  
 criptiva y consta de cuatro hojas de texto foliadas y escri-  
 tas a máquina por una sola de sus caras y el plano que a la  
 misma se acompaña.

15

Madrid, a

7 FEBRERO 1914

CARLOS ROSS

Fdo: Pedro M. Romero

.....  
 .....  
 .....  
 .....  
 .....  
 .....  
 .....  
 .....

20

25

30

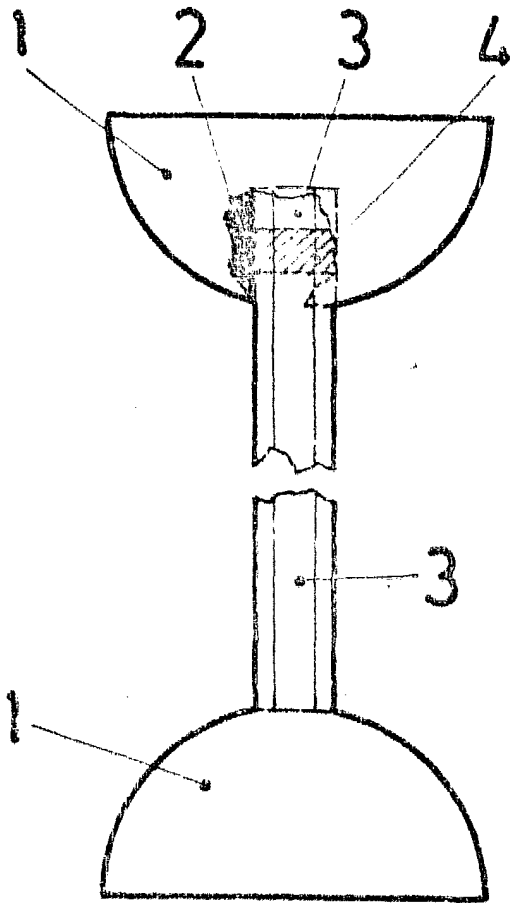

FIG. 1.

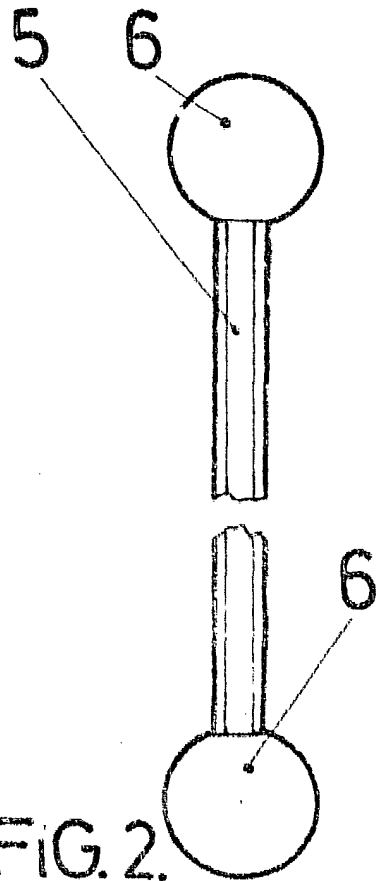

FIG. 2.

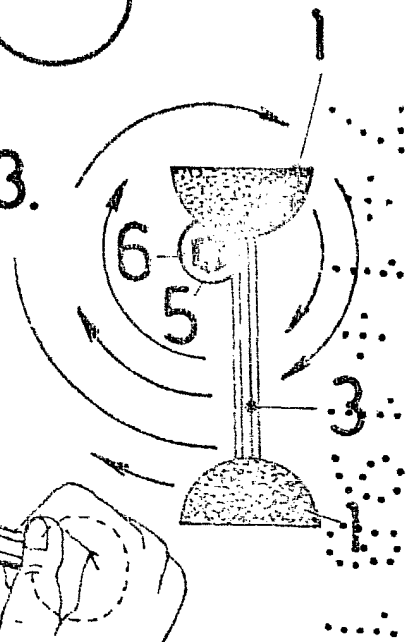

FIG. 3.

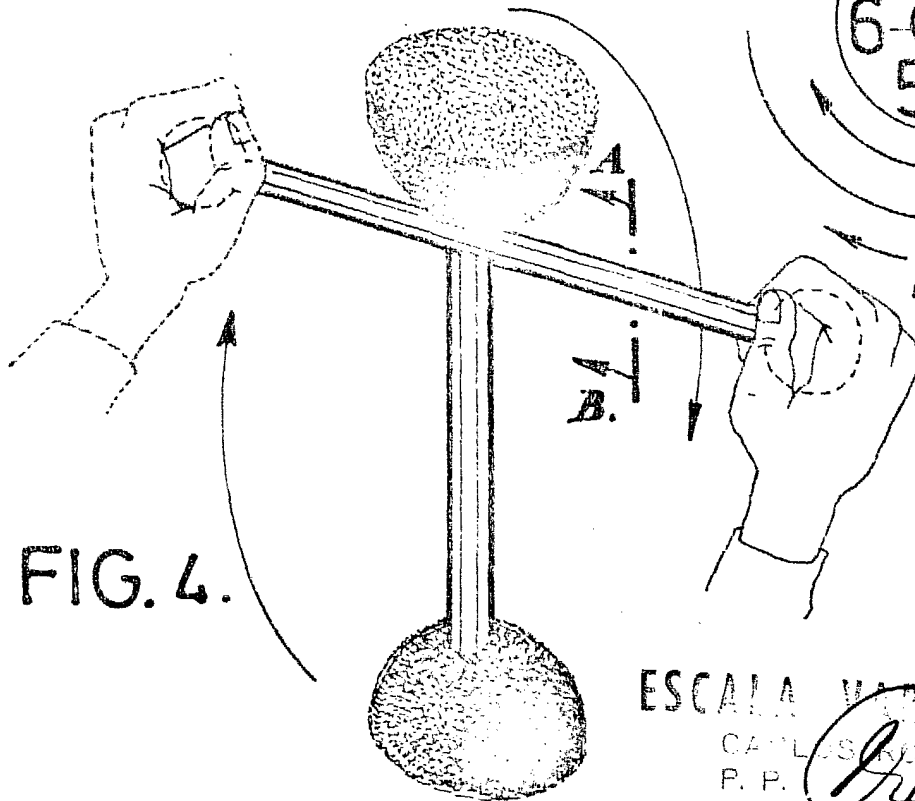

FIG. 4.

ESCALA VARIABLE  
 CARLOS SELLES  
 P. P.

Fdo.: Pedro Montañón