



ESPAÑA

MODELO DE UTILIDAD

16 SET. 1981

11	NUMERO	255330	10	Y
21				
22	FECHA DE PRESENTACION	10 DIC. 1980		

30	PRIORIDADES			
31	NUMERO			
32	FECHA			
33	PAIS			

47	FECHA DE PUBLICIDAD		
51	CLASIFICACION INTERNACIONAL	B65D 41/32	

54	TITULO DE LA INVENCIÓN	"TAPON PRECINTO MEJORADO"
----	------------------------	---------------------------

71	SOLICITANTE (S)	D. Francisco Guinjoán Casamitjana
----	-----------------	-----------------------------------

	DOMICILIO DEL SOLICITANTE	BARCELONA - Hedilla, 51.
--	---------------------------	--------------------------

72	INVENTOR (ES)	
----	---------------	--

73	TITULAR (ES)	
----	--------------	--

74	REPRESENTANTE	D. Luis Durán Cuevas
----	---------------	----------------------

3 1 2 3 4 5 6 7 8 9 0

MEMORIA DESCRIPTIVA

El presente Modelo de Utilidad se refiere a un tapón precinto mejorado, del tipo de los que se aplican preferentemente a envases de productos líquidos del tipo del aceite, leche o vino, asegurando la necesaria estanqueidad del cierre y garantizando además la autenticidad del producto contenido ya que por este sistema se evita cualquier posible manipulación fraudulenta del líquido contenido en su interior con ánimo de sustituirlo o mezclarlo por otro de diferente calidad, acción que puede ser realizada tanto por almacenistas como por los expendedores finales.

Con el tapón precinto que se reivindica en la presente memoria, se aportan todas las ventajas inherentes a este tipo de tapones, en orden a garantizar la inviabilidad del contenido del envase, evitando cualquier posible apalancamiento debido a la poca flexibilidad del tapón, toda vez que el mismo se halla constituido por un elemento de cobertura y un aro, formadas ambas piezas en la misma inyección con una zona prevista para desgarre, con siguiéndose de esta manera la separación del tapón y el precinto.

Este tipo de tapones los tiene ya concedidos su representado en un Modelo de Utilidad anterior, presentan do el Modelo actual una ventaja que viene a mejorar las características que poseía aquél.

Las mejoras objeto de la presente invención se refieren a la posibilidad de utilizar este tapón precinto

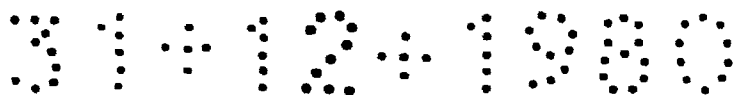

- en botellas cuyo gollete tenga diferente diámetro, para lo cual la zona correspondiente al precinto, que es precisamente la que debe colocarse alrededor del gollete de la botella, lleva realizados una serie de dobleces del mismo material, con el fin de permitir que, una vez introducido el precinto en el gollete de una botella cuyo diámetro sea mayor al original del precinto, éste pueda ensancharse, aprovechándose para ello del material que posee en los do bleces antes citados, los cuales, debido a la propia elas ticidad del indicado material tenderán a abrirse, adaptán dose al gollete de la botella y aumentando de forma impor tante el diámetro del precinto, en base a lo cual éste po drá utilizarse para botellas de distintos diámetros de cuello, dentro de un amplio margen de variación de los mismos.
5. Para facilitar la explicación se acompaña a la presente memoria una hoja de dibujos en la que se ha repre sentado, a título de ejemplo ilustrativo y no limitativo, un caso de realización de un tapón precinto mejorado, se gún los principios de las reivindicaciones.
10. En los dibujos:
- Las figuras 1 y 2 presentan sendas vistas, en planta inferior y en alzado respectivamente, del tapón precinto mejorado reivindicado.
15. En la figura 3 aparece otra vista del indicado tapón, ésta de perfil, mientras que en la figura 4 se re presenta una sección transversal asimismo de perfil del tapón que se reivindica.
20. Por último, en la figura 5 aparecen sendas re-



presentaciones del tapón que se reivindica, colocado en botellas de golletes de distinto diámetro, siendo de ver la posibilidad de ensanchamiento que tiene a fin de adaptarse a ambos diámetros.

5. Al objeto de facilitar la localización de las distintas partes constitutivas de este tapón precinto mejorado, se han situado números en las figuras, relacionados en las descripciones que se realizan a continuación.

Tal y como es posible deducir de la indicada hoja de dibujos, el tapón precinto mejorado que se reivindica se halla constituido por un elemento de cobertura -1- y un aro ceñidor -2- que se constituye éste por una banda elástica, permaneciendo ambas piezas unidas a partir de una misma inyección en la zona de desgarre -3-, fácilmente practicable al tirar de la solapa -4- lo que permitirá la total separación del ala -2- del elemento de cobertura -1- a la vez que se debilita el sistema de cierre por efecto del cese de la presión producida por la banda del precinto, lo que posibilitará la abertura del envase al levantar el elemento de cobertura que es portador de un obturador -5- destinado a introducirse en el interior del cuello de la botella -6-.

Para evitar la separación de ambas partes se han previsto unas uñetas sobresalientes -7- en el precinto relacionadas con otras -8- situadas en el tapón propiamente dicho, con lo que se evitará cualquier posible manipulación fraudulenta por apalancamiento.

El objeto básico de la invención, consiste en la



existencia en la superficie lateral del precinto -2- de unos salientes -9- cuya forma será preferentemente de tendencia semicilíndrica, destinados a facilitar la ampliación del diámetro interior del precinto -2-, en orden a su estiramiento, facilitando su introducción en botellas de golletes -6- de distinto diámetro.

Tal acción aparece perfectamente representada en la figura 5, en la cual aparecen dos vistas, la superior de las cuales consiste en la colocación de este precinto sobre una botella de diámetro inferior a la que se ha representado en la vista inferior, apreciándose en la vista superior que los salientes -9-, apenas han variado de diámetro, pese a lo cual el precinto queda perfectamente colocado apretando al gollete, mientras que en la vista inferior el mayor diámetro del gollete -6- ha obligado a ensancharse a los salientes -9-, facilitando la adaptación del precinto al nuevo diámetro y manteniendo todas sus propiedades.

Todo cuanto no afecte, altere, cambie o modifique la esencia del tapón precinto descrito, será variable a los efectos del actual Modelo.

311241980

N O T A.

Se reivindica como objeto de este registro por Modelo de Utilidad:

- 1.- Tapón precinto mejorado, del tipo de los
- 5. que comprenden un elemento de cobertura afianzable en el gollete del envase correspondiente, definiendo el propio elemento un dispositivo obturador con capacidad de introducirse en la boca del envase y provisto el elemento de cobertura de una banda anular ceñidora unida al mismo por
- 10. inyección en el propio cuerpo a lo largo de un tramo continuo que determina la línea de desgarre, practicable por medio de una solapa separable, caracterizado porque las paredes del precinto presentan dispuestos a intervalos regulares unos pequeños salientes laminares de tendencia semicilíndrica, en orden a facilitar su aplicación a botellas cuyo gollete tenga diferente diámetro, estirándose el perímetro del precinto cuando el diámetro sea mayor que el inicial del precinto gracias al estirado que se produce en los salientes antes citados hasta lograr el diámetro
- 15. deseado.
- 20.

Sean cuales fueren las circunstancias que concu
rran en la esencialidad del Modelo de Utilidad, definido en la anterior reivindicación, cuyo objeto es:

2.- "TAPON PRECINTO MEJORADO".

- 25. Consta la presente memoria de siete hojas foliadas, mecanografiadas por una sola cara y de los dibujos

31-12-1980

unidos a la misma.

Barcelona, 10 DIC. 1980

P.A. de D. Francisco Guinjoán Casamitjana,

LUIS DURAN CUEVAS

P. P.

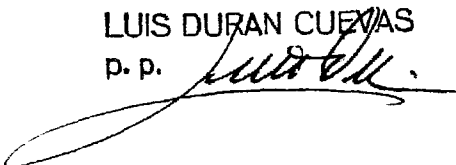

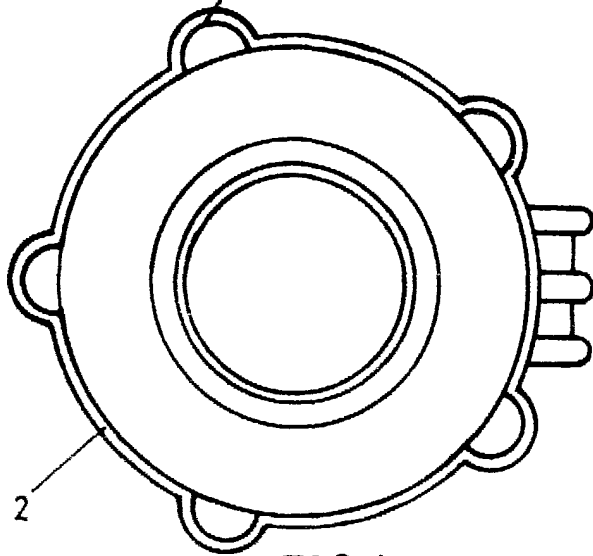
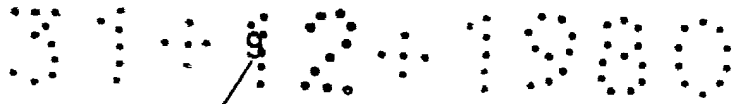

FIG. 1

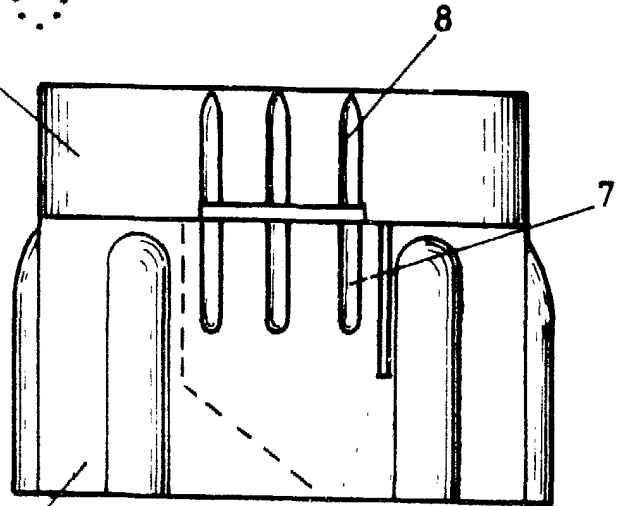

FIG. 2

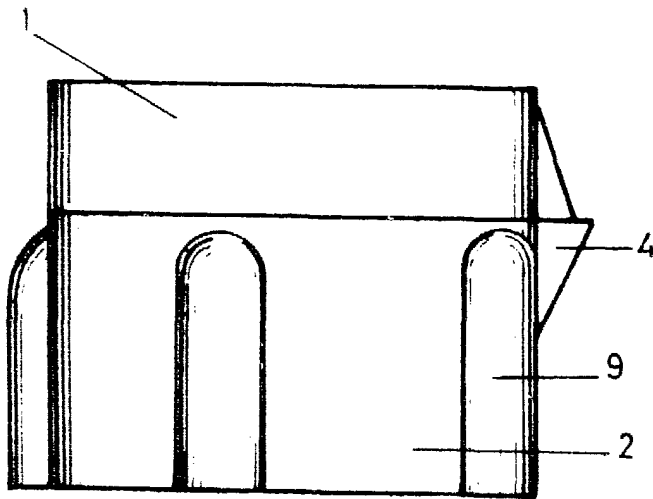

FIG. 3

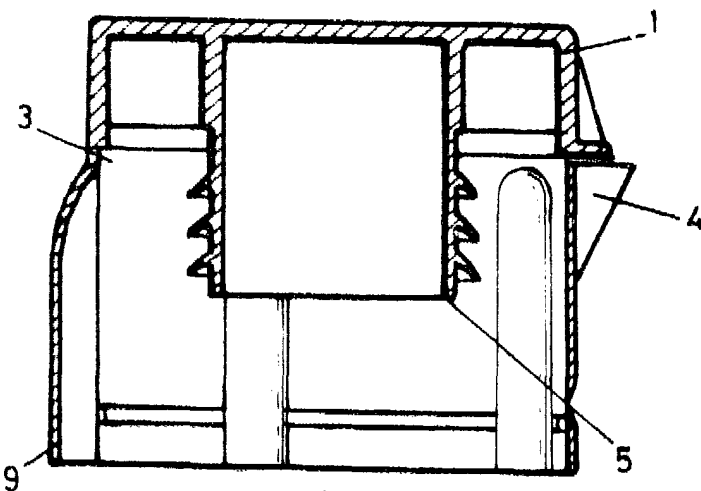
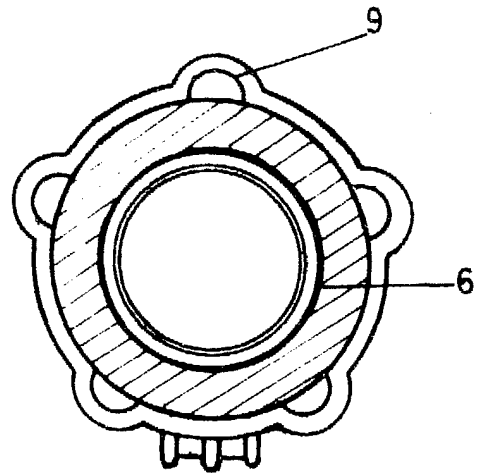

FIG. 4

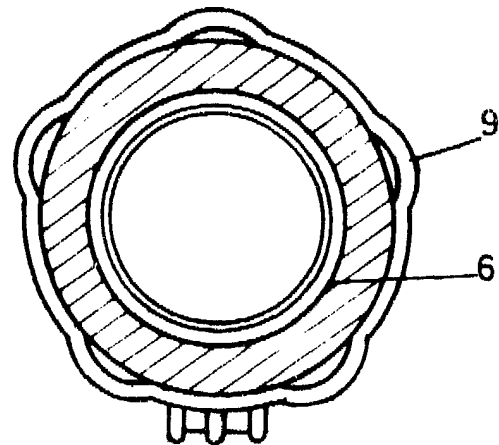

FIG. 5

BARCELONA, 10 DIC. 1980
P.A.

LUIS DURAN CUEVAS
p. p.

Escala variable