

M E M O R I A D E S G R I P T I V A

El presente Modelo de Utilidad tiene por objeto
amparar la novedad y propiedad en territorio español de un
envase perfeccionado destinado a contener productos diver-
sos y especialmente los de consumo o aplicación infantil,
5 como por ejemplo helados, confitería, cremas, polvos y si-
milares ya que por su formato y ornamentación puede ser
posteriormente utilizado como pelota para juegos. Esta ca-
racterística le hace acreedor al privilegio que se solici-
ta de acuerdo con lo que al respecto establece la vigente
10 Ley de Propiedad Industrial.

Está constituido por un recipiente y su corres-
pondiente tapa, los cuales en la posición de cerrado com-
pletan una esfera, excepto en uno de sus polos que presen-
ta un pequeño corte plano como base para su sustentación.

15 La tapa se asemeja a una seta, cuyo tallo se
prolonga hasta hacer contacto con el fondo del recipiente,
donde se sujeta en una protuberancia interior de éste, ya
sea por una sencilla rosca o por encaje a presión. En cual-
quiera de los casos, la tapa una vez colocada complementa
20 la forma esférica del envase, siendo de fácil aplicación
y retirada, incluso cuando aquel se halla lleno de uno
de los productos mencionados.

Para completar esta descripción se hará referencia en lo que sigue al dibujo adjunto, dado a título de ejemplo ilustrativo, no limitativo, en el que:

25

La figura 1ª muestra el nuevo envase en la posición de cierre.

La figura 2ª es una sección vertical por la línea II-II de la figura 1ª, y

30

La figura 3ª es una sección equivalente a la anterior, pero con la tapa separada.

35

Como puede apreciarse en la figura 1ª, el envase se compone de un recipiente -1- y una tapa -2- componiendo entre ambos una esfera, que eventualmente lleva la ornamentación imitando un balón de fútbol, pues también podría llevar cualquier otra. Únicamente en su polo sur presenta un pequeño corte plano -3- para que pueda mantenerse estable sobre una superficie plana.

40

Según se observa en las figuras 2ª y 3ª, el recipiente lleva interiormente una protuberancia -4- enfrentada con la boca, cuya protuberancia presenta una cavidad central que eventualmente puede estar provista de un hilo de rosca -5-.

45

Por su parte, la tapa -2- tiene un apéndice alargado central -6- de suficiente longitud para que su extre-

mo inferior -7- alcance a introducirse en la cavidad -5-.

Este extremo -7- puede estar provisto de rosca, si la sujeción de la tapa se realiza por este medio.

50 La colocación y retirada de la tapa -2- es sencilla incluso estando el recipiente lleno, siendo muy fácil originar el giro de la misma.

55 Una vez agotado el contenido o incluso antes, el envase puede ser utilizado, como una pelota infantil, puesto que el cierre, sobre todo si es de rosca, es bastante seguro.

60 En el objeto descrito caben naturalmente modificaciones simples de forma, dimensiones, proporciones y materias sin apartarse de su esencialidad, por lo que se hace constar que tales modificaciones se entenderán incluidas en esta solicitud, sean cualesquiera las circunstancias que concurren.

N O T A

Descrito suficientemente el objeto de esta solicitud se declaran de novedad en España las siguientes:

65

REIVINDICACIONES

70

75

1ª.- Envase perfeccionado, compuesto de cuerpo recipiente y tapa que en conjunto dan al mismo una forma esférica, excepto en una pequeña zona aplanada para su sustentación, que se caracteriza por el hecho de que la tapa es un casquete de cuyo interior se deriva un apéndice central vertical de suficiente longitud para alcanzar, por su extremo inferior, el fondo del recipiente y porque en este fondo se ha previsto una protuberancia con una cavidad en su centro para recibir al extremo del apéndice de la tapa, con fines de mútua fijación.

80

2ª.- Envase perfeccionado, según la reivindicación anterior, que se caracteriza porque tanto el extremo del apéndice de la tapa como la cavidad de la protuberancia interna del recipiente, están provistos de rosca complementaria.

3ª.- ENVASE PERFECCIONADO.

Todo tal y como se describe y reivindica en la presente memoria descriptiva que consta de cinco hojas mecanografiadas por una sola de sus caras y que se ilustra con una de dibujos que la acompaña.

Madrid, a veintitres de Di-

ciembre de mil novecientos ochenta.

TRANSPLASTIC, S.A.

P. 2

A handwritten signature in black ink, consisting of several stylized, overlapping loops and lines, positioned below the page number.

23.12.1980

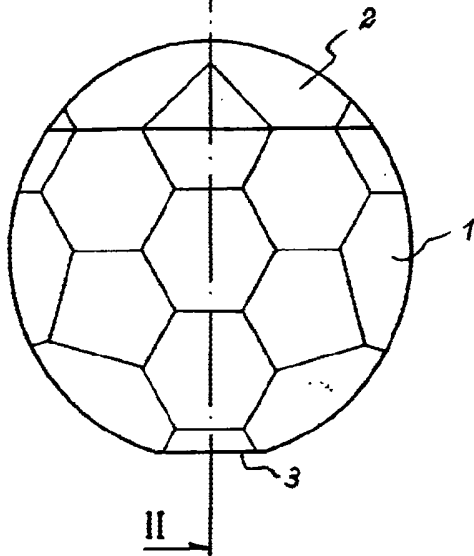

Fig. 1

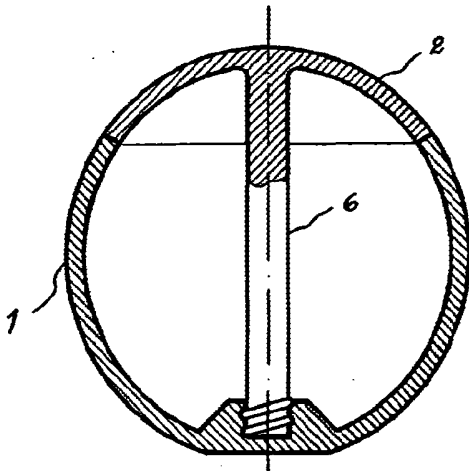
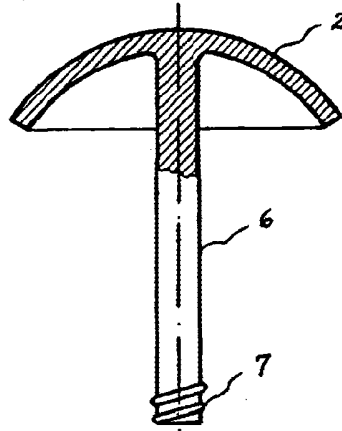

Fig. 3

Fig. 2

MADRID 23 DICIEMBRE 1980

ESCALA VARIABLE