

ES 11 255232 Y
21
22 FECHA DE PRESENTACION



ESPAÑA

MODELO DE UTILIDAD

16 SET. 1981

30 PRIORIDADES 31 NUMERO	32 FECHA	33 PAIS
-----------------------------	----------	---------

47 FECHA DE PUBLICIDAD	51 CLASIFICACION INTERNACIONAL GOLB 23/00
------------------------	--

64 TITULO DE LA INVENCIÓN

"ANTEOJOS BINOCULARES PLEGABLES"

71 SOLICITANTE (S)

Da SUSANA DE LA HUERTA AREVALO y D. RAMON CATAFAU VIDAL

DOMICILIO DEL SOLICITANTE

Po de Gracia, 36 - BARCELONA - S. Pedro Martir nº 4 - BARCELONA

72 INVENTOR (ES)

73 TITULAR (ES)

Da SUSANA DE LA HUERTA AREVALO

74 REPRESENTANTE

Da Ma LUISA ISERN CUYAS, Agente Oficial de la Propiedad Industrial.

MEMORIA DESCRIPTIVA

El presente modelo de utilidad se refiere a unos anteojos binoculares plegables.

Más concretamente, en la invención se han ideado unos binoculares de bajo coste y que disponen las lentes objetivo y ocular montadas en una carcasa de cartón o material similar, provista de líneas de hendido que permiten el fácil plegado del conjunto hasta obtener una forma substancialmente aplanada, especialmente adecuada para su transporte, envasado o almacenado en un mínimo espacio.

Estas condiciones, economía y facilidad de plegado, hacen del artículo un producto idóneo para promoción y regalo.

En líneas generales, el modelo que se preconiza comprende una carcasa o caja de cartón de forma prismática, cuyas caras mayores son convergentes hacia el lado menor portador de los oculares. En el lado opuesto al citado se disponen los objetivos. Las referidas caras mayores presentan sendas líneas de hendido, así como los costados menores adyacentes a las mismas. Dichos costados presentan sus bordes longitudinales libres, lo que permite el plegado de los mismos hacia el interior de la caja.

La línea de hendido de las caras mayores, forma arista al exterior, lo que permite el acercamiento de ambas caras hasta su contacto, resultando un cuerpo aplanado.

de rectangular.

Con el fin de facilitar la explicación, se acompaña a la presente memoria descriptiva de una lámina de dibujos en la que se ha representado un caso de realización, que se cita a título de ejemplo.

En los dibujos.

La figura 1, muestra una perspectiva de los anteojos, en posición armada de uso.

La figura 2, corresponde a una vista perspectiva simiplegada de los anteojos.

Las figuras 3 y 4, representan los anteojos plegados en sendas vistas frontal y lateral,

Haciendo referencia a las figuras, se aprecia en su realización unos anteojos binoculares constituidos por una carcasa de cartón -1-, cuya forma es derivada de un prisma, cuyas caras mayores -2- y -3- son convergentes hacia el lado menor -4-, en donde se encuentra localizados los oculares -5-. En el lado opuesto -6-, se disponen los objetivos -7-.

El conjunto descrito es plegable merced a las líneas de hendido -8- y -9-, que presentan las caras mayores de la caja y a las líneas de hendido -10- que presentan los costados -11-, libres por sus bordes longitudinales, lo que faculta su plegado hacia el interior del cajeadado.

El modelo dentro de su esencialidad, puede ser llevado a la práctica en otras formas de realización que difieran en detalle de la indicada a título de ejemplo en la descripción y a las cuales alcanzará igualmente la protección que se recaba. Podrá pues, construirse en cualquier forma y tamaño, con los materiales más adecuados, por quedar todo ello comprendido en el espíritu de las reivindicaciones.

= . . =
NOTA

Descrito el objeto y utilidad de la presente invención lo que se declara como no divulgado ni practicado en España, comprende las siguientes reivindicaciones.

1.- Anteojos binoculares plegables, caracterizados esencialmente por el hecho de estar constituidos por una caja de cartón o material similar que presenta en dos laterales opuestos y paralelos, las lentes oculares y objetivos, respectivamente, presentando las caras mayores y costados de dicha caja sendas líneas de hendidura situadas en un mismo plano, lo que permite el plegado de la caja de forma tal que los lados porta oculares y objetivos quedan en contacto merced a que los antedichos costados son libres por sus bordes longitudinales.

2.- Anteojos binoculares plegables.

Según se describe y reivindica en la presente memoria descriptiva que consta de 5 hojas foliadas y escritas a máquina por una sola cara.

Madrid, a

p.a.

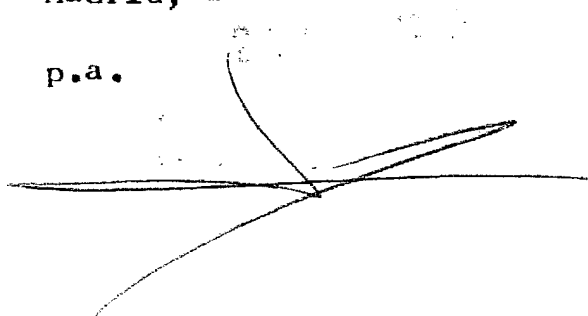

mc.



Madrid, a
 p. a.

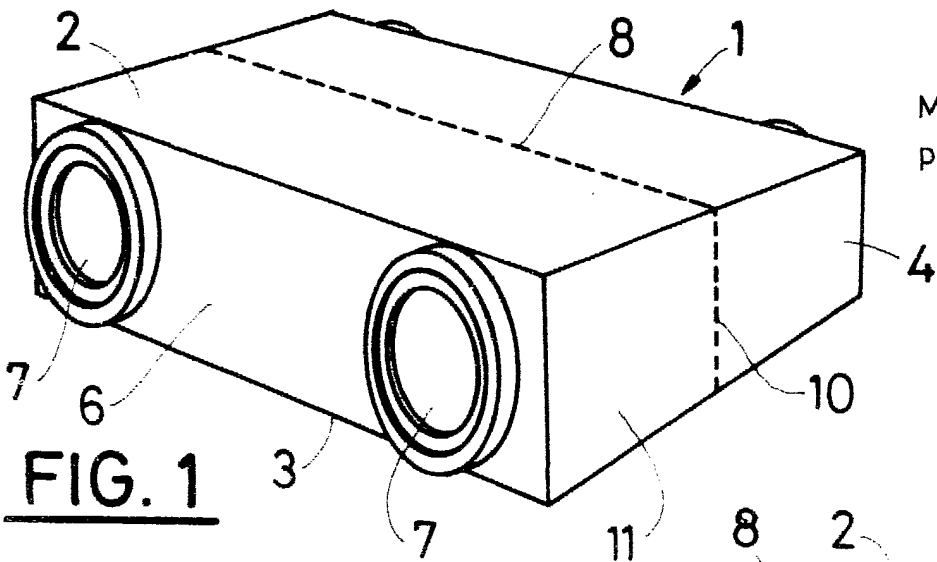

FIG. 1

FIG. 2

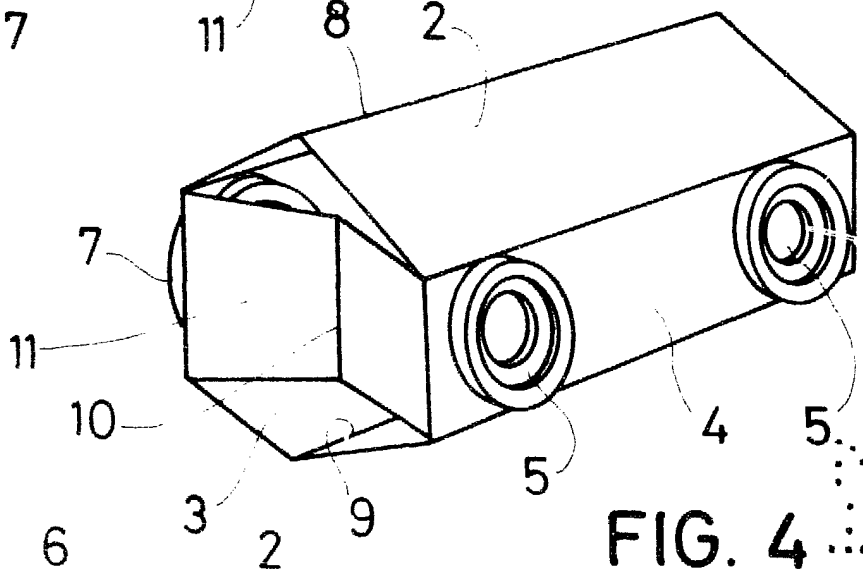

FIG. 3

FIG. 4

