

MEMORIA DESCRIPTIVA

El presente registro de Modelo de Utilidad, concierne como su nombre indica a un nuevo tipo de perchas para prendas de vestir, que incorporan una serie de mejoras tanto funcionales como estéticas que las singularizan. Tiene dos versiones de gancho para colgar, una de plástico formando un solo cuerpo con el de la percha y con una forma que la caracteriza, que impide se descuelguen y caigan las dos vecinas de la que queremos sacar y otra en la que se incorpora gancho metálico giratorio para poder cubrir todas las necesidades del confeccionista. En el cuerpo central presenta la zona destinada al rótulo del Cliente, con una forma tal, que aparte de la resistencia que le proporciona, facilita el centrado para su impresión e inclusive la propia impresión para aquellos casos en que el anagrama sale en alto relieve y se desea dorar, abaratando considerablemente esta operación. Las partes de la percha que describamos corresponden a los hombros, presentan una zona ligeramente curvada y mas ancha en su sección transversal y una amplia curva en su sección longitudinal que evita el que la percha pueda dejar marcas en la tela de los vestidos que se cuelguen sobre ella.

Por debajo de estas zonas anchas existen unas ranuras para facilitar el colgado de vestidos con hombreras dotadas de un acceso sin obstaculos que facilitan la operación. En plena curva de hombros existe una pequeña ranura que desemboca en un alojamiento circular que recibe en su interior a la "pinza para faldas". Estas pinzas retienen entre sus mordazas la tela de la

falda, incrementando su presión de cierre el propio peso de la falda, siendo muy fácil sacarla deslizando en sentido lateral.

5 En los extremos de los brazos por la parte de abajo tienen dispuesto unas entradas para la barra del pantalón, esta barra presenta en la parte de contacto con el pantalón una forma cilíndrica que no deja marcas en los pantalones y por la parte de abajo y en su interior tiene unos nervios que le dan suficiente rigidez.

10 En las puntas presenta unas ranuras para alojarse en las entradas de los brazos, llevando asimismo unos pequeños escatos ó trinquetes que la inmovilizan una vez metida en la percha.

15 En definitiva, la utilidad práctica de esta percha para prendas de vestir, en cuanto a su funcionalidad, se podría decir que aporta nuevas soluciones al colgado de las prendas, evitando marcas en las telas, gracias a los amplios radios que presenta. Por otra parte, su versatilidad, que ofrece al confeccionista la percha ideal para cada una de sus necesidades, consiguiendo con ello abaratar costos por sus mayores tiradas.

25 Para la debida comprensión de esta percha y sus accesorios, se adjunta a la presente memoria descriptiva una hoja de planos doble, en la que quedan representadas las siguientes figuras:

FIGURA 1 = Muestra una vista frontal de la percha especificando en esta figura los puntos :

- 30 = 1 = Para el gancho integral, con su forma característica. = 2 = Espacio para el anagrama.
= 3 = Ranuras para hombreras.
= 4 = Alojamientos circulares para pinzas.
= 5 = Entradas para barra de pantalón.

FIGURA 2 = Nos muestra la versión del gancho metálico

FIGURA 3 = Corresponde a la pinza para faldas, en sus dos vistas frontal y lateras, especificando en esta figura los puntos:

- 5 = 1 = Caras laterales de la pinza.
- = 2 = Tirante de unión.
- = 3 = Acceso a mordazas.
- = 5 = Lengüetas de presión inicial.
- = 4 = Mordazas, con dentados longitudinales enfrentados.

10 FIGURA 4 = Ilustra una vista lateral de la barra del pantalón, figurando superpuesta la Sección CD, de dicha barra y en la parte inferior una vista desde arriba en la que se puede apreciar el punto = 1 = que nos muestra las ranuras para el acoplamiento de esta a la percha.

15 SECCION AB En la que podemos apreciar la sección de la percha según su eje central (Fig 1) y asimismo detalles de nervios y ensanche en zona de hombros así como la entrada dispuesta para la barra de pantalón referenciada con el punto =5= común con el de la Figura numero UNO.

20 Teniendo en cuenta estos dibujos podemos apreciar en la Figura 1 (1) el gancho integral, en el que vemos presenta una amplia curva para facilitar el acceso de la percha en la barra que se va a colgar, por la parte interior en cambio esta punta termina a esquina viva para evitar se vengán detrás las vecinas de la que sa-
25 camos, este gancho se une al cuerpo de la percha por una zona reforzada que le dan consistencia, teniendo todo su contorno, con esta intención, un borde como se
30 puede apreciar en la Sección AB. Con el fin de atender

a las diversas necesidades del confeccionista, como podrían ser cadenas automáticas de transporte ó bien sistemas especiales de reparto, esta percha puede ir dotada de gancho metálico, en algunos casos podrá ser giratorio, en sustitución del descrito anteriormente y según el diseño que se puede apreciar en la Figura 2.

En la Figura 1 (2) esta representado el espacio destinado al anagrama de la Firma del Confeccionista, quedando su superficie desplazada a haces de los bordes como se puede apreciar en la Sección AB, pudiendo llevar el anagrama del cliente por medio de una etiqueta adhesiva, estampada por calor o ultrasonido, alto ó bajo relieve ó cualquier otro medio de impresión.

Los brazos perfectamente equilibrados presentan en Fig 1 (3) dos ranuras alargadas destinadas para hombros de vestidos sin mangas, tan difíciles de colgar en las perchas convencionales, presentando un acceso limpio para facilitar la operación.

En Fig 1 (4) podemos apreciar unas ranuras por las que se llega a los alojamientos circulares, que se pueden usar directamente para colgar faldas en aquellos casos en que estas van dotadas de las clásicas trabillas, para los casos en que no tienen ó mejor no interesan, porque abultan, ofrecemos las pinzas para faldas, que como se ve en Fig 3, están formadas por dos caras simétricas F3(1) unidas entre sí por un tirante, con las medidas precisas para poder pasar por la ranura a su alojamiento circular Fig 1(4) de tal manera que al girar la pinza a su postura normal, imposibilita el que puedan salir. Por los extremos de abajo, estas dos caras presentan unos repliegados hacia adentro Fig 3(3) con unos amplios radios

que facilitan el acceso entre ellas, hacia las mordazas, de la tela de la falda que se desea colgar, desembocando estas curvas en dos zonas planas enfrentadas, con dentados longitudinales Fig 3(4), que constituyen propiamente las mordazas, de estas por la parte de arriba salen sendas lengüetas curvadas Fig 3(5) que estribadas en las caras laterales Fig 3(1) por su parte interior proporcionan una presión inicial de cierre, viniendo a reforzar esta presión, el propio peso de la prenda que oprimida entre las mordazas, las fuerza hacia abajo y actuando en las curvas de entrada Fig 3(3), transforma este esfuerzo descendente en una presión de cierre suficiente como para impedir que la falda se pueda salir, siendo muy fácil sacar la prenda deslizándola en sentido lateral.

15 Todos los bordes de la percha, como se puede apreciar en la Sección AB, presentan unos nervios, con el fin de reforzarla y darle rigidez, únicamente por la parte de abajo en las puntas Secc AB (5) no tiene estos nervios para permitir el acceso a la barra del pantalón...

20 Fig 4, la cual lleva dispuestas sendas ranuras en sus puntas F4(1) que la permiten entrar en estos alojamientos, unos pequeños dentados impiden que pueda salirse una vez metida en su sitio. Esta barra de forma semicircular por la parte de arriba, evitando con ello marcas en los pantalones, tiene por la parte de abajo, nervios y refuerzos suficientes que le dan total consistencia según se puede ver en Sección CD.

25 Esta percha podrá presentar diversidad de medidas en su anchura de hombros, para poder recibir las diversas tallas de vestidos y prendas a colgar, quedando todas estas medidas protegidas por este Modelo de Utilidad.

30

Por último se declara de novedad y utilidad las siguientes:

= R E I V I N D I C A C I O N E S =

- 1) Perchas para prendas de vestir, caracterizadas porque
5 ofrecen una versión de gancho integral y otra de gancho
metálico giratorio. Disponen de una zona especialmente
diseñada para el anagrama del cliente. Presentan las zo-
nas de los hombros ligeramente mas anchas y curvadas y
bajo ellas dos ranuras alargadas para hombreras, a conti-
10 nuación dos alojamientos circulares para recibir las
pinzas para faldas. Teniendo en sus puntas, por abajo
alojamientos para meter la barra del pantalón, de sección
redondeada.
- 2) Perchas para prendas de vestir, caracterizadas según:
15 la anterior reivindicación, porque el tipo de gancho in-
tegral Figura 1(1), presenta en la punta una amplia curva
y en cambio en la parte interior acaba a esquina viva.
- 3) Perchas para prendas de vestir, caracterizadas porque
opcionalmente pueden ofrecerse en la versión de gancho...
20 metalico giratorio Figura 2.
- 4) Perchas para prendas de vestir, caracterizadas porque
en el cuerpo central, disponen de un espacio para el ana-
grama del cliente, como determinan Figura 1(2) Fig 2 **SCAB**.
- 5) Perchas para prendas de vestir, caracterizadas porque
25 las zonas de los hombros se ensanchan ligeramente, ofre-
ciendo asimismo suaves curvas para no deformar las telas.
- 6) Perchas para prendas de vestir, caracterizadas porque
presentan sendas ranuras alargadas para colgar hombreras
Figura 1 (3).
- 30 7) Perchas para prendas de vestir, caracterizadas porque
tienen dos alojamientos circulares Figura 1(4) para po-

ner las pinzas para faldas.

8) Perchas para prendas de vestir, caracterizadas porque estas pinzas Figura 3 están constituidas por dos caras (1) unidas entre si por un tirante(2) con las medidas precisas para alojarse en Fig 1(4), estas caras se repliegan por abajo en dos amplias curvas(3), desembocando en las mordazas(4) y estas por arriba en las lengüetas de presión (5), las mordazas provistos dedentados longitudinales, sujetan eficazmente la falda, siendo facil
5
10 sacarla lateralmente.

9) Perchas para prendas de vestir, caracterizadas porque todos los bordes llevan un nervio de refuerzo, a excepción de (5) Sección AB, para dar acceso a la barra del...
pantalón, Figura 4, de Sección CD, la cual tiene dispues-
15 tas en sus puntas dos ranuras Figura 4 (1) para ser colo-
cada en los alojamientos Figura 1 (5), unos pequeños es-
cotos impiden pueda salirse.

10) Perchas para prendas de vestir, caracterizadas por que
podrán presentar diversas medidas de hombros para poder
20 recibir todas las tallas, quedando todas estas variantes.
protegidas por este Modelo de Utilidad.

11) PERCHAS PARA PRENDAS DE VESTIR.

Todo ello tal y como se describe y reivindica en la...
memoria que antecede, que consta de siete hojas escritas
25 a máquina por una de las caras y planos que la ilustran.

Madrid 9 Diciembre 1980

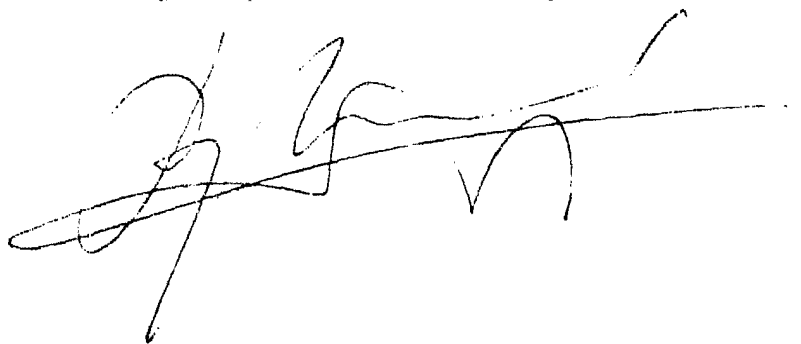

SECCION - AB

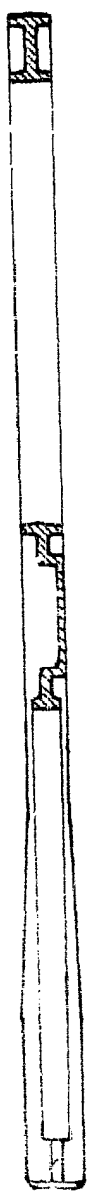

5

FIG.-3

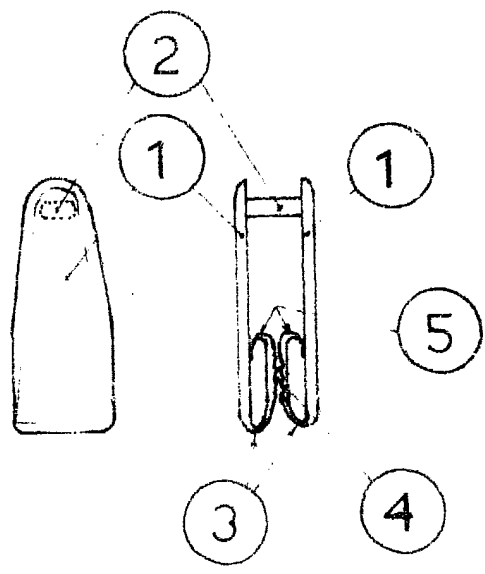

FIG.-1

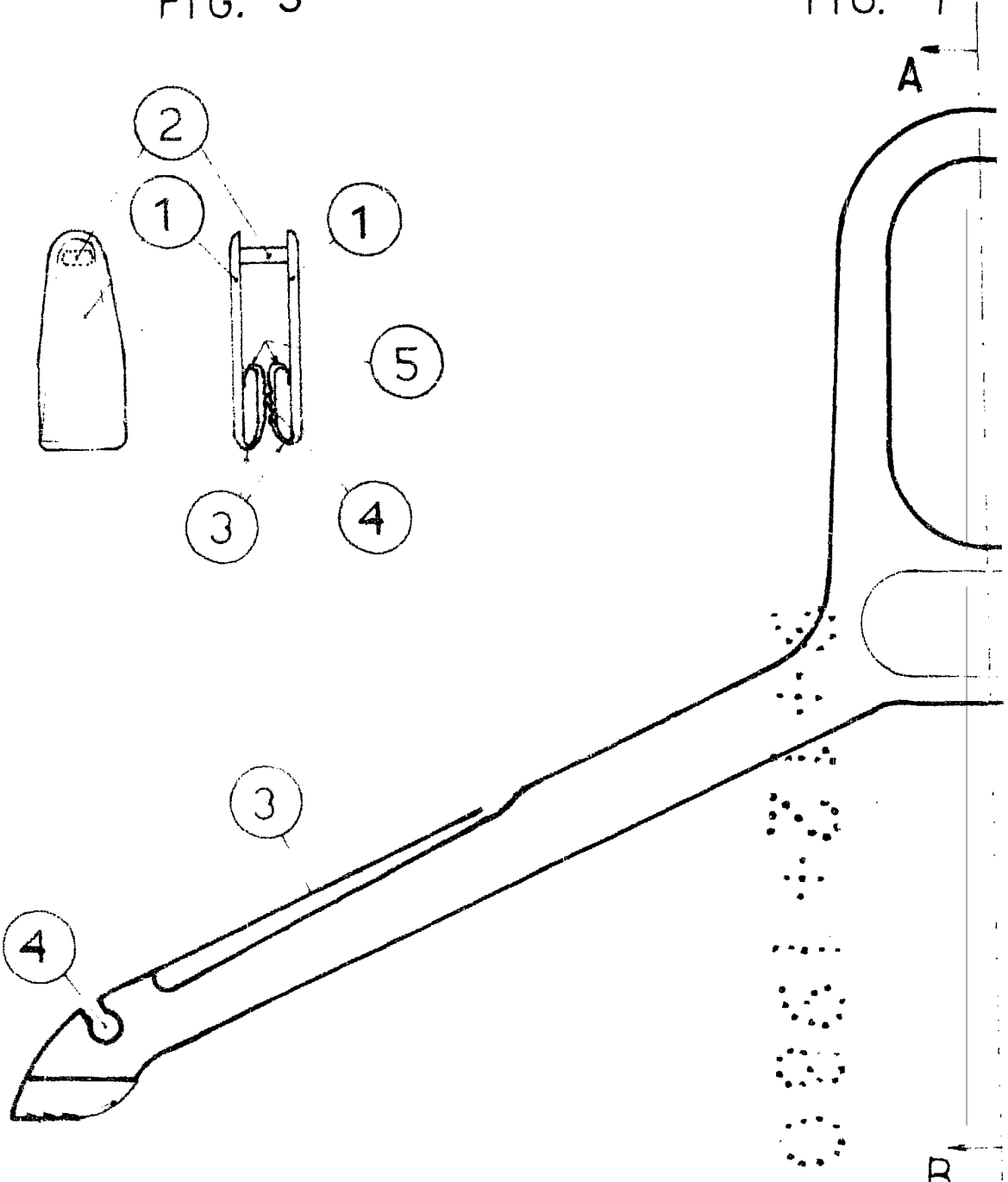
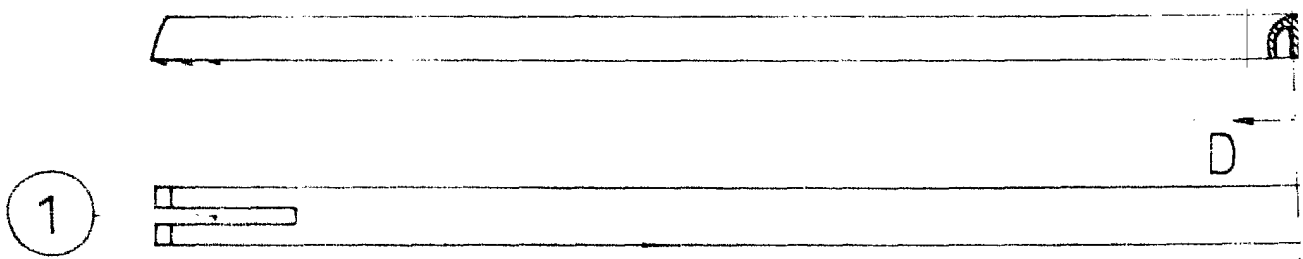
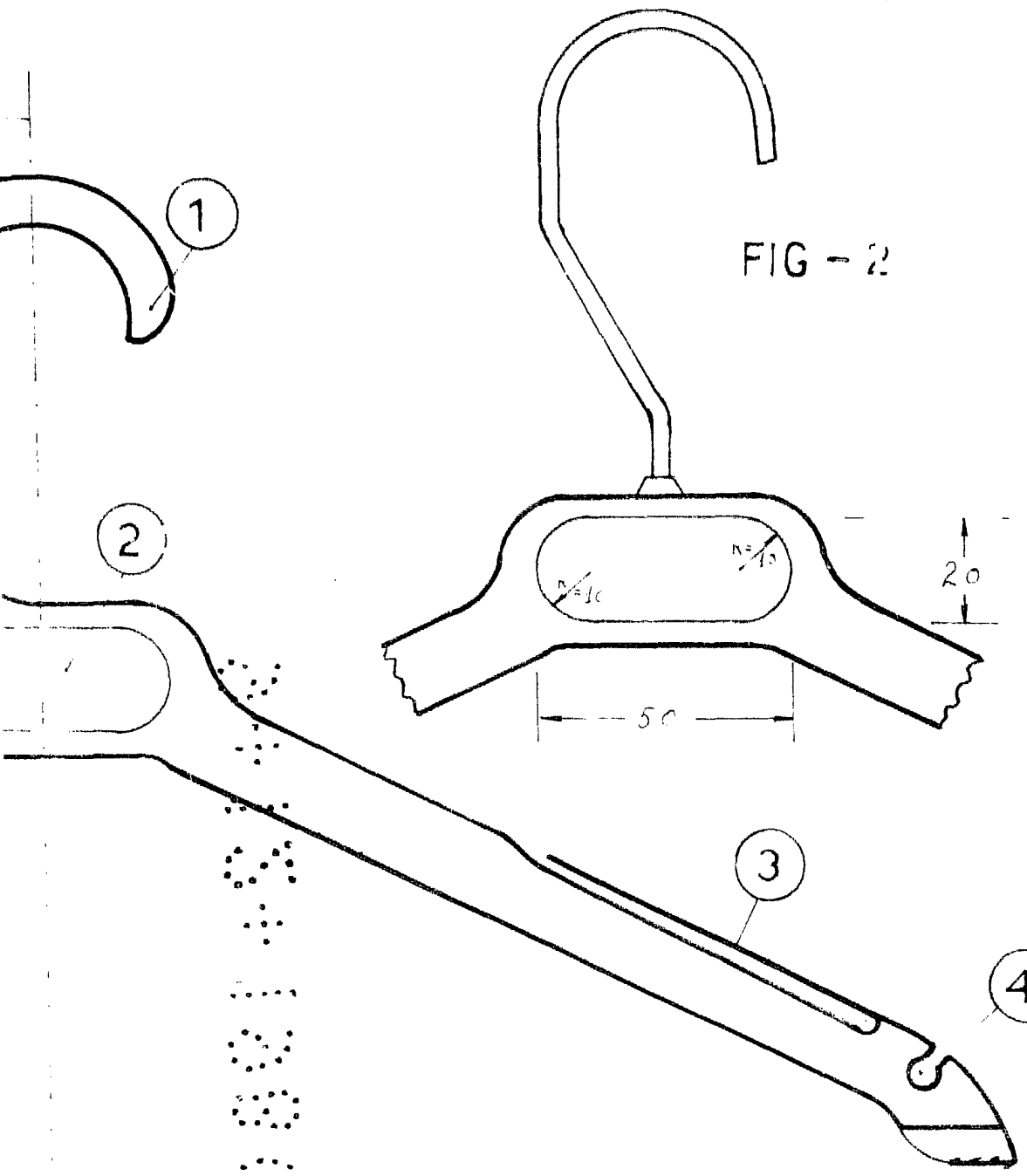

FIG - 4



1

FIG - 2



FIRMA: AGUSTIN VELAZQUEZ

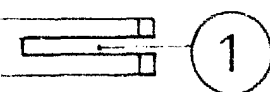

ESCALA VARIABLE