

ESPAÑA

(19) ES	(11) 254860	(10) Y
(21)	FECHA DE PRESENTACION	
(22)	21 NOVIEMBRE 1980	

16 OCT. 1981

MODELO DE UTILIDAD

(30) PRIORIDADES	(32) FECHA	(33) PAIS
(31) NUMERO		

(14) FECHA DE PUBLICIDAD	(51) CLASIFICACION INTERNACIONAL
	H45D 40/02

(54) TITULO DE LA INVENCIÓN

"NUEVO ESTUCHE PARA LAPIZ DE LABIOS Y PRODUCTOS COSMETICOS EN BARRA"

(71) INVENTOR

D. FEDERICO PIERRE TUCAS.

(72) REPRESENTANTE

SADALONA (PROV. DE BARCELONA), GENERAL PRIMO DE RIVERA, Nº 104.

(73) REPRESENTANTE

D. JUAN B. RENTER RIDAURA
BARCELONA, CALLE CONSEJO DE CIENTO, Nº 347.

El objeto de la presente solicitud de Modelo de Utilidad, lo constituye un estuche para lápiz de labios y productos cosméticos, que presentando una planta o sección externa esencialmente cuadrangular, permite alojar operacionalmente en su interior los elementos cilíndricos portadores de la barra de carmín o producto cosmético, así como el dispositivo impulsor de la barra, y permite un fácil entraje y correcta posición relativa entre el capuchón de cubrición y la funda de la base.

Es usual que las barras de productos cosméticos y los lápices para labios, se dispongan en el interior de unos elementos cilíndricos denominados porta-barra, que están dotados de un dispositivo que permite el desplazamiento axial en su interior de la barra de producto, ya sea por un simple movimiento rectilíneo ascendente o descendente, o más usualmente siguiendo un movimiento helicoidal, al hacer girar la base del manguito portabarras, conjuntamente con la funda base. Estos manguitos portabarras se fabrican actualmente en grandes series, y a los mismos se acoplan una funda embellecedora y un capuchón de cubrición, cuya configuración y ornamentación varían ya que constituyen el distintivo de cada marca para la comercialización.

El nuevo estuche que constituye el objeto de este Modelo se caracteriza por el hecho de permitir el acoplamiento de los portabarras cilíndricos existentes actualmente en el mercado, a una funda de cubrición y capuchón de cierre de configuración general cuadrangular, acondicionado interiormente de modo que puedan recibir una pieza intermedia que permite el acoplamiento con posibilidad de operación o accionamiento del portabarras cilíndrico, al mismo tiempo que constituye un embellecedor del estuche, y presentando además estas tres piezas esenciales, una serie de muescas y resaltes calculados y dispuestos para asegurar un répi-

do centrado y correcta posición relativa entre dichas piezas, de modo que al colocar el capuchón de cubrición para cerrar el estuche, dicho capuchón queda automáticamente centrado respecto a la funda de base, de modo que el estuche ofrezca un aspecto exterior, sin solución de continuidad en cuanto a su línea o configuración

En los dibujos adjuntos, que constituyen parte integrante de la presente memoria descriptiva, se ha representado, a título de ejemplo ilustrativo, pero no limitativo, una realización práctica del nuevo estuche para lápices de labios y productos cosméticos en barra que se registra.

Dichos dibujos muestran:

Fig. 1.- Vista en perspectiva del estuche en posición abierta, y despiece de los elementos del mismo que constituyen el objeto de ~~esta~~ solicitud de Modelo de Utilidad.

Fig. 2.- Vista en perspectiva del estuche en posición cerrada.

Refiriéndonos concretamente a dichos dibujos, pasamos a describir con mayor precisión y detalle, las características de este nuevo estuche para lápices de labios y barras de productos cosméticos.

Este estuche está constituido esencialmente por una funda externa -1-, o base, de configuración general prismática y sección esencialmente cuadrangular, y un capuchón de cubrición -2- de características similares a las de la funda de base. Ambos elementos presentan una cavidad interna, esencialmente cilíndrica en la que se han practicado en cuatro puntos equidistante y preferentemente coincidentes con las aristas externas de dicha funda base -1- y del capuchón -2-, unos rebajes -3- -3°- y -4- -4°-, respectivamente, cuya configuración y dimensiones están

en correspondencia con unos resaltes previstos en el manguito cilíndrico -5- que constituye el elemento que permite acoplar el porta-barras cilíndrico -6- a la funda base -1-.

65 Dicho manguito cilíndrico -5- presenta una zona central anular -7- acusadamente sobresaliente, que constituye un elemento embellecedor, cuyo perfil o configuración externa coincide con la planta o configuración externa de la funda -1- y del capuchón de cubrición -2- entre los que queda alojado dicho cuerpo saliente anular -7- que incluso resulta visible desde el exterior cuando el estuche está cerrado, constituyendo un enlace embellecedor entre la funda -1- y el capuchón -2-.

70 Por debajo de dicho saliente anular -7-, la mitad inferior del manguito cilíndrico -5-, presenta unos tetones o resaltes -8- -8'- que en su disposición y configuración guardan correspondencia con los rebajes -3- -3'- internos de la funda; en los que quedan retenidos, después de introducir a presión dicha mitad inferior del manguito -5- en la cavidad interna de la funda -1-. El portabarras cilíndrico -6- es introducido a presión en el manguito -5-, quedando retenido en virtud de unos puntos entubados o inflexiones -9- -9'- previstos al efecto en dicho manguito -5-. La mitad superior del mencionado manguito -5- se han previsto asimismo unos tetones o resaltes -10- -10'-, cuya configuración y disposición son coincidentes con las de los rebajes -4- -4'- previstos al efecto en la cavidad interna del capuchón de cubrición -2-. Dichos tetones o resaltes -10- -10'-, están alineados con los resaltes -8- -8'- de la mitad inferior del manguito, lo que permite que los rebajes -4- -4'- practicados en el capuchón, coincidentes con sus aristas externas, se alineen automáticamente con los rebajes y aristas de la funda de base -1- lográndose así que una vez cerrado el estuche ofrez-

75

80

85

90

ca un correcto centrado y alineación de los tres elementos esenciales del nuevo estuche que constituye el objeto de esta solicitud de Modelo, tal como se aprecia claramente en la Fig. 2.

95 Naturalmente que los detalles de forma, proporciones, número de elementos y otros detalles representados en los dibujos adjuntos y a los que se ha hecho referencia en el transcurso de la presente memoria descriptiva, se han dado solo a título de ejemplo ilustrativo, pero no limitativo, y por tanto podrán variar, y en general se podrán introducir en el nuevo estuche para
100 ra lápiz de labios y productos cosméticos en barra, todos los perfeccionamientos, simplificaciones y variaciones que estimen oportunas para cada aplicación o realización concreta, siempre que no desvirtuen la esencialidad de los hasta aquí expuesto.

105 El Modelo de Utilidad, por: "NUEVO ESTUCHE PARA LÁPIZ DE LABIOS Y PRODUCTOS COSMÉTICOS EN BARRA", que constituye el objeto de esta solicitud de Modelo de Utilidad, cuyo privilegio de explotación en España, se solicita por un período de 20 años, deberá reunir las particularidades que se concretan en las siguientes,

110

REIVINDICACIONES

115

120

125

1ª.- "NUEVO ESTUCHE PARA LAPIZ DE LABIOS Y PRODUCTOS COSMETICOS EN BARRA", caracterizado por el hecho de que para permitir el acoplamiento del elemento porta-barras cilíndrico standard a la funda externa o base del estuche y al capuchón de cubrición, que son de configuración externa cuadrangular, se interpone una pieza en forma de manguito cilíndrico que presenta dos series de resaltos o tetones, dispuestos en correspondencia con unos rebajes o alojamientos previstos al efecto en puntos equidistantes de la funda de base, del capuchón de cubrición, cuyos rebajes, a su vez están preferentemente alineados con las aristas de dichos elementos externos, de modo que al colocar el capuchón de cubrición del estuche se realiza el centrado automático del mismo, en relación con la funda de base, quedando alineado entre estos elementos y visible desde el exterior, cuando el estuche está cerrado, un elemento anular, de configuración externa adecuada a la del conjunto del estuche, sobresaliente del manguito cilíndrico intermedio.

130

2ª.- "NUEVO ESTUCHE PARA LAPIZ DE LABIOS Y PRODUCTOS COSMETICOS EN BARRA", caracterizado por el hecho de que el manguito cilíndrico intermedio en el que se introduce a roce fuerte el elemento portabarras, presenta unos puntos de embutición o inflexión, que aseguran la retención del portabarras y su acoplamiento al estuche.

3ª.- "NUEVO ESTUCHE PARA LAPIZ DE LABIOS Y PRODUCTOS COSMETICOS EN BARRA".- Tal como se ha descrito y demostrado en los dibujos adjuntos.

Consta de siete hojas foliadas y mecanografiadas por una sola cara.

Barcelona a 21 NOV. 1980

P.A. de D. Federico Ferrer Tugan

JUAN B. RENTER RIDAURA
P.R.



[Faint handwritten text]

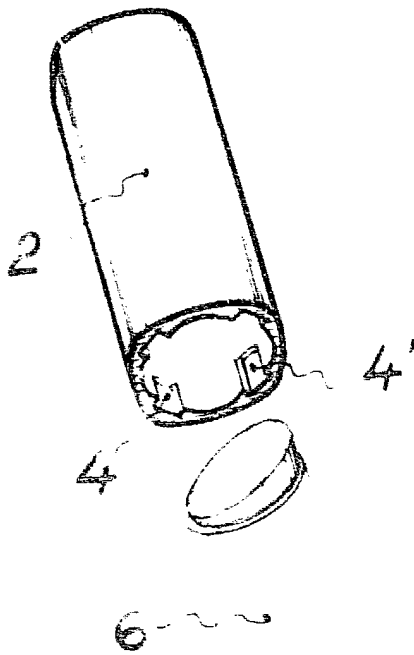

Fig. 2

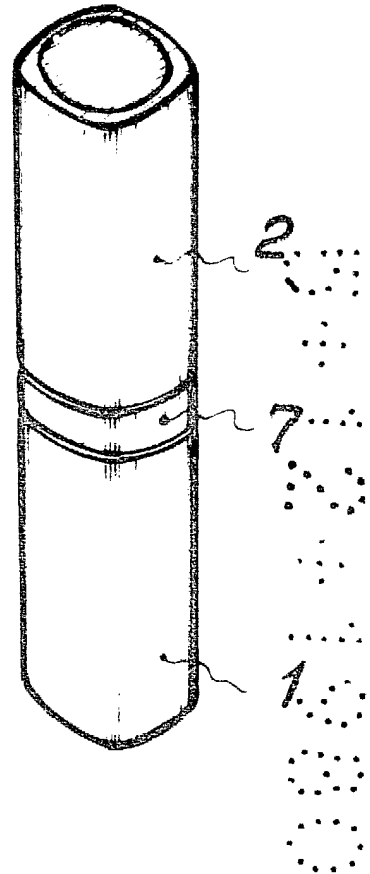
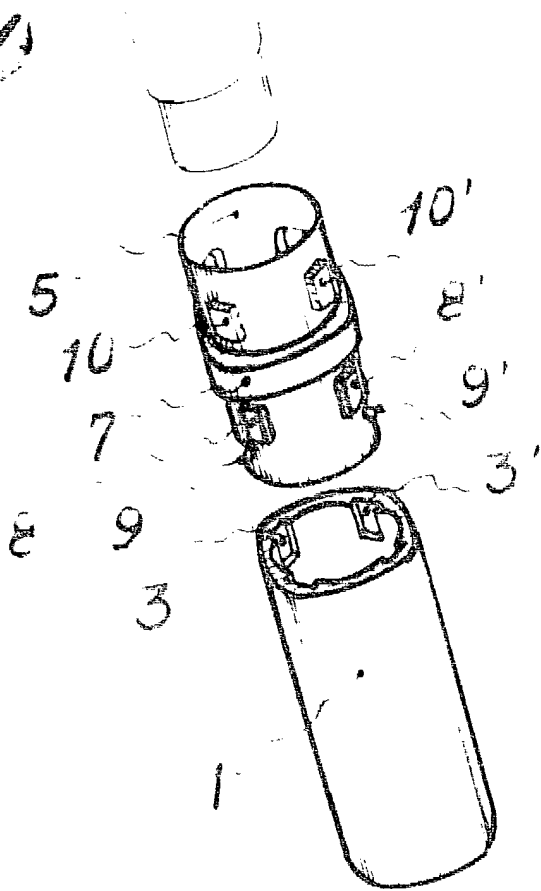

Fig. 4



Barcelona 21 de octubre 1960
P.A.

Escala variable

Juan B. Renter Vidaura