



ESPAÑA

10 ES	11 NUMERO	12 Y
21	254.852	
22	FECHA DE PRESENTACION	
	20.11.80	

MODELO DE UTILIDAD

30 PRIORIDADES:	32 FECHA	33 PAIS
31 NUMERO		

47 FECHA DE PUBLICIDAD	61 CLASIFICACION INTERNACIONAL
	B65D 5/22

54 TITULO DE LA INVENCIÓN
"Expositor"

71 SOLICITANTE (S)
GRAFOPACK, S.A.

DOMICILIO DEL SOLICITANTE
Odena (Barcelona) Carretera N-II, Km. 560

72 INVENTOR (ES)

73 TITULAR (ES)

74 REPRESENTANTE
Ignacio PONTI GRAU

La presente invención se refiere a un expositor de una sola pieza de un material laminar, por ejemplo cartón, de constitución sencilla y muy útil.

La exhibición de los artículos destinados a la venta es de primordial importancia para promocionar su adquisición, de ahí que los expositores cobren cada vez mayor trascendencia, no sólo como medio para exhibir y exponer los artículos, sino como contenedor.

Por tanto es importante que el expositor sea eficaz, pero que no resulte excesivamente costoso, ya que de serlo repercutiría negativamente en el coste del producto expuesto.

De acuerdo con estas premisas se ha ideado el expositor objeto de la invención, tan sencillo como eficaz.

El expositor en cuestión consta de una sola lámina dividida en dos partes por una línea transversal de plegado, dotadas en sus lados de aletas dobladas y con medios de fijación en la posición armada. Una de estas partes adopta forma de cubeta contenedora y la otra configura un respaldo que se alza de uno de los lados de la cubeta, dotado de una línea transversal de plegado formando una solapa a modo de cartelera que puede adoptar dos posiciones estables, una como cartel, sobresaliente en altura, y otra abatida a modo de tapa que se acopla a la cubeta.

Las aletas laterales del respaldo y la cubeta son de doble pared, dobladas sobre sí mismas y con los bordes dotados de pestañas salientes que encajan en cortes practicados en el fondo de la cubeta y el respaldo, respectivamente.

Los extremos de las aletas laterales del respaldo,

adyacentes a las aletas de la cubeta, presentan unas orejas salientes que se introducen en la doble pared de las aletas de la cubeta, en la posición armada del expositor.

5 La cara frontal de la cubeta está formada por una aleta doblada, cuyos extremos están dotados de orejas que se introducen en la doble pared lateral de la propia cubeta, en la posición armada del expositor.

10 Por lo que se refiere a la solapa que se prolonga del respaldo del expositor y que puede constituir una castelera o bien la tapa de la cubeta, presenta en su borde extremo una pestaña de menor anchura y que forma unos escalones laterales. Esta pestaña se introduce en un espacio angosto formado entre el canto de las aletas dobladas del propio respaldo y el fondo del mismo, en la posición armada, en tanto que en la posición abatida en la que constituye la tapa, la pestaña queda yuxtapuesta a la cara interna de la pared frontal de la cubeta.

15 Para la mejor comprensión de cuanto queda descrito en la presente memoria, se acompañan unos dibujos en los que, tan sólo a título de ejemplo, se representa un caso práctico de realización del objeto de la invención.

20 En dichos dibujos, la figura 1 es una vista en planta de la lámina a partir de la que se configura el expositor, desplegada; la figura 2 es una vista en perspectiva del expositor armado; la figura 3 es un detalle a mayor escala de una fase del armado de las paredes del respaldo y de la cubeta, en perspectiva; las figuras 4 y 5 son sendas secciones por los planos IV-IV y VV, respectivamente, de la figura anterior; la figura 6 es una vista en perspectiva

mostrando la fijación de la pestaña extrema de la solapa que configura la cartelera del expositor; y la figura 7 es una vista en sección longitudinal esquemática, mostrando el expositor con la solapa abatida y en posición de cierre de la cubeta.

El expositor descrito consta en los dibujos de una lámina de cartón o material similar, de referencia general -1- dotada de una pluralidad de líneas de plegado transversales de referencias 2-3-4- que delimitan una serie de zonas que se describen a continuación: un fondo -5- de una cubeta, un respaldo -6- en prolongación de uno de los lados de la misma, una solapa -7- y una cartelera -8-.

La cubeta -5- está dotada a ambos lados de unas aletas dobles -9-9a- que forman los laterales de la misma, de doble pared, con unas pestañas -10- en sus bordes, destinadas a encajar en unos cortes -11- del fondo -5- de la cubeta.

La cara frontal de la cubeta está formada por una sola aleta -12- dotada de orejas extremas -13- que se introducen entre las dobles paredes -9-9a- de cada lado.

El respaldo -6-, a semejanza de la cubeta, presenta a ambos lados aletas dobles -14-14a-, con unas pestañas -15- en los bordes, que encajan en unos cortes -16- previstos en el respaldo -6-.

Las aletas -14- están dotadas en sus extremos de unas orejas -17- que se sitúan entre la doble pared -9-9a- de los lados de la cubeta, para asegurar el armado de la misma (figura 3), juntamente con las orejas -13-.

La cartelera -8- está dotada en su extremo de una pestaña -18- de menor anchura que la cartelera, que da lugar a la formación de unos escalonados -19- que constituyen tope de retención respecto a los bordes de las caras internas -14a- cuando el expositor adopta la posición de trabajo (figura 6).

Así pues, para armar el expositor basta doblar la placa -1- por las líneas de plegado que ya vienen marcadas, encajando las pestañas -10- y -15- en los cortes correspondientes -11- y -16- y doblando la cartelera -8- por la línea -4- de forma que dicha cartelera queda yuxtapuesta respecto al respaldo -7-. Al introducir la pestaña -18- entre los bordes de las caras -14a- y el respaldo -7-, la cartelera queda levantada y visible como muestra la figura 2.

Ahora bien, la cartelera -8- y la solapa -7- pueden actuar de tapa, cubriendo el contenido de la cubeta, y situando la pestaña -18- en posición yuxtapuesta a la cara frontal -12- de la cubeta (figura 7).

Serán independientes del objeto de la invención los materiales empleados en la construcción de la lámina base que configura el expositor, formas y dimensiones de la misma y cuantos detalles accesorios puedan presentarse, siempre y cuando no afecten a su esencialidad.

REIVINDICACIONES

1. Expositor, caracterizado por el hecho de que consta de una sola lámina dividida en dos partes por una línea transversal de doblez, dotadas en sus lados de aletas dobladas y con medios de fijación en una posición armada, de
 5 cuyas dos partes una configura una cubeta y la otra un respaldo que se alza de uno de los lados de la cubeta, el cual está dotado de una prolongación que constituye una solapa articulada y con una línea transversal de doblez, cuya solapa puede adoptar dos posiciones estables, una levantada y
 10 doblada sobre sí misma en forma de cartel, y otra abatida y acoplada a la cubeta en forma de tapa.

2. Expositor, según la reivindicación anterior, caracterizado porque las aletas correspondientes a los laterales del respaldo y la cubeta son de doble pared, dobladas
 15 sobre sí mismas y con sus bordes dotados de unas pestañas salientes que encajan en cortes practicados en el fondo de la cubeta y respaldo, respectivamente.

3. Expositor, según las reivindicaciones 1 y 2, caracterizado por el hecho de que los extremos de las aletas laterales del respaldo, adyacentes a las aletas de la cubeta, presentan unas orejas salientes que se introducen entre la
 20 doble pared de las aletas de la cubeta, en la posición armada del expositor.

4. Expositor, según las reivindicaciones 1 a 3, caracterizado por el hecho de que la cara frontal de la cubeta está formada por una aleta doblada con sus extremos dotados
 25

de sendas orejas que se introducen en la doble pared lateral de la propia cubeta, en la posición armada del expositor.

5. Expositor, según la reivindicación 1, caracterizado por el hecho de que la solapa que se prolonga del respaldo, presenta en su borde extremo una pestaña de menor anchura y que forma unos escalones a ambos lados, la cual, en la posición armada del expositor, se introduce en un espacio angosto entre el canto de las aletas dobladas del propio respaldo y el fondo del mismo, en tanto que en la posición abatida queda situada en posición yuxtapuesta a la cara frontal de la cubeta.

6. Expositor.

La presente memoria descriptiva consta de siete hojas foliadas escritas a máquina por una sola cara.

Barcelona,

GRAFOPACK, S.A.
p.a.

FIG.1

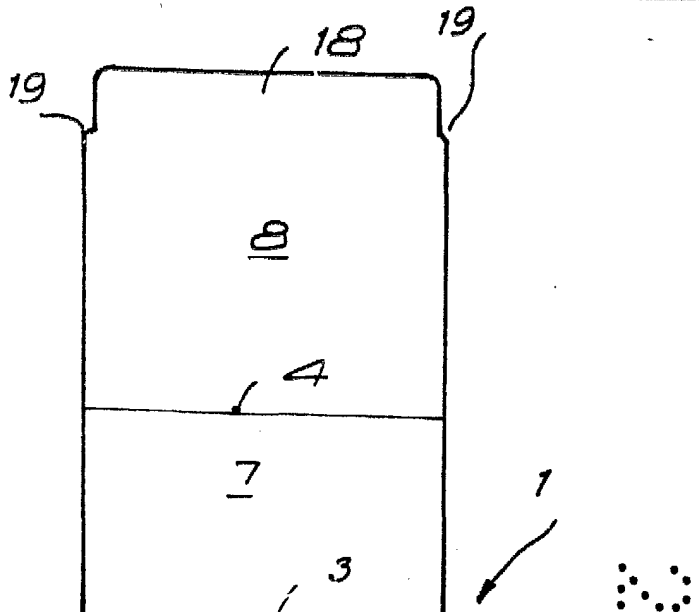
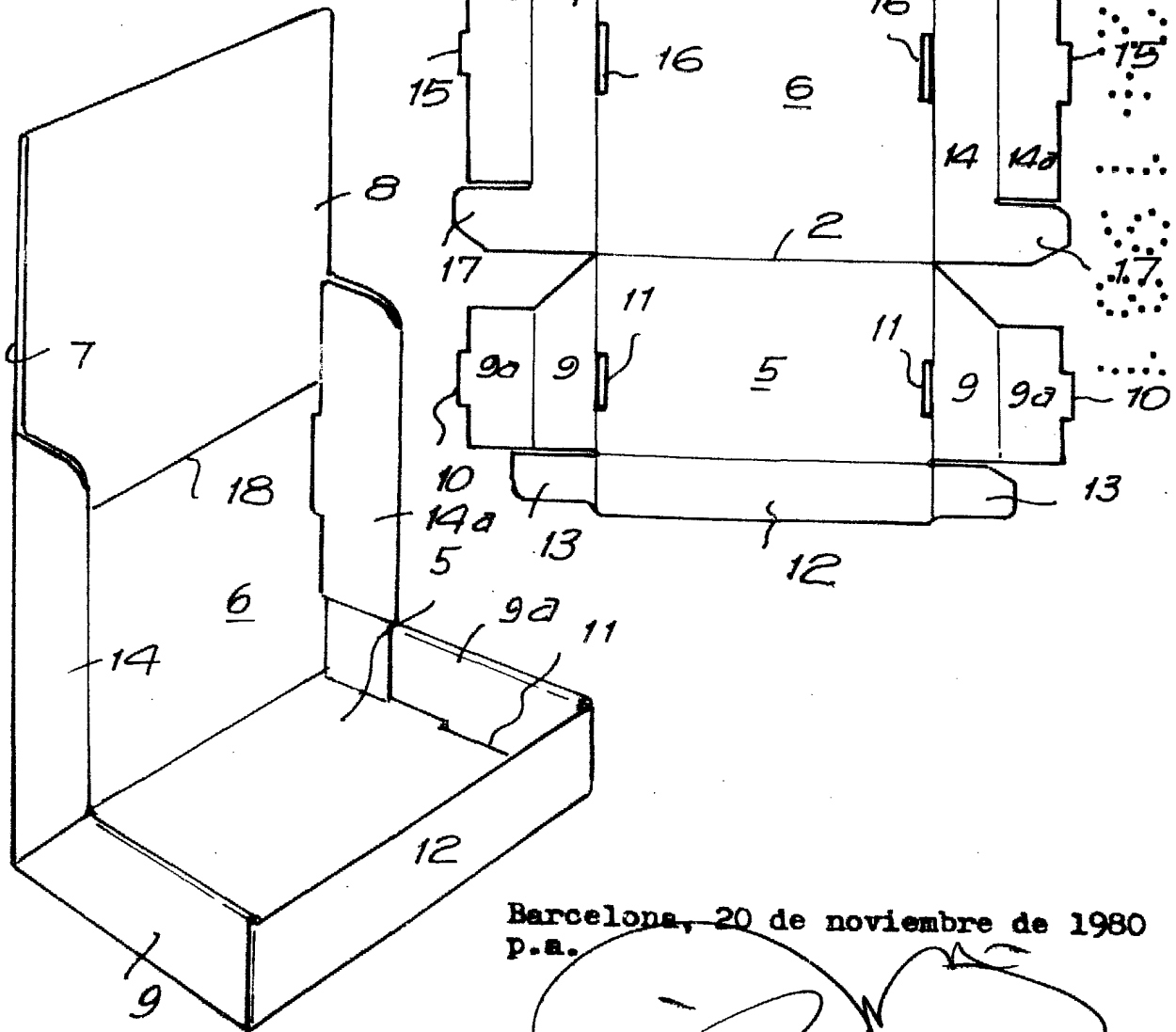

FIG.2



30839/2

Barcelona, 20 de noviembre de 1980
P.A.

A large, stylized handwritten signature is written below the text, enclosed in a large, irregular loop.

30839/2

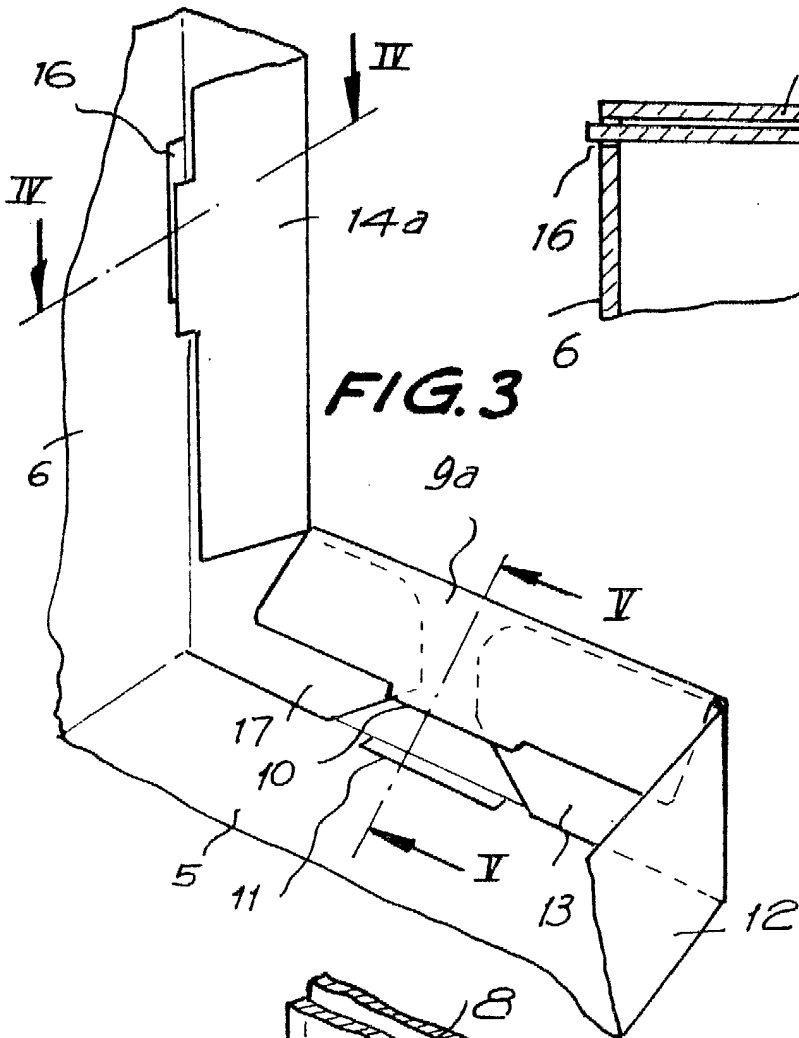

FIG. 3

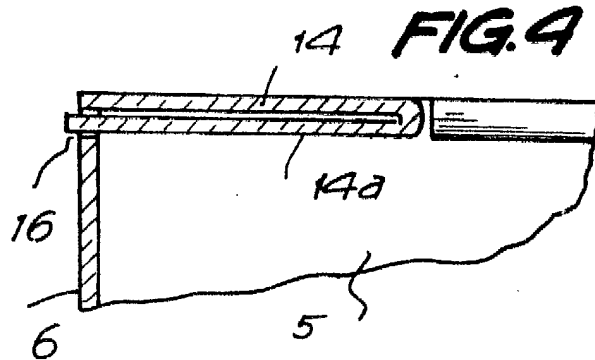

FIG. 4

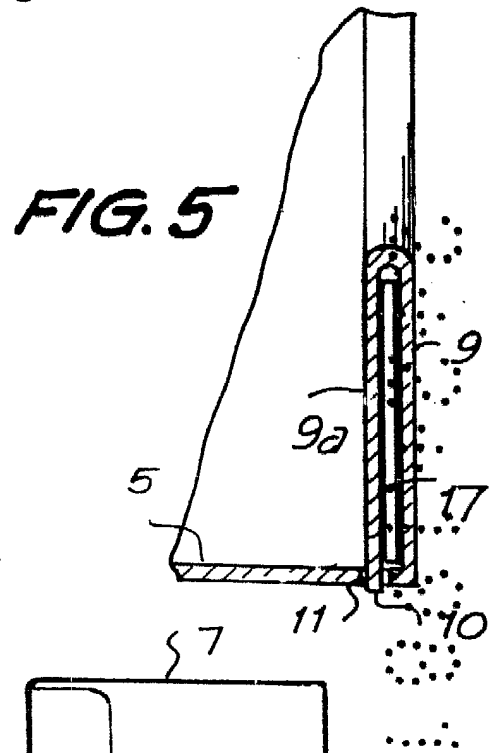

FIG. 5

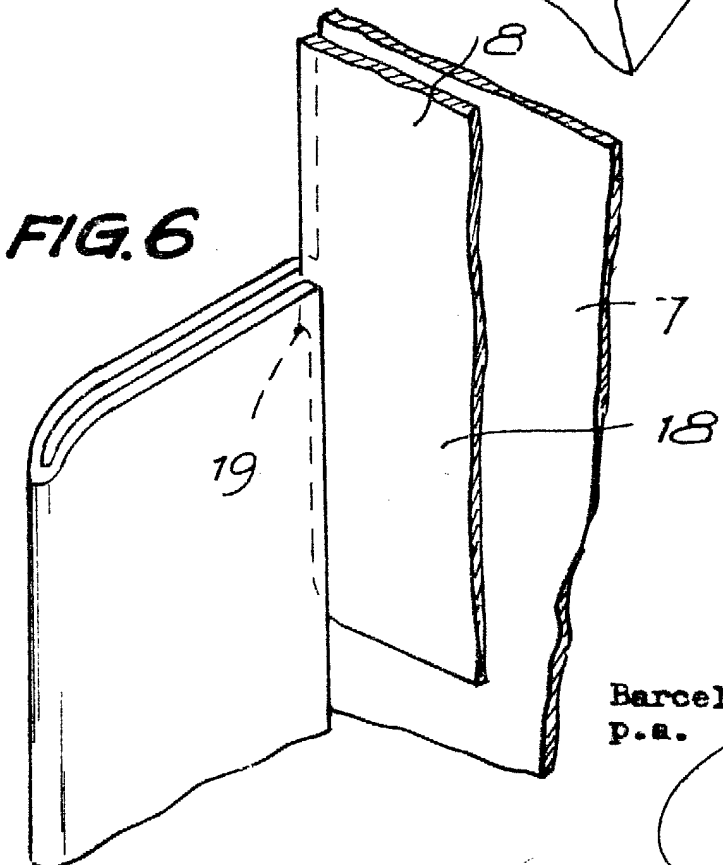

FIG. 6

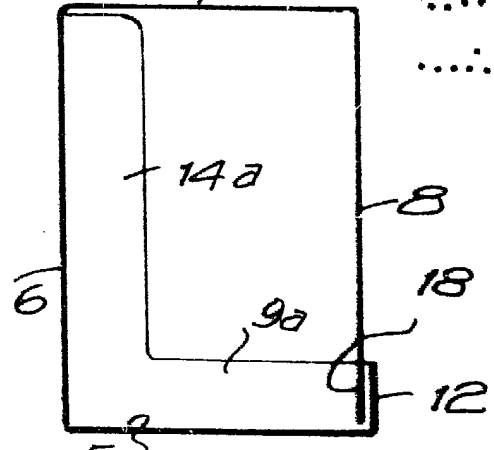

FIG. 7

Barcelona, 20 de noviembre de 1980
p.a.