

254833



254833

MEMORIA DESCRIPTIVA

que se acompaña

a la solicitud de

un PRIMER CERTIFICADO DE ADICION por "MEJORAS INTRODUCIDAS EN EL OBJETO DE LA PATENTE PRINCIPAL Nº253.069, concedida en 12 de Noviembre de 1959, por "MEJORAS EN QUEMADORES DE GAS", a favor de Doña Cecilia Mañez Díez (Vda. de José Gracia), domiciliada en Zaragoza, calle Maestro Marquina nº 22.

Inventor: La misma solicitante, de nacionalidad española.

254833



5.- La invención a que se refiere la presente memoria constituye una novedad industrial con características y ventajas que la hacen merecedora del privilegio de explotación exclusiva que por ella se solicita, de acuerdo con las prescripciones del vigente Estatuto sobre Propiedad Industrial, de 26 de Julio de 1929, texto refundido, publicado el 30 de Abril de 1930.

10.- Al llevar a la práctica el objeto de la Patente de Invención nº 253.069, se ha podido observar que el sistema de conducción y distribución del gas, podía ser mejorado en su rendimiento, dotando asimismo al sistema de una mayor comodidad de manejo.

Por tanto, las mejoras a que se refiere este primer certificado de adición, se muestran en alzado en el dibujo que del mismo se acompaña.

15.- Consta esencialmente de un grifo (1) de paso, dotado de cuatro llaves (2), de las que parten unos tubos conductores (3) hasta la tuerca (4).

20.- Con el número (5), se ha representado el cicló y toma de aire. El número (6) es un tubo conductor fijo; (7) son los tubos conductores destinados a graduar la altura; (8) son los tubos quemadores que van a la pila de la cocina; (9) es el tubo conductor al quemador. Los números (10) y (11) son la tuerca y contratuerca de fijación al cabezal (12). El número (13) es el tubo conductor de gas para la pila central, que es igual que los (6) y (7). El número (15) es el quemador pila central. El (16) es el tubo conductor a pila del quemador pequeño. El (17) es la tuerca de conexión con el tubo de toma de aire, siendo (18) la pieza de unión y paso; (19) es el quemador pequeño; (20) es la pieza de regulación y paso de gas para los quemadores del horno. El número (21) es el cicló del horno. El (22) es el tubo quemador del horno, y (23) es la misma pieza que la número (20) para paso del gas.

25.-

30.-



254833

Para poner en funcionamiento el dispositivo descrito, basta dar paso al gas por medio de las llaves (2), graduables a voluntad, y las cuales pueden funcionar con independencia unas de otras, según los servicios que se desee obtener.

5.- Hecha la descripción precedente es preciso añadir que los detalles de realización de la idea expuesta pueden variar, sin que por ello cambie la esencia de la invención, que es la que se desprende de los párrafos que anteceden y la que se reivindica en la siguiente

10.-

N O T A

En resumen: El Primer Certificado de Adición que se solicita recaerá sobre las reivindicaciones que siguen:

15.-

1ª.-"Mejoras introducidas en el objeto de la Patente Principal nº 253.069 por:MEJORAS EN QUEMADORES DE GAS", caracterizadas porque están constituidas esencialmente por comprender un solo grifo de paso y cuatro llaves reguladoras distribuidoras del gas a través de los correspondientes tubos de conducción, comprendiendo dos de ellos fijos, ciclés y tomas de aire, estando envueltos por sendos tubos graduadores de altura, en los que hay acoplados tubos quemadores, y terminando uno de ellos en un quemador piña central, mientras que el otro se une a través de los tubos quemadores con el cabezal.

20.-

2ª.-"Mejoras introducidas en el objeto de la Patente Principal nº 253.069 por:MEJORAS EN QUEMADORES DE GAS", caracterizadas porque, de las otras dos llaves de paso, citadas en la reivindicación primera, se prolonga un tubo que conduce a la piña quemador pequeña a través de una conexión de toma de aire, y otro tubo del que se desvía una pieza de regulación con ciclé y toma de aire para los quemadores del horno y una segunda pieza de regulación para paso del gas.

25.-

3ª.- Se reivindica por último como objeto sobre el que ha de recaer este Primer Certificado de Adición que se solicita:"MEJORAS INTRODUCIDAS EN EL OBJETO DE LA PATENTE PRINCIPAL por:MEJORAS EN QUE

30.-

<sup>-4</sup>  
254833



MADRES DE GAS".

Todo conforme se describe y reivindica en la presente memoria que consta de cuatro páginas mecanografiadas y dibujos que se acompañan.

5.-

Madrid, 9 de Enero de 1.960

ALFONSO UNGRIA

"  
*[Handwritten signature]*  
"



224333

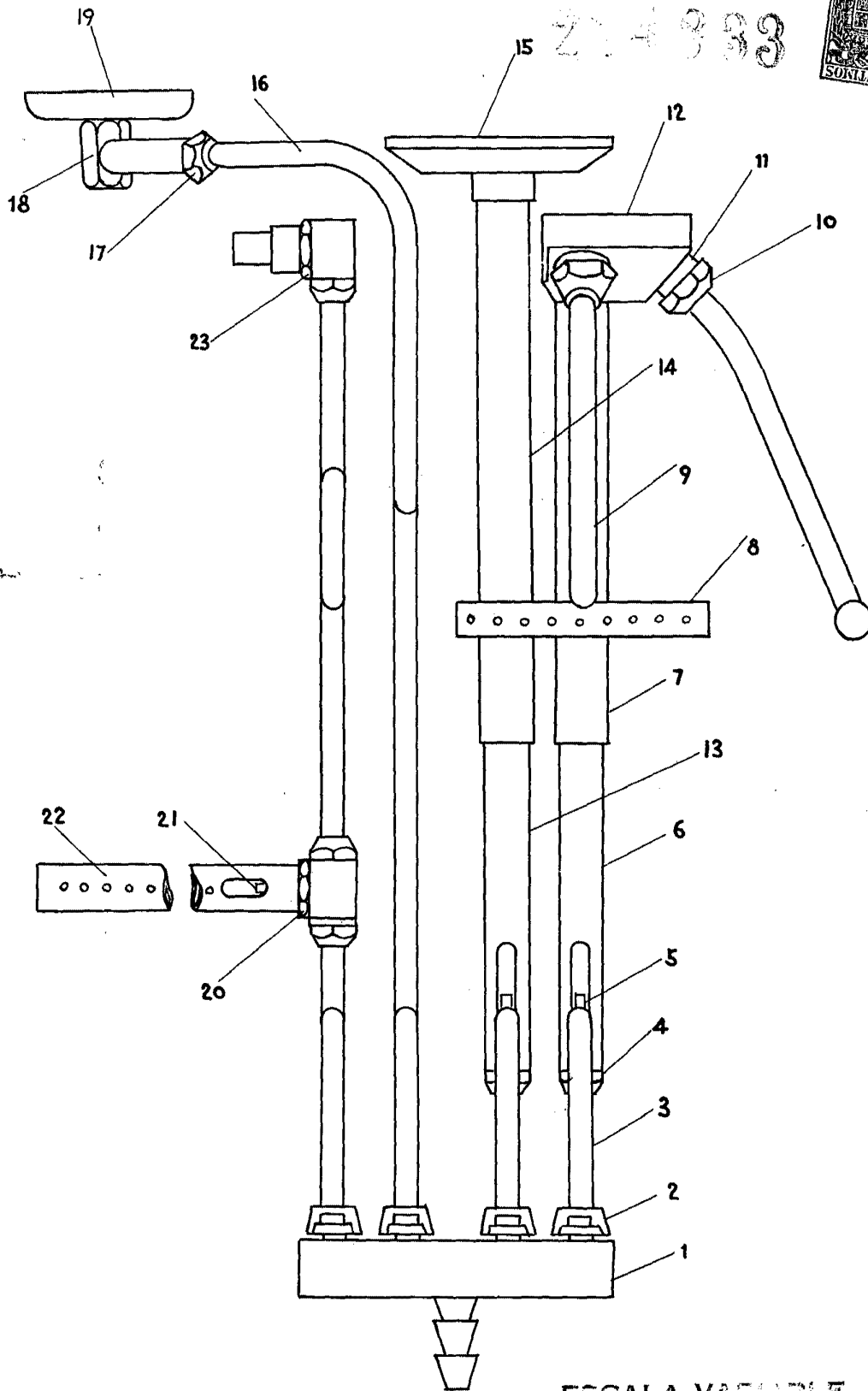

ESCALA VARIABLE

MADRID, 9 DE Enero DE 1960.

ALFONSO UNGRIA