



ESPAÑA

19 ES 11 21 22	NUMERO 254814	10 Y
	FECHA DE PRESENTACION 	

MODELO DE UTILIDAD

16 JUL. 1981

30 PRIORIDADES: 31 NUMERO	32 FECHA	33 PAIS
------------------------------	----------	---------

47 FECHA DE PUBLICIDAD	51 CLASIFICACION INTERNACIONAL Int. Cl. ³ B65D 57/00...
------------------------	---

64 TITULO DE LA INVENCIÓN "RASTREL MODULAR PARA PROTECCION DE EMBALAJES"
--

71 SOLICITANTE (S) D. Santos ORTEGA COLLADO.-

DOMICILIO DEL SOLICITANTE MADRID, c/. Sondeos, s/n.- Poligono Industrial de Vicalvaro.-

72 INVENTOR (ES) El propio solicitante.-
--

73 TITULAR (ES)

74 REPRESENTANTE D. Agustin Diaz.-
--

Se refiere la presente Memoria Descriptiva que se une a solicitud de registro como Modelo de Utilidad a un "Rastrel modular para protección de embalajes", cuyas características de novedad le confieren la cualidad de aportar a los fines que se persiguen, ventajas, mas

5. que suficientes, para aspirar en derecho, al privilegio del registro que se solicita.

Como del enunciado se desprende, el objeto industrial que se describe consiste en un elemento protector de aplicación sobre los planos de los bultos a proteger tal que lavadora, frigoríficos, contenedores, tanto en su base para aislarlos del suelo como en su contorno para protección.

10.

Por su propia constitución, como ya veremos, presenta una gran rigidez o indeformabilidad que impide que un golpe recibido se transmita al bulto al que protege, a la vez que por su naturaleza celulósica, acolcha con una amortiguación al impacto propio de un almacenamiento o de un transporte en que pudiera perjudicar a la pieza protegida, aportando rigidez al conjunto que permite el apilamiento, sin aplastamiento del objeto y objetos contenidos.

15.

Sustancialmente consiste en el acoplamiento, é inmovilización por pegamentos convencionales en una pieza que tiene forma sustancialmente de "M" sobre otra en "U" de forma tal que los haces exteriores de la pieza con sección de "M" van a los haces interiores de la pieza con sección en "U" y para facilitar el asentamiento central de la pieza con sección en "M" ésta tiene su entrante central truncado que

20. permite el alojamiento de un fleje de fijación al elemento a proteger.

25.

Mejor se comprenderá la descripción si la apoyamos en los dibujos que a este efecto se acompañan y que constituyendo una manera de llevar el invento a la práctica carecen de carácter limitativo en sus detalles toda vez que se citan solamente a título de ejemplo.

La figura 1ª, representa en sección y presentadas las piezas con sección en "M" truncada y en "U" rectangular.

La figura 2ª, muestra en perspectiva una cantonera terminada.

Tal como se ha anticipado, consta de una pieza en "U" -1- figuras 1ª y 2ª, constituida por varias cintas de papel contracoladas entre sí, con sus tramos rectos, que recibe interiormente a la pieza -2- de sección en "M" de la misma constitución, con el vértice central sustituido por una zona plana de la misma profundidad que los tramos laterales, por lo que acopladas utilizando el cajeadado que conforma la pieza -1- y con el correspondiente adhesivo sobre las superficies que entran en contacto queda determinada la cantonera -3- figura 2ª.

Suficientemente descrito el invento, así como una manera de llevarlo a la práctica, se hace constar que el mismo acepta modificaciones de detalle siempre que éstas no afecten a su fundamento.

En cuanto a materiales, dimensiones absolutas y relativas así como colores se hará tan amplio uso como la Ley previene.

N O T A

En resumen: El MODELO DE UTILIDAD, recaerá sobre las particularidades características de las siguientes:

R E I V I N D I C A C I O N E S

1ª.- Rastrel modular para protección de embalajes, caracterizado porque está constituido por dos piezas recíprocamente acopladas é inmovilizadas por pegamento adecuado, estando constituida la envol-

5. vente por una pieza en "U" de tramos planos con los haces interiores a los exteriores de la recibida que tiene sección en "M" de caras planas y con el vértice central achaflanado y a la misma profundidad que las caras laterales.

2ª.- "RASTREL MODULAR PARA PROTECCION DE EMBALAJES".

0. Todo tal y como queda descrito y reivindicado en la presente Memoria que consta de cuatro hojas mecanografiadas por una sola de sus caras y se ilustra con los dibujos que a la misma se acompañan.

Madrid, a 3 de Diciembre de 1.980.

A. BIAZ UNGRIA

Fernando Fernández Bonaf

FIG. 1

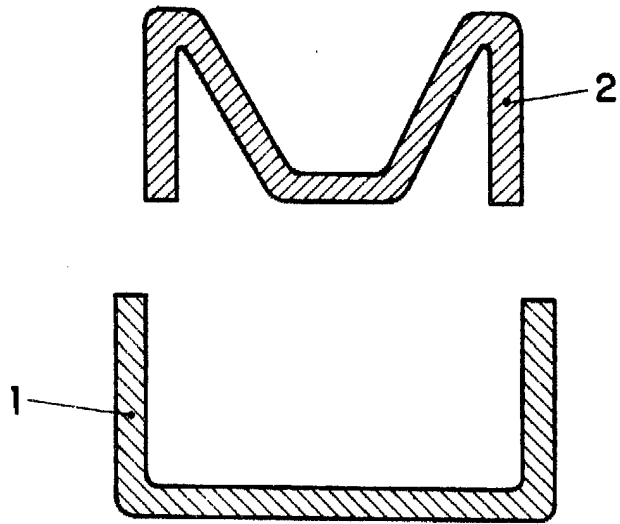
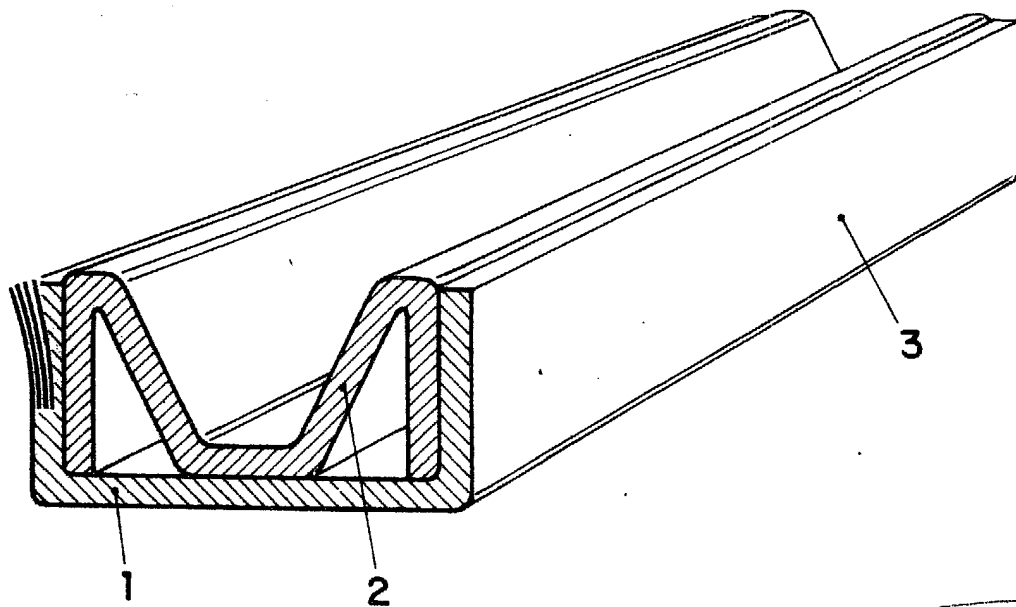

FIG. 2



DIÁZ UNGRÍA
B. Bello
B. Bello