



ESPAÑA

ES

11

12

22

1187

NUMERO	254568
FECHA DE PRESENTACION	22-8-79

Y

MODELO DE UTILIDAD

1 ABR. 1981

30 PRIORIDADES:	38 FECHA	33 PAIS
31 NUMERO	MICROFILMADO	EE.UU.
936.298	22-8-79 MICROFICHAS	

47 FECHA DE PUBLICIDAD	51 CLASIFICACION INTERNACIONAL
	Int. C. F-16D 5100

62 TITULO DE LA INVENCIÓN
"UNA JUNTA PARA PANELES"

71 SOLICITANTE (S)
WESTINGHOUSE ELECTRIC CORPORATION

DOMICILIO DEL SOLICITANTE
Westinghouse Building Gateway Center, Pittsburgh, Pensilvania 15222, EE.UU.

72 INVENTOR (ES)
Gurdip Singh Bains, Niles John Martin y Leigh Ford Jackson

73 TITULAR (ES)

74 REPRESENTANTE
DON ALBERTO DE ELZABURO MARQUEZ (P. - 72.659)

1 - La invención se relaciona con una junta de panel para unir o juntar dos miembros de panel verticales a ángulos rectos uno con respecto al otro.

5 La invención proporciona un miembro de junta de ángulo recto (10) con ranuras (20, 22) que cooperan con los separadores (12) en los miembros de panel. Los separadores en por lo menos uno de los miembros del panel incluyen una superficie de levas (68) que coopera con una porción (50) de transición ahusada de las ranuras en una de las porciones (18) de pata del miembro de junta de ángulo recto, para facilitar unir o juntar los paneles que tienen superficies que pueden no ser absolutamente planas.

10

La invención puede usarse para armar paneles formando los lados de una cabina de elevador con juntas herméticas en un espacio restringido.

15

La invención se relaciona por lo general con juntas de panel, y más específicamente conjuntos de panel para unir dos miembros de panel verticales a ángulos rectos uno con respecto al otro.

20 Ya se conoce en el ramo la manera de unir dos miembros de panel a través de un miembro de junta de ángulo recto que tiene ranuras en una porción de pata que cooperan con los tornillos fijados en los miembros de panel.

Con las construcciones de junta conocidas hasta ahora, los tornillos no necesitan hacerse avanzar hasta sus posiciones finales hasta que el miembro de unión o junta se haya hecho avanzar verticalmente hacia su posición final. Por lo tanto, puede mantenerse una separación suficiente entre la cabeza del tornillo y el panel asociado para acomodar cualquier combadura o falta de aplanamiento

25

30

1 - en los paneles. Una vez que el miembro de unión o junta  
se hace avanzar hacia su posición final, los tornillos se  
aprietan para mantener el conjunto. Esta disposición del  
ramo anterior es apropiada cuando los tornillos son acce-  
5 sibles después de que se unen en los miembros de panel de  
manera que puedan apretarse de una manera segura.

En ciertas aplicaciones, sin embargo, los miem-  
bros de panel que van a unirse forman un espacio o cubícu-  
lo, y es esencial que el herraje de unión se oculte. Por  
10 lo tanto, el herraje de unión debe aplicarse a los lados  
traseros de los paneles, es decir, aquellas superficies  
al exterior del cubículo. Además, estas aplicaciones re-  
quieren que el espacio o cubículo se arme dentro de un es-  
pacio que no proporciona acceso a los lados traseros de  
15 los paneles, una vez que se colocan en posiciones adyacen-  
tes verticales en preparación al paso de unión. Un ejem-  
plo de esta aplicación es el conjunto de una cabina de ele-  
vador de madera o de metal sobre una plataforma en la ca-  
ja o pozo de izar de un edificio. Los paneles que forman  
20 la cabina se colocan a distancia de aproximadamente 2,54  
centímetros desde los lados de la plataforma y la plata-  
forma queda tan próxima a las paredes del pozo de izar que  
un armador encontraría dificultad o no podría trabajar en-  
tre los paneles y las paredes del pozo de izar. Las sepa-  
25 raciones típicas entre la plataforma y las paredes del po-  
zo de izar son de 5,08 centímetros entre la plataforma y  
las paredes delantera y trasera, y de 20,32 centímetros  
entre la plataforma y las paredes laterales.

Los miembros de panel usados para formar una ca-  
30 bina de elevador, por ejemplo, son relativamente gruesos

1 y pesados, y sus superficies pueden no ser perfectamente  
planas. El peso y la falta de aplanamiento se añaden al  
problema de armar estos paneles con juntas herméticas en  
un espacio restringido en donde los lados traseros de los  
5 paneles no son directamente accesibles para el armador.

Las juntas entre los miembros de panel deben ser  
herméticas a lo largo de la longitud completa de la junta.  
Además, la junta debe permanecer hermética durante el uso  
del cubículo o espacio, aún cuando el cubículo se someta  
10 a movimiento, tal como en la aplicación de la cabina de  
elevador mencionado en lo que antecede.

El objeto principal de la presente invención es  
proporcionar una junta de pared mejorada para paneles pe-  
sados relativamente grandes que permite que los paneles  
15 se unan rápida y herméticamente con la orientación verti-  
cal deseada de las superficies de los paneles. Mientras  
que se elimina o reduce cualquier combadura o condición  
de falta de aplanamiento de los miembros de panel, sin au-  
mentar el tiempo de armado en sitios que tienen muy poco  
20 espacio adyacente a los lados traseros de los paneles.

Con este objeto en mira, la invención estriba  
en una junta de panel que consiste de: primero y segundo  
miembros de panel verticales no metálicos que tienen su-  
perficie delantera y trasera, y porciones laterales que  
25 se extienden verticalmente, primero y segundo miembros de  
panel se colocan a ángulos rectos con porciones laterales  
verticales seleccionadas adyacentes una a la otra, con las  
superficies traseras de los paneles al exterior de la con-  
figuración de ángulo recto, una pluralidad de primeros  
30 miembros separadores que tienen porciones de cabeza y de

1 -vástago, estando los primeros miembros operadores fijados  
en la superficie trasera del primer miembro de panel, en  
relación separada uno con el otro a lo largo de la porción  
5 lateral que queda adyacente al segundo miembro de panel,  
con sus porciones de cabeza separadas de las superficies  
traseras del primer miembro de panel, una pluralidad de  
segundos miembros de panel que tienen porciones de cabeza  
y de vástago y una superficie de levas ahusada que se ahu-  
sa hacia adentro desde la porción de cabeza hasta la por-  
10 ción de vástago, los segundos miembros separadores se fi-  
jan a manera de no moverse en la superficie trasera del  
segundo miembro de panel en relación separada uno con res-  
pecto al otro y adyacentes a la porción lateral que queda  
contigua al primer miembro de panel, y un miembro de unión  
15 a ángulos rectos alargado que tiene primera y segunda por-  
ciones de pata que definen una porción de esquina en su  
intersección, la primera porción de pata tiene una plura-  
lidad de ranuras primeras alargadas separadas, los lados  
de las cuales quedan paralelos a la porción de esquina, la  
20 segunda porción de pata tiene una pluralidad de segundas  
ranuras alargadas separadas cada una de las ranuras segun-  
das incluyendo una primera porción que tiene lados que son  
paralelos uno con el otro, pero inclinados con relación a  
la porción de esquina, una porción receptora de cabeza se-  
25 paradora agrandada y una tercera porción que define una  
transición ahusada entre la primera y segunda porciones,  
la pluralidad de primeros miembros separadores se extien-  
den a través de la pluralidad de las primeras ranuras de  
manera tal que el miembro de junta queda retenido por, pe-  
30 ro deslizable verticalmente con respecto al primer miembro

1 de panel, las porciones de cabeza de los segundos miembros  
separadores son capaces de insertarse a través de las se-  
gundas porciones receptoras de cabeza separadoras agranda-  
das de las segundas ranuras con las transiciones ahusadas  
5 de las mismas cooperando con las superficies de leva del  
segundo miembro separador de manera tal que un movimiento  
descendente inicial del miembro de junta colocará en leva  
la superficie trasera del segundo miembro de panel contra  
la segunda porción de pata del miembro de unión o de jun-  
ta y el movimiento descendente continuo ocasionará que las  
10 ranuras inclinadas de las segundas ranuras alargadas co-  
operen con la porción de vástago de los segundos miembros  
separadores para forzar el primero y segundo miembros de  
panel apretadamente entre sí.

15 La invención se hará más fácilmente evidente de  
la siguiente descripción ejemplaria que se toma junto con  
los dibujos que se acompañan, en los cuales:

20 La Figura 1 es una vista fragmentaria en eleva-  
ción, de un miembro de junta mejorado construido de con-  
formidad con las enseñanzas de la invención que se muestra  
antes de que se doble en una configuración de ángulo rec-  
to;

25 La Figura 2 es una vista de planta del miembro  
de unión de junta que se muestra en la Figura 1 después  
de que se ha doblado hacia la configuración de ángulo rec-  
to;

30 La Figura 3 es una vista detallada en elevación,  
de un conjunto de miembros separadores que incluye un miem-  
bro de panel y un medio de sujeción para fijar un miembro  
separador a un miembro de panel;

1

La Figura 4 es una vista en perspectiva de un primer miembro de panel que tiene dos miembros de junta o unión fijados deslizadamente en el mismo listos para fijar dos miembros de panel adicionales asimismo a ángulos rectos con respecto al primer miembro de panel;

5

La Figura 5 es una vista en perspectiva fragmentaria que ilustra un primer paso en el armado de un segundo miembro de panel en el primer miembro de panel mostrado en la Figura 4;

10

La Figura 6 es una vista en elevación de un miembro separador en el segundo miembro de panel mostrado en la Figura 5, que ilustra la cooperación entre la ranura en el miembro de junta y una superficie de levas en el miembro separador, al comienzo del movimiento vertical del miembro de junta o unión;

15

La Figura 7 es una vista en elevación de un conjunto de separador-ranura que es semejante a aquél de la Figura 6, con la excepción de que es después de haberse efectuado un movimiento vertical suficiente de miembro de junta para colocar en leva la superficie del panel en posición plana contra el miembro de junta; y

20

La Figura 8 es una vista en perspectiva, fragmentaria semejante a aquélla de la Figura 5 con la excepción de que es después de haberse completado el movimiento vertical del miembro de junta con la orilla lateral del segundo miembro de panel topando apretadamente contra la superficie delantera del primer miembro de panel.

25

Abreviando, la exposición presente revela una junta de panel mejorada para interconectar primero y segundo miembros de panel verticales, a ángulos rectos. Un ---

30

1 miembro de junta a ángulo recto se fija deslizadamente  
en el primer miembro de panel a través de una pluralidad  
de ranuras verticalmente orientadas en una pata del mismo,  
y una pluralidad de miembros separadores primero de coope-  
5 ración fijados en uno de los miembros de panel. La otra  
pata del miembro de junta incluye una pluralidad de ranu-  
ras inclinadas que tienen una porción receptora de cabezas  
separadora agrandada en un extremo, y una porción de transi-  
ción ahusada entre la porción agrandada y una porción de  
10 ranura inclinada. El segundo miembro de panel incluye una  
pluralidad de segundos miembros separadores que incluyen  
porciones de vástago y cabeza y una superficie de levas  
inclinada entre las porciones de cabeza y de vástago. La  
superficie de leva inclinada coopera con la transición ahu-  
15 sada de la ranura inclinada para colocar en levas la su-  
perficie adyacente del miembro de panel apretadamente con-  
tra el miembro de junta, aplanando y alineando apropiada-  
mente los miembros de panel antes de que el movimiento ver-  
tical adicional del miembro de junta fuerce los miembros  
20 de panel apretadamente entre sí a través de la orientación  
de las ranuras inclinadas.

La junta de panel mejorada es especialmente apro-  
piada para unir o juntar miembros de panel relativamente  
grandes y pesados a ángulos rectos uno con respecto al  
25 otro, por ejemplo paneles de madera o paneles construídos  
de un sustituto de madera. Por ejemplo, los paneles pue-  
den armarse para formar la cabina de un carro de elevador.  
La nueva junta de panel mejorada incluye un miembro 10 de  
junta a ángulo recto, alargado metálico que se muestra me-  
30 jor en las Figuras 1 y 2 y una pluralidad de miembros 12

1 -separadores metálicos que se muestran mejor en la Figura 3.

5 De manera más específica, la Figura 1 es una vis  
ta fragmentaria, en elevación del miembro 10 de junta, con  
el miembro 10 de junta habiéndose mostrado en su configuración  
plana antes de doblarse hacia la configuración de  
ángulo recto final. El miembro 10 de junta incluye un  
miembro 11 de placa metálico tal como de plancha de acero  
con el miembro 11 de placa estando doblado a lo largo de  
10 una línea 14 de doblez para proporcionar un miembro a ángulo  
recto que tiene primera y segunda porciones 16 y 18  
de pata, respectivamente, que se muestra mejor en la Figura  
2. El miembro 11 de placa, antes de doblarse tiene di-  
mensiones de espesor ancho y longitud apropiadas para pro-  
15 porcionar la resistencia mecánica requerida tales como de  
2,286 milímetros, 14,60 centímetros y 224,79 centímetros  
respectivamente. La dimensión de longitud se selecciona  
para ser menor que la dimensión de altura de los paneles  
asociados mediante por lo menos una dimensión predetermi-  
nada, con la dimensión de longitud seleccionándose de ma-  
20 nera tal que el miembro de junta no se extenderá por enci-  
ma ni por debajo de las orillas superior e inferior respec-  
tivamente de los miembros de panel, después de que el miem-  
bro de junta o unión esté en su posición armada.

25 Una pluralidad de primeras ranuras 20 alargadas  
se forman en la primera porción 16 de pata, y una plurali-  
dad de segundas ranuras 22 alargadas se forman en la se-  
gunda porción 18 de pata. Los ejes longitudinales de las  
primeras ranuras 20 están orientados verticalmente y los  
30 ejes longitudinales de las segundas ranuras 22 están incli-

1 nados de manera tal que el extremo 24 superior de la ranu-  
ra 22 queda más próximo a la línea 14 de doblez o a la es-  
quina 26 resultante que se muestra en la Figura 2, que el  
extremo 28 inferior.

5 Los ejes longitudinales de las primeras ranuras  
20 en la primera porción 16 de pata se colocan todos sobre  
una línea imaginaria 30, cuya línea queda paralela y sepa-  
rada de la orilla 32 a mano izquierda del miembro 11 de  
placa. Por ejemplo, la separación puede ser de aproxima-  
10 damente 1,90 centímetros. La ranura 90 puede tener típica-  
mente un ancho  $W$  de 1,27 centímetros y una longitud  $L$  de  
11,73 centímetros. El centro 34 de la ranura 20 más hacia  
arriba puede ser de aproximadamente 13,33 centímetros des-  
de la orilla 36 superior del miembro 11 de placa y el cen-  
15 tro de la ranura más hacia abajo puede colocarse de mane-  
ra semejante con relación a la orilla inferior. Los cen-  
tros 34 de las ranuras 20 pueden estar separados a distan-  
cia de 15,24 a 30,48 centímetros si es que se desea. De-  
be quedar comprendido que todas las dimensiones proporcio-  
nadas en la presente son para fines de ejemplo únicamente,  
20 y no son críticas para la invención.

Si el miembro 10 de junta de ángulo recto va a  
embarcarse a un sitio de armado con la porción 16 de pata  
ya armada con el miembro de panel, las proyecciones o se-  
25 paradores para cooperar con las ranuras 20 pueden insertar-  
se a través de las aberturas de ranura y sujetarse en el  
panel asociado. Por lo tanto, las ranuras 20 pueden for-  
marse, tal y como se ha ilustrado con las líneas continuas  
en la Figura 1, sin un extremo agrandado. Si los miembros  
de panel van a embarcarse hasta el sitio de armado sin el  
30

1 miembro de junta de ángulo recto armado en ciertos de los  
paneles, pero con los separadores ya fijados en los pane-  
les, cualquier extremo de la ranura 20 puede agrandarse  
5 como se ilustra en silueta en la Figura 1, para recibir  
la cabeza del separador asociado. Por ejemplo, el extre-  
mo superior de la ranura 20 puede agrandarse, tal como se  
ilustra en 38, o el extremo inferior puede agrandarse, tal  
y como se ilustra en 40. Cuando la ranura 20 tiene un extre-  
mo agrandado, su forma es importante pero puesto que la  
10 forma se describirá detalladamente con relación a la ranu-  
ra 22 no se describirá en este punto. Cuando la ranura 20  
se construye para incluir un extremo agrandado, la longi-  
tud L más la longitud adicional que se añade por el extre-  
mo agrandado se selecciona para que exceda la longitud de  
15 la ranura 22. La longitud adicional de la ranura 20, en  
este caso, permite que la ranura 20 ya quede en acoplamien-  
to con el miembro separador cuando el miembro 10 de junta  
o unión se coloca de manera tal que un miembro separador  
queda listo para entrar en la ranura 22.

20 Las segundas ranuras 22 en la segunda porción  
18 de pata del miembro 11 de placa tiene centros 42 que  
están todos colocados sobre una línea 44 imaginaria que  
queda paralela y separada de la orilla 46 a mano derecha  
del miembro 11 de placa. La diferencia de las ranuras 20,  
25 sin embargo, los ejes 43 longitudinales de las ranuras 22  
no están orientados verticalmente sino que están ligera-  
mente inclinados por ejemplo mediante un ángulo A de apro-  
ximadamente 4.9 desde la línea 44 vertical. La ranura 22  
tiene una porción 46 agrandada en su extremo 28 inferior,  
30 una porción 48 que tiene lados paralelos cuya porción co-

1 -mienza en el extremo 24 superior, y una transición 50 ahu-  
sada que se extiende entre la porción 28 agrandada y la  
porción 48. La porción 28 agrandada se construye de mane-  
5 ra tal que su extremo inferior está en la forma de un me-  
dio círculo que tiene un diámetro de aproximadamente 2,54  
centímetros, con la transición 50 extendiéndose desde los  
extremos del medio círculo a través de aproximadamente  
2,54 centímetros en donde se une con la porción 48. La  
porción 48 tiene un ancho  $W$  de aproximadamente 1,27 centí-  
10 metros. La transición 50 ahusada es importante para la  
invención, siendo su significado señalado a continuación  
cuando se describe la construcción del separador 12. La  
longitud  $L$  total de la ranura 22 es aproximadamente igual  
que la longitud  $L$  total de la ranura 20, cuando la ranura  
15 20 no incluye una porción de extremo agrandada. Como se  
ha manifestado anteriormente, cuando la ranura 20 tiene un  
extremo agrandado, tiene una dimensión  $L$  más larga que la  
ranura 22 para permitir que la ranura 20 ya quede acopla-  
da con el miembro separador cuando el separador se intro-  
duce en la abertura agrandada en la ranura 22.

La Figura 2 es una vista de planta del miembro  
10 de unión o junta con la porción 16 de pata indicada me-  
diante líneas continuas formando una versión a mano dere-  
cha del miembro 10 de junta o unión a ángulo recto y la  
25 porción 16' de pata mostrada en silueta indica una versión  
de mano izquierda del miembro de unión o junta de ángulo  
recto. Una proyección o bloque 56 metálico receptor de  
fuerza se suelda en una de las porciones de pata por ejem-  
plo en la porción 18 de pata. El bloque 56' que se mues-  
tra en silueta, ilustra la ubicación del bloque receptor

1 -de fuerza para la versión a mano izquierda del miembro 10  
 de junta de unión. El bloque 56 puede usarse para aplicar  
 una fuerza descendente vertical al miembro 10 de unión,  
 tal como con un martillo, una vez que todas las ranuras  
 5 20 y 22 han acoplado un miembro 12 separador, a fin de le-  
 grar la posición armada hermética final del miembro 10 de  
 junta con relación a los miembros de panel que está unien-  
 do. El bloque 56 puede también usarse para desarmar. Los  
 miembros de panel, en caso de que se haga necesario desarmar  
 10 mar los mismos.

Se observará de la Figura 2 que la porción 18  
 de pata es más ancha que la porción 16 de pata. Como se  
 ha ilustrado en la Figura 8, esto es debido a que la por-  
 ción 18 de pata acomoda la dimensión de espesor del panel  
 15 asociado con la porción 16 de pata antes de que la por-  
 ción 18 de pata se coloque en contacto con el panel con  
 el cual está asociada.

La Figura 3 es una vista en elevación detallada  
 de un conjunto 60 separador que incluye un separador 12  
 20 construido de acuerdo con las enseñanzas de la invención.  
 El separador 12 se construye para cooperar con la transi-  
 ción 50 ahusada de la ranura 22. Si la ranura 20 tiene  
 un extremo 38 ó 40 agrandado, el extremo agrandado se cons-  
 truirá semejante a aquél de la ranura 22 y el separador  
 25 12 también se usaría para cooperar con la ranura 20. Si  
 la ranura 20 se construye sin un extremo agrandado, el se-  
 parador 12 puede todavía usarse o el separador para la ra-  
 nura 20 puede ser de construcción ligeramente diferente  
 tal y como se explicará a continuación.

30 De manera más específica, el separador 12 es un

1 miembro metálico que incluye una porción 62 de espiga redonda lisa que tiene un diámetro predeterminado cuyo diámetro es ligeramente menor que el ancho W de la ranura 22 tal como de aproximadamente 12,32 milímetros. La porción  
5 62 de vástago tiene una dimensión de longitud en la dirección del eje 64 longitudinal que es ligeramente mayor que la dimensión T de espesor del miembro 10 de unión o junta de ángulo recto, tal como de 2,79 milímetros.

10 El miembro 12 separador incluye además, una porción 66 de cabeza redonda lisa que tiene un diámetro que se selecciona para permitir que entre en el extremo agrandado de la ranura 22, tal como una dimensión de 1,90 centímetros. En vez de que el vástago 62 y la cabeza 66 se unen a ángulos rectos sólo con relación al otro, de manera  
15 tal que el lado inferior de la cabeza forme una pestaña, se proporciona una superficie 68 de levas abusada o en ángulo entre el vástago 62 y la cabeza 66. La superficie 68 proporciona un ángulo 70 predeterminado con el vástago 62 tal como un ángulo de aproximadamente 135°.

20 El miembro 12 separador se asegura en la superficie 72 trasera de un miembro 74 de panel a través de un medio de sujeción apropiado. Como se ha ilustrado, el miembro 12 separador puede tener una abertura 76 coaxial con su eje 64 longitudinal, para recibir un tornillo 78.

25 Una abertura 80 piloto puede pre-perforarse en el miembro 74 de panel a fin de colocar de manera precisa y guiar el tornillo 64. Una pluralidad de miembros 12 separadores que se habían fijado en la superficie trasera de un panel con los centros del miembro separador estando todos colocados en una línea imaginaria vertical común separada a una  
30

1 dimensión predeterminada desde el lado del panel.

5 Como se ha manifestado anteriormente, si la ranura 20 tiene un extremo agrandado, los miembros separadores para cooperar con la ranura 20 pueden construirse como se ha ilustrado en la Figura 3. Si la ranura 20 no tiene un extremo agrandado, la superficie 68 de levas puede eliminarse y la cabeza 66 puede unir el vástago 62 a ángulos rectos uno con relación al otro de manera tal que el lado inferior de la cabeza forma una pestaña. Sin embargo, en la práctica, el separador 12 se usa para ambas ranuras independientemente de la configuración de la ranura 20.

10 La Figura 4 es una vista en perspectiva de un conjunto 82 de panel que incluye un miembro 84 de panel, un miembro 10 de junta de ángulo recto de mano derecha, y un miembro 10' de junta de ángulo recto de mano izquierda. El panel 84, que se forma típicamente de madera o de un substituto de madera tal como de plástico laminado, incluye superficies 86 y 88 delantera y trasera respectivamente, primera y segunda porciones 90 y 92 laterales o de orilla que se extienden verticalmente y porciones 94 y 96 de orilla superior e inferior, respectivamente. El conjunto 82 de panel se embarca hacia el sitio de armado como se ha ilustrado, con las primeras porciones 16 de pata de los miembros 10 de junta fijados deslizablemente en la superficie 88 trasero del miembro 84 de panel a través de una pluralidad de miembros 12' separadores. El miembro 84 de panel se prepara con agujeros piloto colocados exactamente que se perforan en el mismo. Los miembros 10' y 10 de ángulo recto se colocan en posición adyacentes a las orillas 90 y 92, respectivamente, y los miembros 12' separadores

1 tienen sus espigas colocadas a través de las ranuras 22, la abertura centra de los miembros separadores están ali-  
neadas con los agujeros piloto y luego se aseguran en el  
panel 84 con los tornillos 64.

5           Aún cuando no es esencial para la invención, el  
armado de los miembros de panel se facilita si se propor-  
ciona un ajuste de fricción deslizable entre las ranuras  
20 y sus separadores 12 asociados de manera tal que el ar-  
mador puede deslizar el miembro 10 de ángulo recto hacia  
10 la posición deseada y el miembro 10 retendrá esta posición.  
Una arandela de resorte se puede usar para proporcionar es-  
ta función, si es que se desea. Por lo tanto, el armador  
puede seleccionar una posición predeterminada para el miem-  
bro 10 de ángulo recto que oriente los extremos agrandados  
15 de las ranuras 22 con los miembros 12 separadores del miem-  
bro de panel que va a unirse. Una vez que se ha seleccio-  
nado esta posición, el armador queda libre para colocar  
los paneles sin tener que depender del miembro 10 de junta.

20           La Figura 4 ilustra el conjunto 82 de panel co-  
locado en una plataforma 91 de carro elevador que se colo-  
ca en un pozo de izar 93 de un edificio 95. La platafor-  
ma 91 tiene un lado de orilla 97 trasero que es de una di-  
mensión 99 pequeña predeterminada desde una pared 101 del  
pozo de izar 93 tal como de 5,08 centímetros. La platafor-  
ma 91 tiene orillas 103 y 105 laterales que típicamente es-  
25 tán separadas a distancia de 17,78 a 20,32 centímetros des-  
de las paredes adyacentes tal como se indica mediante la  
dimensión 107 entre la orilla 105 lateral y una pared 109.  
Se observará que la construcción del miembro 10 de ángulo  
30 recto es de manera tal que el armador no necesita alcanzar

1 -la proyección 56 que por encima de la parte superior de los paneles mientras que está colocado en el lado de la plataforma de los paneles y que la proyección 56 está en el lado que tiene la holgura de 17,78 ó 20,32 centímetros.

5 La Figura 5 ilustra un primer paso para unir el miembro 84 de panel con el panel 100. El miembro de panel 100 puede ser semejante al miembro 84 de panel teniendo superficies 102 y 104 delantera y trasera, respectivamente, una orilla 106 lateral que va a juntarse o unirse con el miembro 84 de panel y una orilla 108 superior. El miembro 100 de panel incluye una pluralidad de miembros 12 separadores construidos como se muestra en la Figura 3, cuyos miembros separadores se fijan en relación separada en una línea imaginaria vertical común que queda paralela con la orilla 106. El miembro 100 de panel se coloca en una posición vertical con su orilla 106 adyacente a la superficie 86 delantera del panel 84 y adyacente a la orilla 92 del miembro 84 de panel. El miembro 10 de junta de ángulo recto se levanta y se coloca verticalmente como se ha mencionado anteriormente hasta que las aberturas agrandadas en los extremos inferiores de las ranuras 22 estén orientadas con los miembros 12 separadores. El miembro 10 de junta en esta posición levantada puede extenderse más allá de las orillas 94 y 108 superiores de los miembros 84 y 100 de panel, respectivamente, siempre que no queden por encima de estas orillas en la posición final del miembro 10 de junta.

20 La Figura 6 ilustra la relación de cooperación entre la transición 50 ahusada de la ranura 22 y la superficie 68 de levas en el miembro 12 separador. Con el miembro

1 bro 12 separador en posición en la abertura agrandada de  
 la ranura 22, la porción ancha de la sección 50 ahusada  
 de la ranura 22 acoplará la superficie 68 de levas y al  
 miembro 12 separador tan pronto como se baja el miembro 10  
 5 de junta. El movimiento descendente continuo del miembro  
 10 de junta da por resultado el ahusamiento de la ranura  
 22 coloque el panel 100 en acoplamiento con la porción 18  
 de tope del miembro 10 de junta. La Figura 7 ilustra la  
 posición del miembro 12 separador, el miembro 10 de junta  
 10 y el panel 100 cuando el miembro separador ha llegado a  
 la porción 48 de la ranura 22.

Por lo tanto, con la transición ahusada de la  
 ranura 22 y la superficie 68 de levas del miembro separa-  
 dor, los miembros 12 separadores pueden retenerse fácil-  
 15 mente mediante las ranuras 22 a pesar de una combadura en  
 el panel 12, y la cooperación de la leva-ranura entonces  
 orienta apropiadamente el panel mientras que elimina cual-  
 quier combadura en el mismo de manera tal que para cuando  
 el separador 12 llega al extremo inferior de la porción  
 20 48, el panel es plano y está orientado verticalmente.

El movimiento descendente continuo del miembro  
 10 de junta que puede facilitarse con una fuerza que se  
 aplica en la superficie superior del bloque 56, ocasiona  
 que el miembro 100 de panel sea atraído apretadamente ha-  
 25 cia el panel 84 a través de la orientación inclinada de  
 las ranuras 22. La posición armada final se muestra en la  
 Figura 8 con la flecha 111 indicando que el miembro 10 de  
 junta se ha movido en una dirección descendente para lo-  
 grar esta posición armada final.

## - REIVINDICACIONES -

1  
5  
Los puntos que como característica de novedad se presentan para que sean objeto de esta solicitud de Modelo de Utilidad en España, por VEINTE años, son los que se recogen en las reivindicaciones siguientes:

10  
15  
20  
25  
30  
1ª.- Una junta para paneles mejorada que consiste de: primero y segundo miembros de panel verticales no metálicos que tienen superficies delantera y trasera y porciones laterales que se extienden verticalmente, el primero y segundo miembros de panel se colocan a ángulos rectos con porciones laterales verticales seleccionadas uniéndose una en la otra con las superficies traseras de los paneles en el exterior de la configuración de ángulo recto, una pluralidad de primeros miembros separadores tienen porciones de cabeza y de vástago, los primeros miembros separadores se fijan en la superficie trasera del primer miembro de panel en relación separada uno con respecto al otro a lo largo de la porción lateral que une el segundo miembro de panel o sus porciones de cabeza separadas de las superficies traseras del primer miembro de panel, una pluralidad de segundos miembros separadores tienen porciones de cabeza y de vástago y una superficie de levas ahusada que se usa hacia adentro desde la porción de cabeza hasta la porción del vástago, los segundos miembros separadores se fijan de manera inmóvil en la superficie trasera del segundo miembro de panel en relación separada uno con respecto al otro y adyacentes a la porción lateral que une el primer miembro de panel y estando caracte

1  
5  
10  
15  
20  
25  
30

rizada por: un miembro de junta de ángulo recto alargado que tiene primera y segunda porciones de pata que definen una porción de esquina en su intersección, la primera porción de pata tiene una pluralidad de primeras ranuras alargadas separadas, los lados de las cuales quedan paralelos con la porción de esquina, la segunda porción de tope tiene una pluralidad de segundas ranuras alargadas separadas con cada una de las segundas ranuras incluyendo una primera porción que tiene lados que quedan paralelos uno con el otro pero inclinados con relación a la porción de esquina, una porción receptora de cabeza separadora agrandada y una tercera porción que define una transición ahusada entre la primera y segunda porciones, la pluralidad de miembros separadores primero se extienden a través de la pluralidad de primeras ranuras de manera tal que el miembro de junta queda retenido por pero es deslizable verticalmente con respecto al primer miembro de panel, las porciones de cabeza de los segundos miembros separadores son insertables a través de las segundas porciones receptoras de cabeza separadoras agrandadas de las segundas ranuras, con las transiciones ahusadas de las mismas cooperando con las superficies de leva del segundo miembro separador de manera tal que un movimiento descendente inicial del miembro de junta colocará en leva la superficie trasera del segundo miembro de panel contra la segunda porción de pata del miembro de junta y el movimiento descendente continuo ocasionará que las ranuras inclinadas de las segundas ranuras alargadas cooperen con la porción de vástago de los segundos miembros separadores para forzar el primero y segundo miembros separadores apretadamente entre sí.

1                    2ª.- La junta mejorada de conformidad con lo reivindicado en la reivindicación 1ª que incluye una proyección receptora de fuerza en el miembro de junta fijada al exterior de la configuración del ángulo recto.

5                    3ª.- La junta mejorada de conformidad con lo reivindicado en la reivindicación 1ª ó 2ª, en donde las primeras ranuras incluyen una porción receptora de cabeza separadora agrandada en un extremo de la misma.

10                   4ª.- La junta mejorada de conformidad con lo reivindicado en cualquiera de las reivindicaciones 1ª a 3ª, en donde la dimensión longitudinal de cada una de las primeras ranuras excede la dimensión longitudinal de cada una de las segundas ranuras permitiendo que las primeras ranuras hayan ya retenido las porciones de cabeza de los primeros miembros separadores cuando las porciones receptoras de cabeza separadoras agrandadas de las segundas ranuras quedan alineadas con las porciones de cabeza de los segundos miembros separadores.

15                   5ª.- La junta mejorada de conformidad con lo reivindicado en cualquiera de las reivindicaciones 1ª a 4ª, en donde la longitud de la porción de vástago del segundo miembro separador es esencialmente igual que la dimensión de espesor del miembro de junta.

20                   6ª.- "UNA JUNTA PARA PANELES".

25                   Tal y como se ha descrito en la Memoria que antecede, representado en los dibujos que se acompañan y con los fines que se han especificado.

30

10090

1 - Esta Memoria consta de veintiuna hojas escritas  
a máquina por una sola cara.

5 Madrid, 16. SET. 1980

P.A.

**Alberto de Elzaburu**  
Per poder,

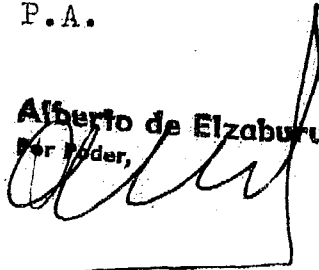

10

15

20

25

10090

JL/

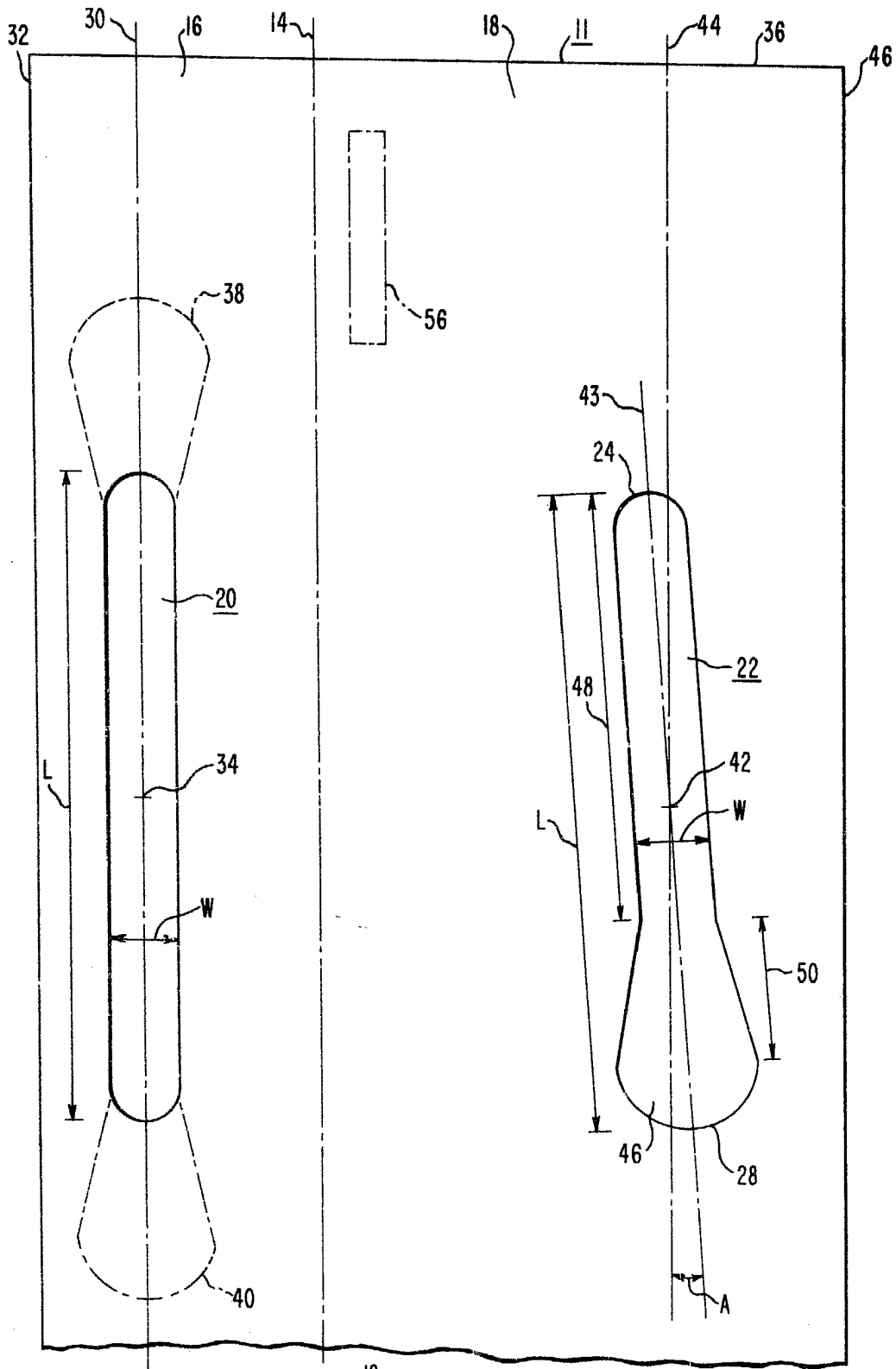

10

FIG. I

Alberto de Elzaburu  
For Power,

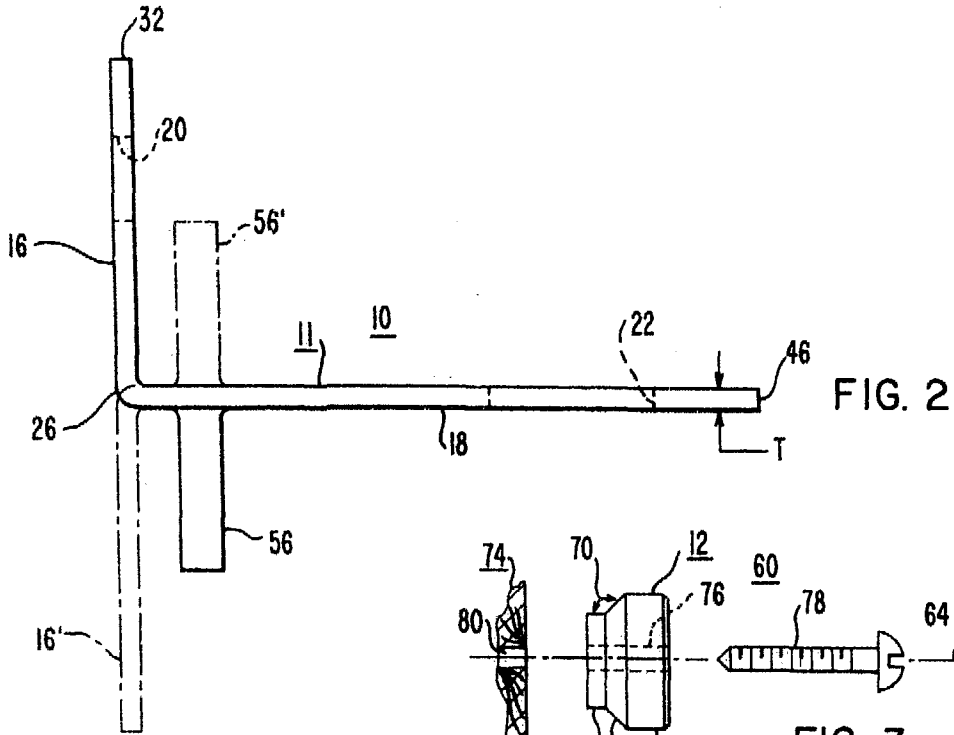

FIG. 2

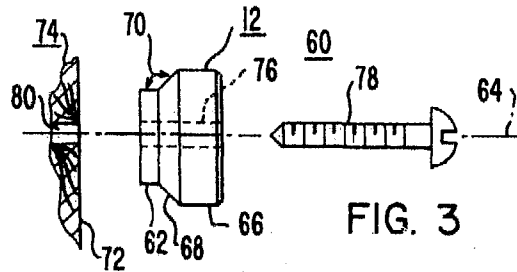

FIG. 3

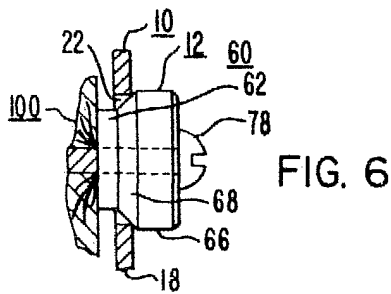

FIG. 6

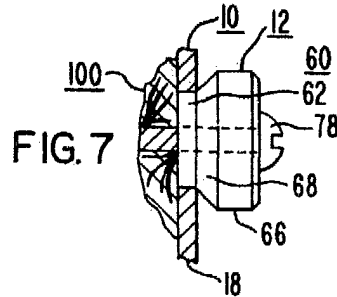

FIG. 7

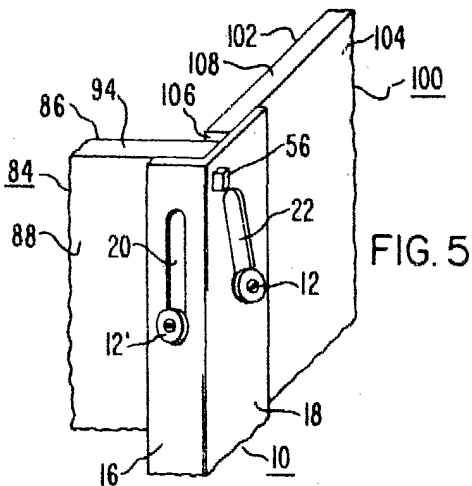

FIG. 5

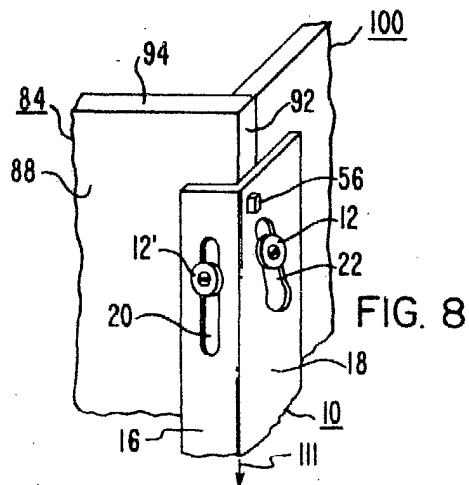

FIG. 8

Alberto de Elzaburu  
 For Patent

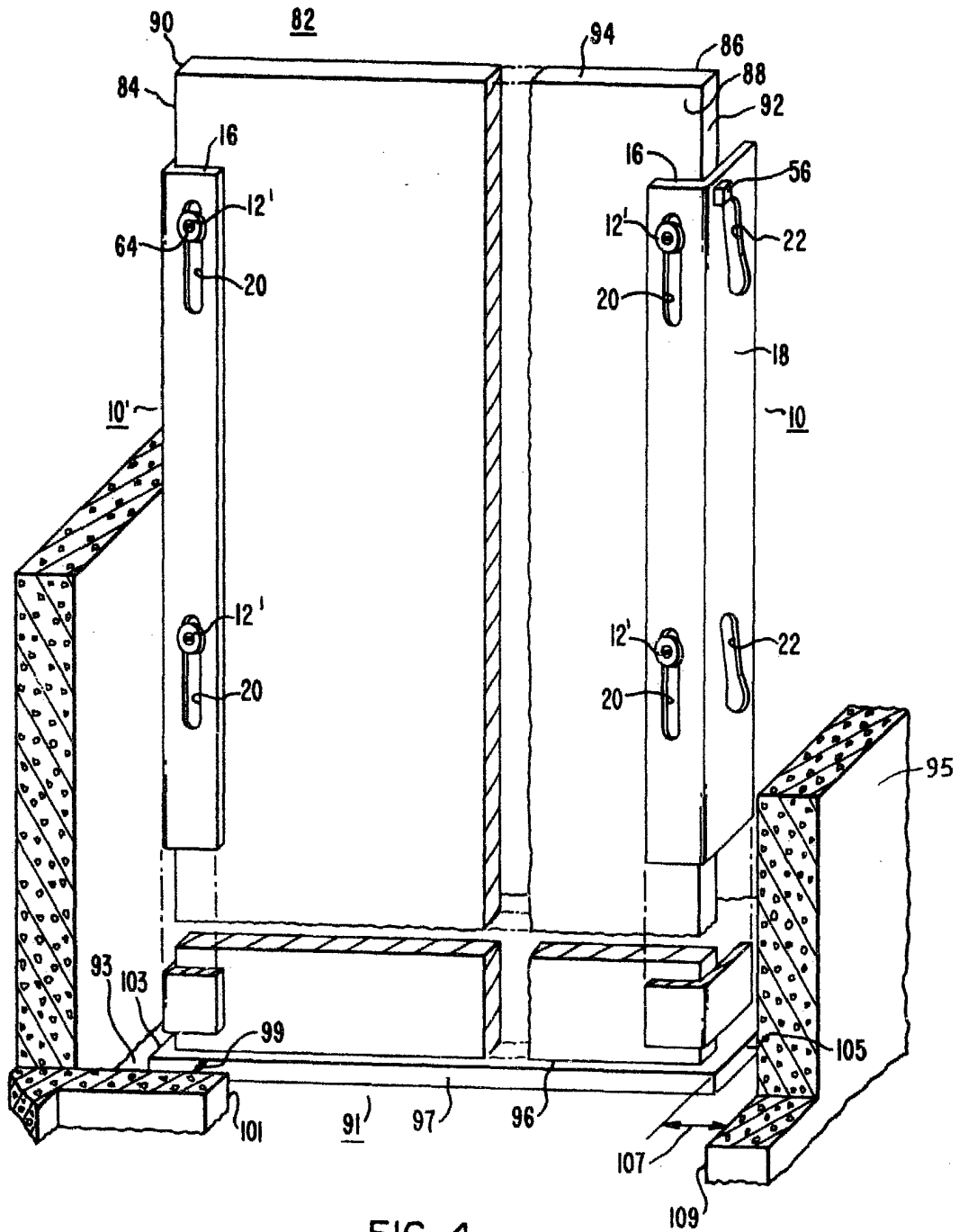

FIG. 4

Alberto de Elzaburo  
Por Poder