

1156

MINISTERIO DE INDUSTRIA Y ENERGIA

Registro de la Propiedad Industrial



ESPAÑA

19 ES	11 NUMERO	10 Y
	21 254542	
	22 FECHA DE PRESENTACION	

MODELO DE UTILIDAD

1 APR. 1981

30 PRIORIDADES:	32 FECHA	33 PAIS
31 NUMERO		

47 FECHA DE PUBLICIDAD	51 CLASIFICACION INTERNACIONAL
------------------------	--------------------------------

54 TITULO DE LA INVENCIÓN

"JUEGO DE COMPOSICION PERFECCIONADO"

55 SOLICITANTE (S)

D. ARMANDO SORIANO GUILLEN y D. FRANCISCO CLAROS AGUILLO

DOMICILIO DEL SOLICITANTE

C/. Las Flores, 12-14, bajo 2ª TIANA (Barcelona)

C/. L'Once de Setembre, 29 TIANA

56 INVENTOR (ES)

57 TITULAR (S)

D. ARMANDO SORIANO GUILLEN y D. FRANCISCO CLAROS AGUILLO

58 REPRESENTANTE

D. JAIME ISERN CUYAS, Agente Oficial de la Propiedad Industrial.

MEMORIA DESCRIPTIVA

El presente modelo de utilidad se refiere a un juego de composición perfeccionado.

En la invención se ha ideado un juego de composición tipo rompecabezas o similar, el cual aporta una nueva y original concepción que genera el interés del mismo, ya que a través del montaje correcto de sus componentes se obtiene un doble resultado o solución, una de las cuales es apreciable por el observador en condiciones normales de visión, mientras que el otro resultado se mantiene oculto, pues es visible únicamente por luminiscencia, en las condiciones específicas para que dicho fenómeno se produzca.

Según lo descrito, el jugador compone el rompecabezas guiándose por la impresión visible normalmente y al obtener el resultado y someter al mismo a unas condiciones adecuadas, puede apreciar el segundo resultado visible por luminiscencia.

Con el fin de facilitar la explicación se acompaña a la presente memoria descriptiva de una lámina de dibujos en la que se ha representado un caso de realización que se cita a título de ejemplo.

En los dibujos:

La figura 1, muestra una vista en perspectiva de uno de los componentes del juego rompecabezas, y que en el caso concreto del ejemplo se ha representado como un cubo.

La figura 2, es una perspectiva de una de las soluciones o resultados del juego.

Haciendo referencia a las figuras se aprecia en su realización un juego de composición o rompecabezas del tipo que comprende una pluralidad de componentes -1-, que en el ejemplo se representa con forma cúbica, y cuyos componentes presentan en sus caras sendas impresiones -2- que forman parte integrante de un todo, resultado del acople ordenado de los componentes, cuyo todo forma una impresión -3- constitutiva del resultado.

El rompecabezas se caracteriza porque los componentes -1- presentan además de la impresión convencional -2-, una segunda impresión, representada con línea discontinua -4-, visible únicamente por luminiscencia.

Estas impresiones -4- configuran a su vez un segundo resultado, visible por luminiscencia y representado por la línea discontinua -5-.

El modelo, dentro de su esencialidad, puede ser llevado a la práctica en otras formas de realización que difieran en detalle de la indicada a título de ejemplo en la descripción y a las cuales alcanzará igualmente la protección que se recaba. Podrá, pues, construirse en cualquier forma y tamaño, con los materiales más adecuados, por quedar todo ello comprendido en el espíritu de las reivindicaciones.

N O T A

Descrito el objeto del presente invento, se declaran como no divulgadas ni practicadas en España, las siguientes reivindicaciones.

5. 1.- Juego de composición perfeccionado, del tipo rompecabezas, caracterizado esencialmente porque cada uno de los componentes del juego comporta además de la impresión parcial integrante del todo, una segunda impresión fosforescente, visible unicamente por luminiscencia, e integrante de un segundo todo que guarda relación con el visible normalmente por el observador.

10. 2.- Juego de composición perfeccionado.

Según se describe y reivindica en la presente memoria descriptiva que consta de 4 hojas foliadas y escritas a máquina por una sola cara.

15. Madrid, a
p.a.

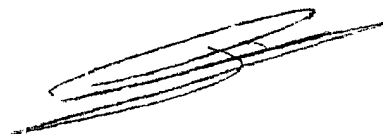

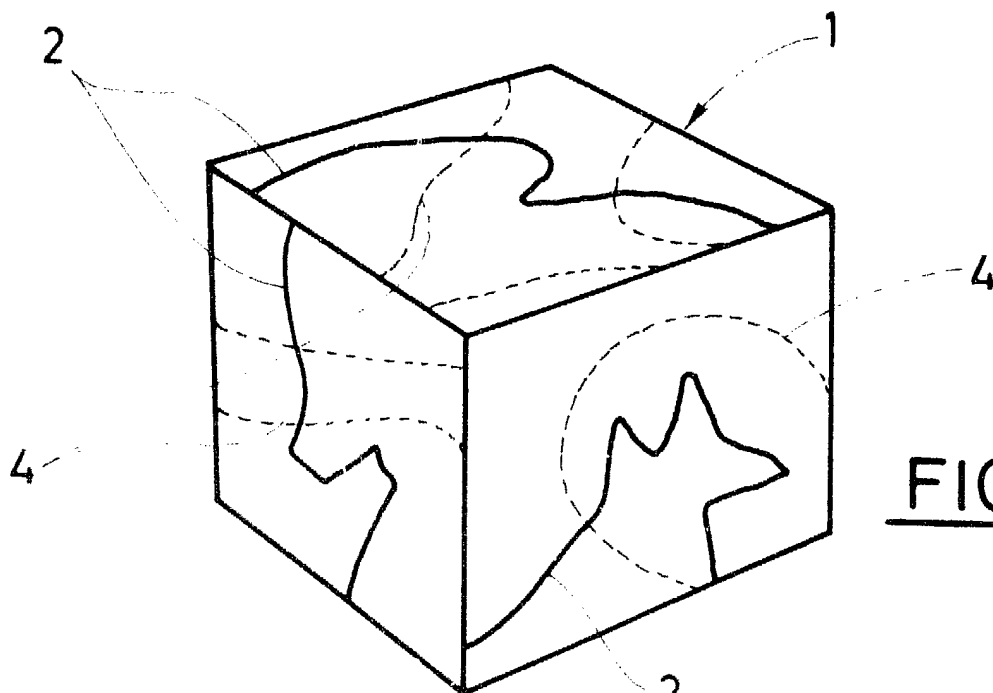

FIG. 1

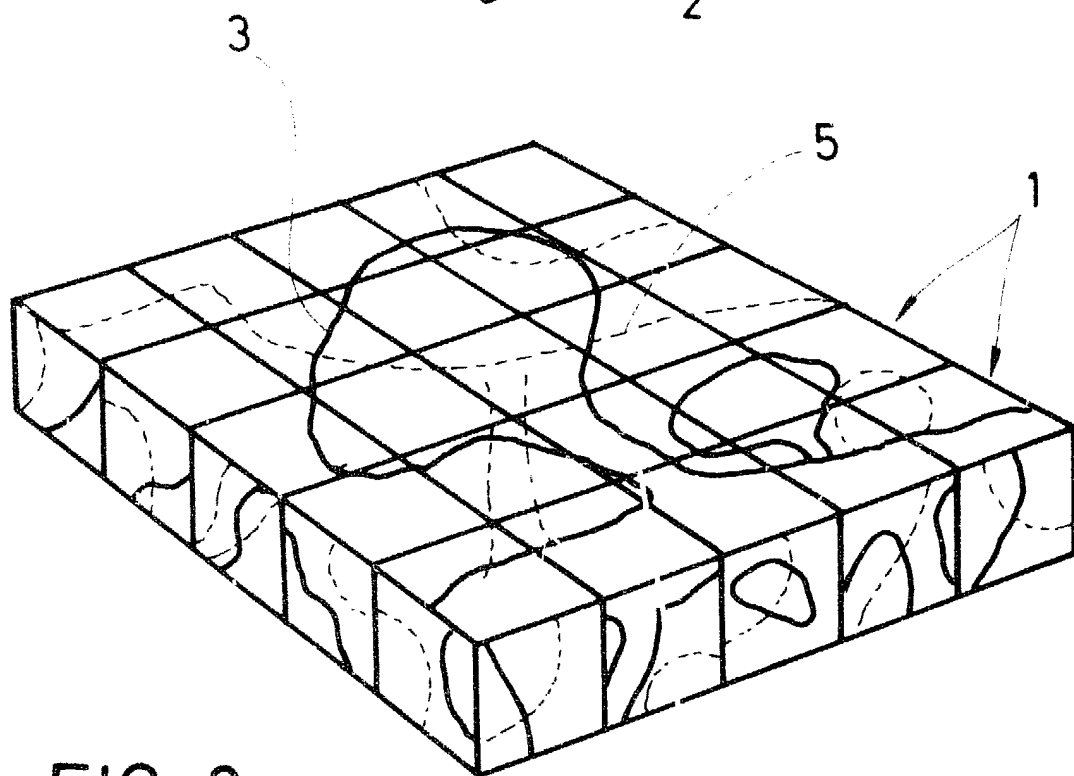

FIG. 2

Madrid, a 5 NOV 1990

p. a.

WILHELM CUYÁS
R. P.