



ESPAÑA

| | | | | | | |
|----|-----------------------|----|-----------------|--------|----|---|
| 19 | ES | 21 | NUMERO | 254511 | 19 | Y |
| 22 | FECHA DE PRESENTACION | | 19 Novbre. 1980 | | | |

MODELO DE UTILIDAD

1 ABR. 1981

| | | | | | | | |
|----|--------------|----|--------|----|-------|----|------|
| 30 | PRIORIDADES: | 31 | NUMERO | 32 | FECHA | 33 | PAIS |
|----|--------------|----|--------|----|-------|----|------|

| | | | |
|----|---------------------|----|-----------------------------|
| 47 | FECHA DE PUBLICIDAD | 51 | CLASIFICACION INTERNACIONAL |
| | | | Int. C. 3 F 0 6 B 7/00 |

| | |
|----|---|
| 54 | TITULO DE LA INVENCION |
| | PERFIL EMBELLECEDOR Y DE TOPE PARA VENTANAS DE CORREDERA. |

| | |
|----|---------------------------------------|
| 71 | SOLICITANTE (S) |
| | RIMADI S.A., de nacionalidad española |

| | |
|--|--|
| | DOMICILIO DEL SOLICITANTE |
| | Poligono Industrial URTINSA, c/ Pintores, Nave H, Alcorcón, MADRID |

| | |
|----|---------------|
| 72 | INVENTOR (ES) |
| | |

| | |
|----|------------------------|
| 73 | TITULAR (ES) |
| | La entidad solicitante |

| | |
|----|---|
| 74 | REPRESENTANTE |
| | DA MARIA ANTONIA NARANJO MARCOS, P. de la Habana 200 MADRID |

MEMORIA DESCRIPTIVA

El presente modelo de utilidad se refiere a un perfil embellecedor y de tope para ventanas de corredera.

5

Colocado este perfil sobre las guías del cerco de la ventana, en especial si se trata de carpintería metálica, dicho perfil hace de embellecedor tapando los huecos de las guías o existentes entre las mismas, evitando, además, que se pueda depositar suciedad en ellas; al propio tiempo, este perfil hace de tope para el deslizamiento de las ventanas de corredera; cuando se desea que éstas cierren, basta con separarlo, labor que se efectúa con la mayor sencillez, así como la de su colocación.

10

Estas, y otras ventajas más de orden adicional se desprenden de la lectura de la presente memoria, para cuya mejor comprensión se acompañan los dibujos adjuntos que muestran un ejemplo de realización, no limitativo, de los varios que caben dentro del cuadro general de la invención sin que el mismo se altere. El dibujo muestra la perspectiva del perfil.

15

De conformidad con la invención referida a tal dibujo, el perfil (1) presenta sendas aletas laterales, longitudinales (2 - 3), y en la cara inferior de su plano superior (1) lleva acopladas otras aletas longitudinales (4 - 5) paralelas a las laterales antes citadas, dejando, consecuentemente, unos huecos entre ellas (6) que están destinados a absorber los relieves que puedan presentar las guías de deslizamiento previstas en el cerco de la ventana de corredera (no representada). Evidentemente, el perfil según la invención, en sí, podrá ser cualquiera y se hallará en función del perfil de las caras exteriores del cerco donde éste lleve sus guías, a fin de absorber los relieves del mismo y encajar encima perfectamente. A fin, en la presente invención cabrán cuantas variantes de realización como sean posibles sin que se altere la esencialidad de la misma, pudiendo realizarse en toda clase de formas y materiales apropiados.

20

25

30

NOTA: Descrito suficientemente lo que antecede sólo resta señalar que lo que se considera propio, nuevo y útil del solicitante es lo contenido en las siguientes:

35

REIVINDICACIONES

1 - Un perfil embellecedor y de tope para ventanas de corredora, caracterizado por presentar un plano superior bordeado por sendas aletas laterales longitudinales, y en la cara inferior de dicho plano superior lleva acopladas o realizadas otras aletas longitudinales paralelas a las laterales antes citadas, dejando, consecuentemente, entre ellas, unos huecos destinados a absorber los relieves que puedan presentar las guías de deslizamiento de los perfiles del cerco de la ventana.

40

2 - Perfil embellecedor, según reivindicación la caracterizado porque colocado sobre dichas guías, las cubre, evitando el depósito de suciedad, especialmente en sus canales, y sirve de tope para el deslizamiento de la ventana abierta, bastando retirar este perfil, para poderla cerrar.

45

3 - PERFIL EMBELLECEDOR Y DE TOPE PARA VENTANAS DE CORRE
DERA.

50

Todo según se describe en esta memoria que consta de tres hojas mecanografiadas por una cara, foliadas y con cincuenta y tres líneas y dibujos anexos.

MADRID 19 Noviembre, 1980
P.a.

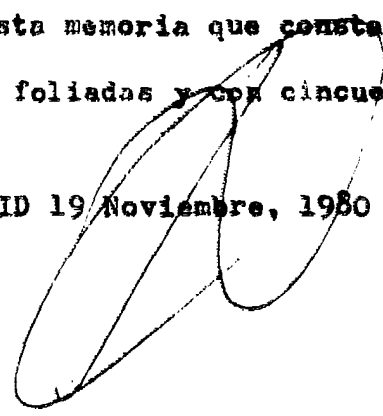

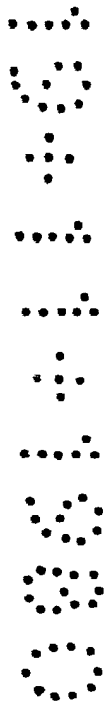
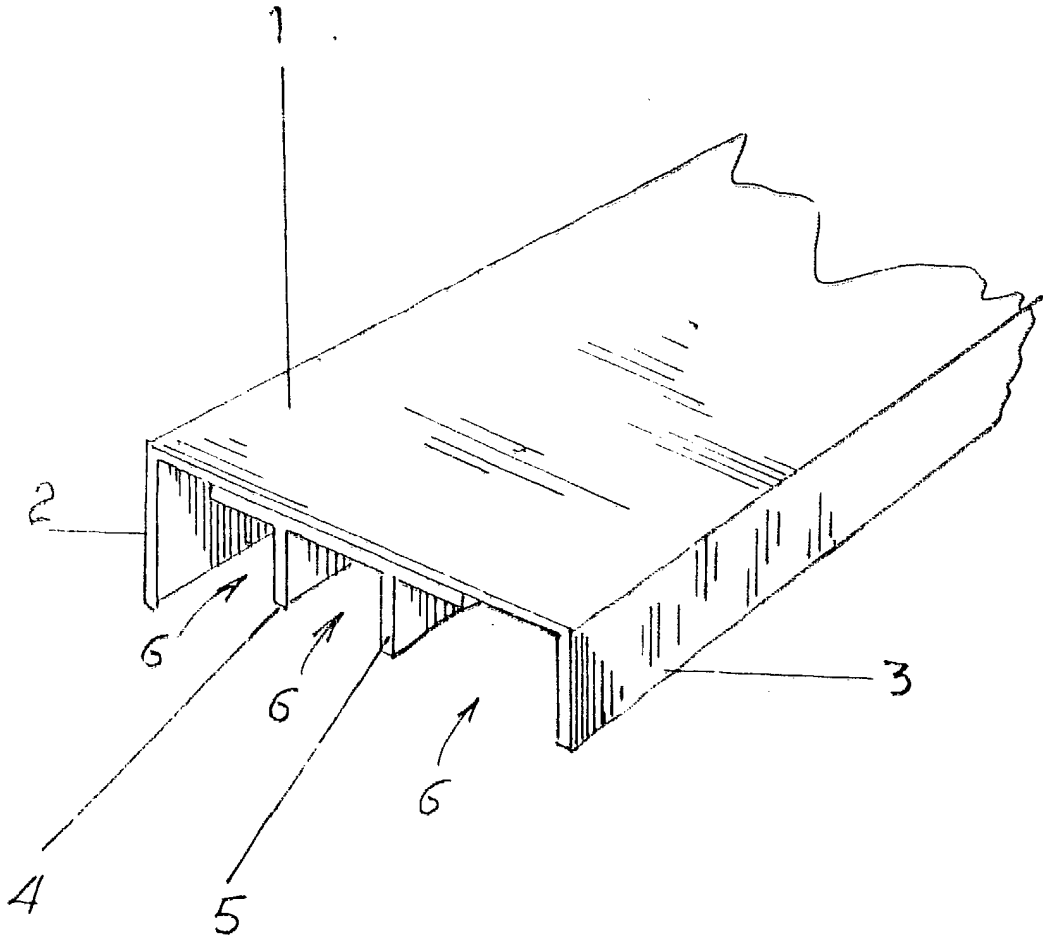

ESCALA VARIABLE

MADRID 19 Nov bre 1980

