



ESPAÑA

ES

11

21

22

NUMERO	254500
FECHA DE PRESENTACION	19 NOV. 1980

Y

MODELO DE UTILIDAD

16 ABR. 1981

30 PRIORIDADES:	31 NUMERO	32 FECHA	33 PAIS
MICROFILMADO MICROFICHAS			

47 FECHA DE PUBLICIDAD	51 CLASIFICACION INTERNACIONAL
	B43K 8/02

54 TITULO DE LA INVENCIÓN

"UTIL DE DIBUJO INFANTIL"

71 SOLICITANTE (S)

PELIKAN, S.A.

DOMICILIO DEL SOLICITANTE

Carrt. Nacional 152 Km. 19,6 MOLLET DEL VALLES (Barcelona)

72 INVENTOR (ES)

73 TITULAR (ES)

PELIKAN, S.A.

74 REPRESENTANTE

D. JAIME ISERN CUYAS, Agente Oficial de la Propiedad Industrial.

M O D E L O
D E
U T I L I D A D

5

POR "UTIL DE DIBUJO INFANTIL", a favor de la firma PELIKAN,
S.A., domiciliada en MOLLET DEL VALLES (Barcelona) Carretera
Nacional, 152-km. 19,6.

10

MEMORIA DESCRIPTIVA

El presente modelo de utilidad se refiere a un
útil de dibujo infantil.

15

En la invención se ha ideado un útil de dibujo
para uso infantil, del tipo que comprende un depósito de tin-
ta que alimenta a una mecha de fieltro o material similar com-
pacto, cuya mecha queda exterior al útil por un extremo inte-
grando la punta de trazado.

20

El útil que se preconiza está concebido especial-
mente para su uso por niños de corta edad, por lo cual com-
prende unas mejoras que lo hacen adecuado al caso.

Tales mejoras consisten en esencia en el hecho

de presentar un cuerpo de asido de forma sensiblemente piriforme o derivado de una esfera, lo que facilita el agarre del útil a cargo del niño, ya que el tamaño de su mano y la poca práctica que posee le hacen dificultoso el manejo de los útiles escritores convencionales de forma alargada.

Por otra parte, la forma piriforme o esférica del útil motivo de la invención, proporciona en su interior un cilindro-depósito de tinta que al ser de mayor diámetro y menor altura que los usuales en el mercado, permite que la tinta esté más cerca de la punta trazadora o mecha consiguiéndose de esta forma disminuir la resistencia de la fluidez de la tinta hacia la mecha.

El útil trazador que se describe se encuentra equipado con una caperuza de cierre de forma preferentemente cónica de revolución abierta por su base mayor y dotada de pestañas al exterior que integran medios de asido que facilitan su extracción.

El conjunto descrito puede estar decorado de cualquier forma a fin de representar muñecos grotescos.

Con el fin de facilitar la explicación, se acompaña a la presente memoria descriptiva de una lámina de dibujos en la que se ha representado un caso de realización que se cita a título de ejemplo.

En los dibujos:

La figura 1, muestra una vista del conjunto

del útil, formado por el cuerpo trazador y la caperuza de cierre, vista ésta en sección.

La figura 2, es una perspectiva en la que se muestra el uso del útil de dibujo a cargo de un niño.

5 Haciendo referencia a las figuras, se aprecia en su realización un útil de dibujo constituido por un cuerpo-depósito -1- para la tinta, y que a su vez integra un asidero de fácil agarre para el niño, según se muestra en la figura 2. Este cuerpo -1-, presenta preferentemente una forma piriforme o derivada de una esfera truncada, provista de una proyección troncocónica -2- rematada por un cilindro cilíndrico -3- a través del cual emerge la mecha -4- de aporte de la tinta hacia la punta trazadora -5- configurada en el extremo de dicha mecha, la cual recibe dicha tinta del cilindro-depósito -6- alojado en el cuerpo -1-.

10 El útil se complementa con una caperuza -10- de cierre, de material rígido, dotada interiormente de un medio de obturación propiamente dicho, formado por la pieza -7-, cuya cabeza -8- es pasante a través del orificio previsto en el extremo apuntado de la caperuza, quedando ambos cuerpos solidarios, formando un todo. La caperuza presenta aletas -9- para su manejo.

20 El modelo, dentro de su esencialidad, puede ser llevado a la práctica en otras formas de realización que difieran en detalle de la indicada a título de ejemplo en la descrip

25

ción y a las cuales alcanzará igualmente la protección que se recaba. Podrá, pues, construirse en cualquier forma y tamaño con los materiales más adecuados, por quedar todo ello comprendido en el espíritu de las reivindicaciones.

= . =

REIVINDICACIONES

5
10 Descrito el objeto y utilidad de la presente invención, lo que se declara como no divulgado ni practicado en España, comprende las siguientes reivindicaciones.

15 1.- Util de dibujo infantil, del tipo que comprende un depósito de tinta para alimentación de una mecha incorporada que efectúa el aporte de dicha tinta por capilaridad hacia el extremo de la mecha utilizado como medio trazador, caracterizado esencialmente porque el cuerpo del útil integrante del depósito para la tinta, es de forma derivada de una esfera o cuerpo similar con fines a facilitar su agarre, admitir
20 un mayor volumen de tinta y conseguir que dicha tinta esté más cerca de la punta trazadora o mecha para mayor fluidez de la misma; y porque el útil se complementa con una caperuza de cierre compuesta por una pieza exterior cónica de revolución y por un cuerpo hueco ahusado interior, que integra el obturador propiamente dicho donde se aloja la mecha, cuyo cuerpo establece
25

un encaje elástico de su punta a través de un orificio previsto en la parte apuntada de la envolvente, formando ambos un todo.

2.- Util de dibujo infantil.

5

Según se describe y reivindica en la presente memoria descriptiva que consta de 5 hojas foliadas y escritas a máquina por una sola cara.

Madrid, a

19 NOV. 1980

p.a.

10



mc.

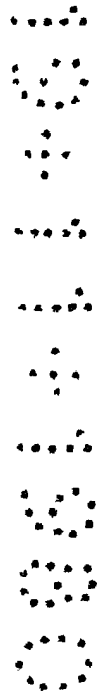

FIG. 1

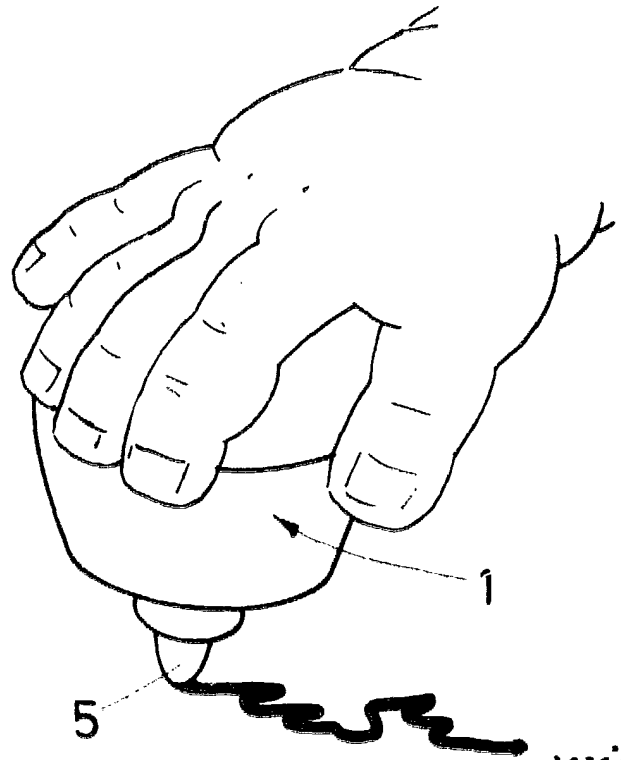
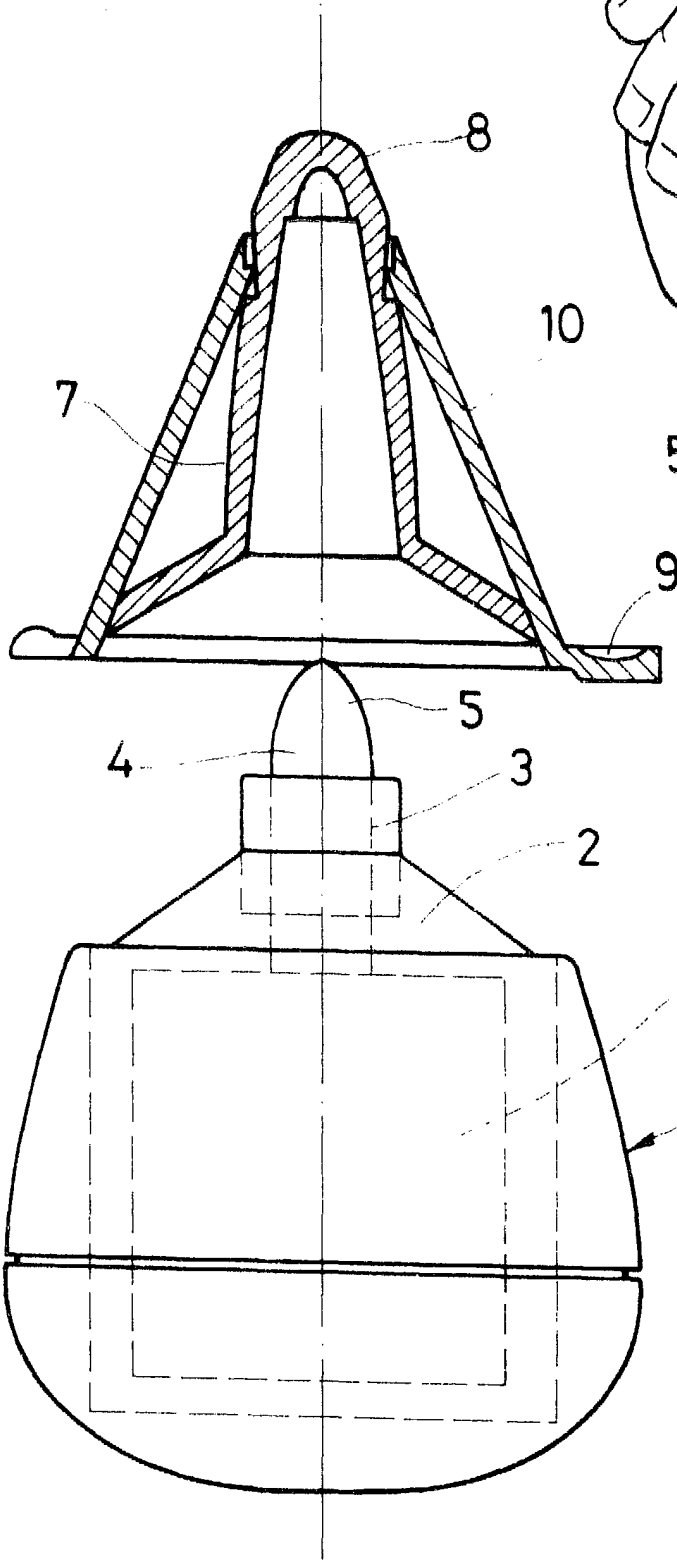

FIG. 2

Madrid, a 19 NOV. 1980
p. a.