

MINISTERIO DE INDUSTRIA Y ENERGIA

Registro de la Propiedad Industrial



ESPAÑA

10	ES	11	234452	10	Y
		21			
		22	FECHA DE PRESENTACION		
			17 NOV. 1980		

MODELO DE UTILIDAD

16 MAR. 1981

30	PRIORIDADES:	32	FECHA	33	PAIS
	31	NUMERO			

47	FECHA DE PUBLICIDAD	51	CLASIFICACION INTERNACIONAL
			A42B 1/20, A42B 1/00

59	TITULO DE LA INVENCIÓN
	"SOLBRERO HINCHABLE PERFECCIONADO"

71	SOLICITANTE (S)
	DON JOSE M ^a RAMONEDA CASTELLA

	DOMICILIO DEL SOLICITANTE
	TARRASA (Barcelona), calle Mayor, 21

72	INVENTOR (ES)

73	TITULAR (FS)
	DON JOSE M ^a RAMONEDA CASTELLA

74	REPRESENTANTE
	DOÑA MARIA LUISA ISERN CUYAS, Agente Oficial Propiedad Industrial

MEMORIA DESCRIPTIVA

El presente modelo de utilidad se refiere a un sombrero hinchable perfeccionado.

Más concretamente, en la invención se ha ideado un sombrero ligero y susceptible de ser plegado para su envasado en una bolsa de reducidas dimensiones, lo cual lo hace muy llevadero, sin causar molestia al usuario.

En líneas generales, el sombrero que se preconiza está constituido a partir de un disco de material laminar, preferentemente plástico, al cual se encuentra asociada una cámara hinchable en forma de estrella, cuyo centro coincide con el centro geométrico del disco laminar, mientras que los brazos de la estrella coinciden con los radios de dicho disco.

La referida cámara estrellada presenta una válvula para su hinchado por aire. Cuando la estrella se hincha constituye una armadura que tensa al disco laminar proporcionándole una forma sensiblemente cónica, a manera de sombrero chino, muy adecuado como cubrecabezas para la lluvia o sol, y de uso apropiado en espectáculos al aire libre, tales como competiciones deportivas y similares.

La superficie exterior vista del sombrero, puede ir decorada con las impresiones más convenientes, tales como colores de un equipo deportivo, motivos de propaganda, colores de banderas y similares.

Con el fin de facilitar la explicación, se acompaña a la presente memoria descriptiva de una lámina de dibujos en la que se ha representado un caso de realización que se cita a título de ejemplo.

En los dibujos:

La figura 1, muestra una vista en planta del sombrero en posición desplegada, pero no hinchada.

La figura 2, corresponde a una vista en sección diametral alzada lateral del sombrero, en posición armada de uso.

La figura 3, es una perspectiva del sombrero en posición de uso.

Haciendo referencia a las figuras, se aprecia en su realización un sombrero de tipo ligero y plegable, formado por un disco laminar -1-, preferentemente plástico; al cual se encuentra asociada una cámara hinchable -2-, mediante válvula -3-. La referida cámara está provista de brazos radiales -4-, que al adquirir rigidez tensan la superficie laminar -1-, de manera que esta adopta una forma sensiblemente cónica, tal como la mostrada en las figuras 2 y 3, para su uso como sombrero, el cual se asegura con la cuerda -5-, a manera de barboquejo.

El sombrero presenta un bordón anular -6-, para apoyo de la cabeza del usuario.

El modelo, dentro de su esencialidad, puede ser

llevado a la práctica en otras formas de realización que difieran en detalle de la indicada a título de ejemplo en la descripción y a las cuales alcanzará igualmente la protección que se recaba. Podrá, pues, construirse en cualquier forma y tamaño, con los materiales más adecuados, por quedar todo ello comprendido en el espíritu de las reivindicaciones.

- . -

N O T A

Descrito el objeto del presente invento, se declaran como no divulgadas ni practicadas en España, las siguientes reivindicaciones:

10. 1. **Sombrero hinchable perfeccionado**, caracterizado esencialmente por el hecho de estar constituido a partir de un disco laminar, preferentemente plástico, al centro del cual y por una de sus caras se encuentra asociada una cámara neumática con su correspondiente válvula de hinchado, cuya cámara está provista de una pluralidad de brazos radiales que se extienden sobre la superficie general del disco, de manera que en la posición hinchada del conjunto de la cámara, realizan una función a manera de varillas de armado del disco laminar que adopta una forma general cónica, a manera de sombrero chino, que se asegura en la cabeza del usuario con auxilio de una cinta barboquejo incorporada.

2. Sombrero hinchable perfeccionado

25. Según se describe y reivindica en la presente memoria descriptiva que consta de 5 hojas foliadas y escritas a máquina por una sola cara, acompañadas de los dibujos

reclamatorios.

Madrid, a

17 NOV. 1980

p.a.

M.^a LUISA ISERN CUYAS

p. p.



RECEIVED
NOV 17 1980

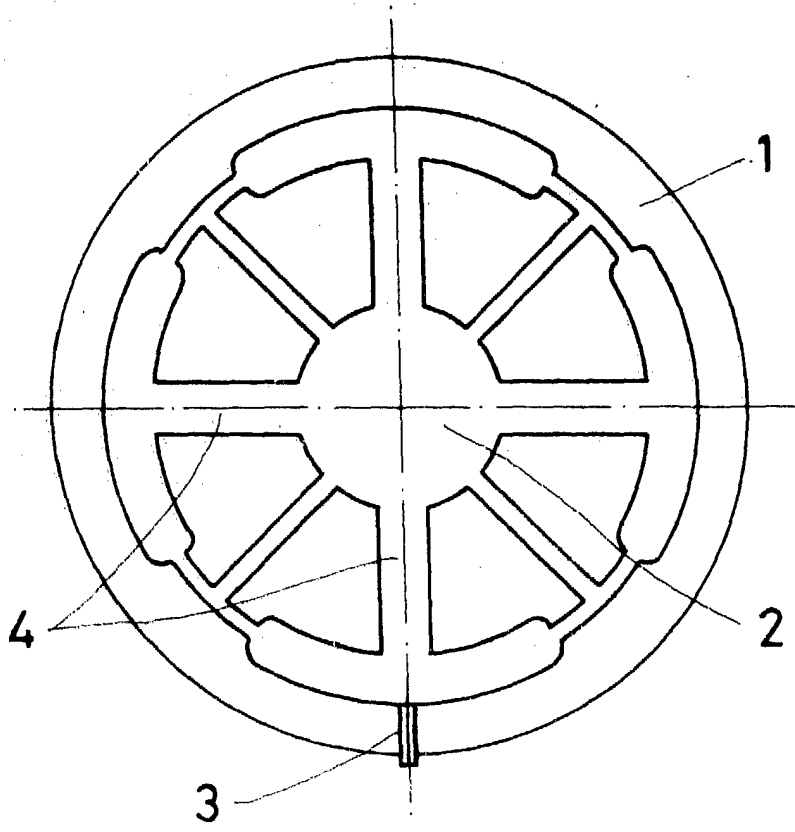

FIG. 1

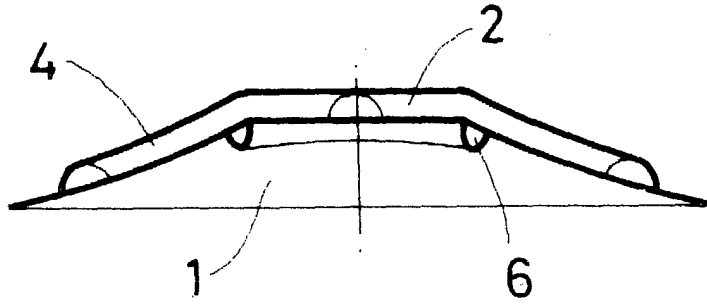

FIG. 2

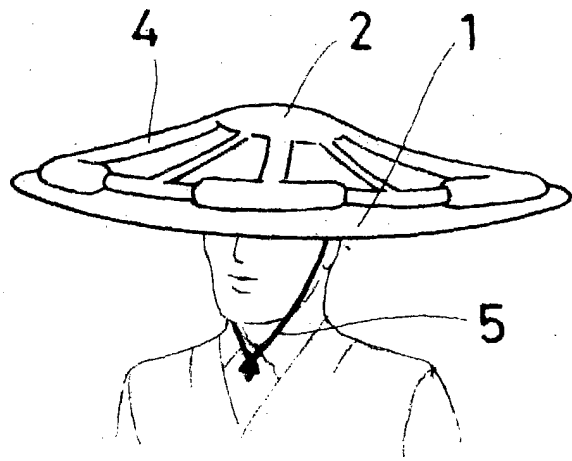

FIG. 3

Madrid, a 17 NOV. 1980
p. a.

M.^o LUISA ISERN CUYA