

ES 854311 Y
FECHA DE PRESENTACION
11-11-80



ESPAÑA

MODELO DE UTILIDAD

16 MAR. 1981

30 PRIORIDADES:
 31 NUMERO
 32 FECHA
 33 PAIS

37 FECHA DE PUBLICIDAD
 38 CLASIFICACION INTERNACIONAL
 Int. Cl. 3 E04C2/30

54 TITULO DE LA INVENCION
 "PANEL DE CUBRICION"

71 SOLICITANTE (S)
 DON PEDRO ANTONIO DIAZ SOTOS

DOMICILIO DEL SOLICITANTE
 CASTRILLON(Cviedo), La Castañalona -S. Francisco nº 15-bajo

72 INVENTOR (ES)
 EL MISMO. -

73 TITULAR (ES)
 EL MISMO. -

74 REPRESENTANTE
 DON JOSE PONS TORRES. -

-5-

El objeto de la presente solicitud de Modelo de Utilidad, se refiere a un " PANEL DE CUBRICION ", principalmente destinado a la construcción, el cual es totalmente nuevo y desconocido en España y en el extranjero, y cuyas características de novedad le confieren la cualidad de aportar al uso a que se destina, las siguientes ventajas sobre lo ya conocido que posibilitan su consecución industrial.

-10-

a).- Puede ser construida a base de un armazón de varilla, recubriéndolo con cemento y áridos, por lo que su proceso de fabricación es muy rápido y sencillo.

b).- El producto resultante es muy manejable, -- siendo resistente y seguro al estar armado, y permitir una gran -- carga por centímetro cuadrado.

-15-

c).- Debido a su estructura, permite el corte en angulos, y con sencillas máquinas de corte.

d).- Su utilización presenta una gran economía -- ya que no necesitan capa de compresión.

-20-

En el adjunto plano al objeto de facilitar su -- descripción a título de ejemplo y por ello sin caracter limitativo alguno, se ha representado una forma característica de realización del modelo que se preconiza.

En la figura 1 se ha representado una vista en -- perspectiva del modelo que se preconiza.

La figura 2 es una vista en planta del mismo.

-25-

Finalmente en las figuras 3 y 4 se han represen-

tado 2 vistas en alzado frontal y lateral respectivamente de éste modelo.

-30- Como se puede apreciar en las correspondientes -
figuras, éste modelo está constituido por una placa 1 de configura-
ción preferentemente rectangular, con muy pequeño espesor, siendo-
unas de las caras mayores totalmente lisa y la otra cara opuesta -
tendría dos vaciados 2 no pasantes de lados paralelos entre si y a
los bordes de la placa, estando unidos los vaciados con la cara --
por medio de pequeños planos inclinados, y separados entre si por
-35- separador longitudinal 4.

En el interior de dicho modelo, iría dispuesto -
un armazón de varilla, estando el mismo recubierto por cemento y -
áridos.

-40- Este Modelo es realizable en cualesquiera de ta-
maños y materiales adecuados, siendo susceptible de toda clase de
modificaciones de detalle en tanto que éstas no alteren su funda-
mento.

- N O T A -

-45- Los puntos de invención propios y nuevos que son
objeto de la presente solicitud de Modelo de Utilidad, en España -
por veinte años son los siguientes:

R E I V I N D I C A C I O N E S

-50- 1.- PANEL DE CUBRICION, caracterizado porque te-
niendo una configuración preferentemente rectangular, con pequeño-
espesor, tendría una de sus caras mayores totalmente lisa y la otra

cara opuesta, tendría uno o varios vaciados, los cuales no serian -
pasantes, de lados paralelos entre si y a los bordes de la placa.

2.- PANEL DE CUBRICION, según reivindicación ante-
rior caracterizado porque los vaciados estarían unidos con la cara -
por medio de pequeños planos inclinados, estando separados entre si-
por separador longitudinal.

3.- PANEL DE CUBRICION, según reivindicaciones an-
teriores caracterizado porque interiormente, y actuando a modo de ar-
mazón, estaría dispuesto un varillado, el cual sería rodeado prefe-
rentemente por cementos y aridos.

4.- PANEL DE CUBRICION.

Tal y como se ha descrito en la memoria que antece
de y para los fines en ella especificados.

Con la presente memoria descriptiva de tres hojas-
escritas a máquina por una sola de sus caras.

Madrid 11 de Noviembre de 1930

JOSE PONS TORRES

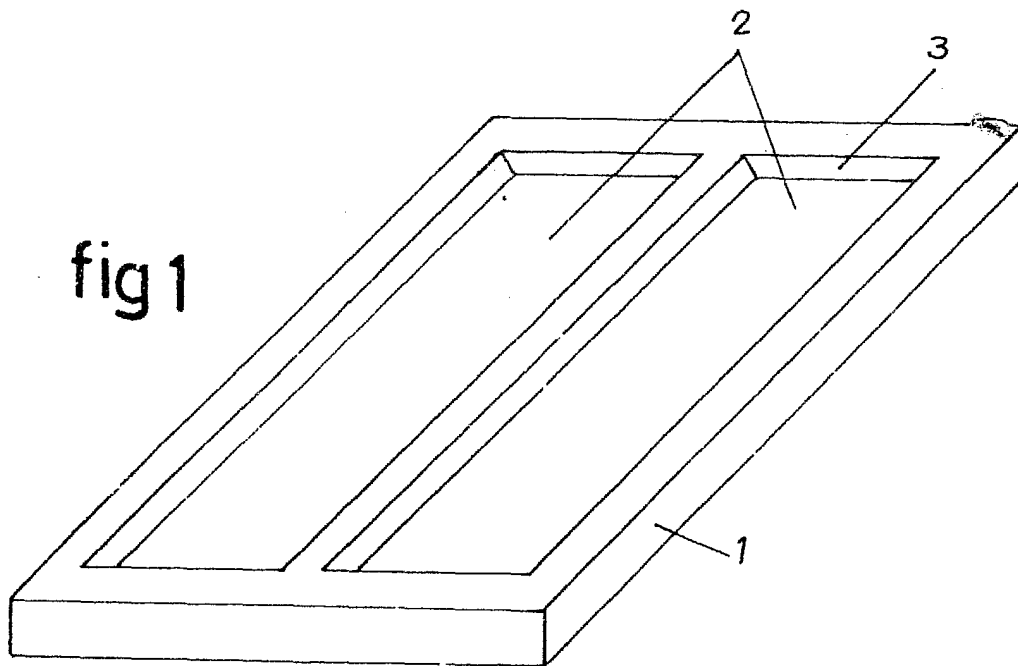
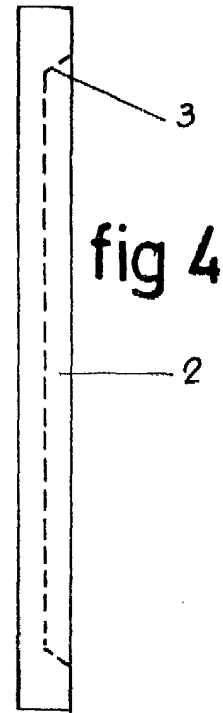
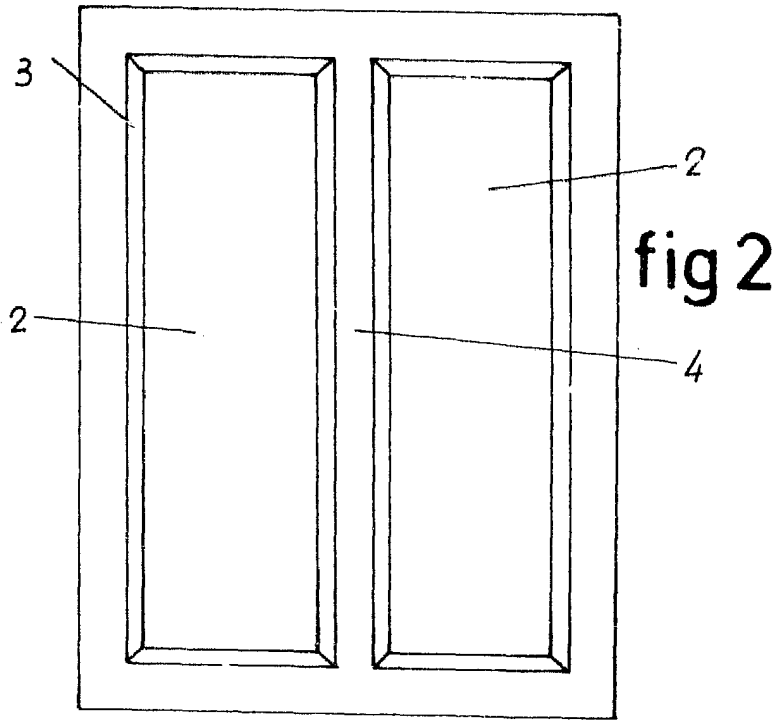
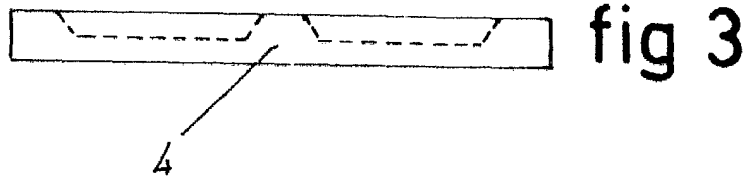

escala variable

NOV. 1920
JOSE PONS TORRES