



254232

MEMORIA DESCRIPTIVA

DE

PATENTE DE INVENCION

EN

ESPAÑA

por veinte años

a favor de UNION DES VERRERIES MECANIKES BELGES, S. A.

con domicilio en 29, Quai de Brabant, Charleroi (Bélgica)

de nacionalidad Belga

por "DISPOSITIVO DE TRANSPORTE DE MATERIALES EN LAMINAS
ESPECIALMENTE HOJAS DE VIDRIO".

de la que es inventor, Sr. André SCHRAM.

Reivindicándose la prioridad de la Patente depositada
en Bélgica el 18 de Diciembre de 1.958, bajo el número
454.487.

254232



El soporte de materiales en láminas de grandes dimensiones, tales como vidrios o cristales en los talleres de cortado, de manufactura o perfilado y otros, se hace actualmente bien a mano, por ejemplo mediante la ayuda de ventosas manuales, bien mecánicamente con ayuda de ventosas o tenazas colgadas de la polea de un monocarril o de una grúa puente rodante. El desplazamiento de las láminas a mano es molesto y presenta, en el caso del vidrio, riesgos de roturas y graves riesgos de heridas en los obreros. Además existe la limitación del peso de las láminas. La libertad del soporte por medio de la polea depende de la pista de rodaje de la máquina de elevación y está, por lo tanto, limitada.

El dispositivo de soporte que constituye el objeto de este invento, es un caballete dotado de una cara ligeramente inclinada, de ventosas dispuestas sensiblemente en el plano de esta cara, y de medios que permiten, con ayuda de las ventosas, coger una lámina, aplicarla y mantenerla contra la cara inclinada del caballete, así como transportar y depositar la lámina y adosarla contra un soporte vertical o ligeramente inclinado.

El caballete es de un coste relativamente poco elevado y permite coger una lámina u hoja sin importar el peso de ésta, hacerla bascular, levantarla y colocarla sobre el caballete sin comprometer el equilibrio de éste último, y no precisando más que una mano de obra muy reducida. Los riesgos de rotura se eliminan al mismo tiempo que los riesgos de heridas gra-



254232

ves en el personal. Siendo rodante el caballete, el desplazamiento puede realizarse sin limitación y sin ningún dispositivo accesorio; puede llegar a los talleres desprovistos de máquinas de elevación. Eventualmente, pueden preverse anillos de suspensión para su desplazamiento por medio de una máquina de elevación.

La cara inclinada del caballete está ventajosamente constituida por un chasis provisto en la parte baja de una barra horizontal contra la cual se apoya la lámina u hoja a desplazar, y, en su parte superior, de ventosas, estando este chasis montado sobre el borde anterior de un chasis que constituye la base del caballete, y afianzado por un chasis que está fijo sobre el borde posterior de la base y acusa, con preferencia, una inclinación más fuerte que la cara inclinada.

El caballete está instalado de manera que la cara inclinada pueda realizar un movimiento de oscilación alrededor de un eje que se encuentra en un plano vertical situado detrás de la barra horizontal contra la que se adosa la hoja a desplazar, y este movimiento de oscilación permite establecer el contacto entre la hoja o lámina a desplazar y las ventosas, separar la hoja del suelo sobre el cual está apoyada, así como depositarla sobre el suelo y retirar las ventosas. Para realizar esto, el chasis que constituye la cara inclinada, y que está articulado sobre el chasis que constituye la base del caballete, y está provisto de un dispositivo de enclavamiento que le hace solidario durante el desplazamiento del caballete con el chasis de afianzamiento, está unido rígidamente al



254232

5 chasis que constituye la base y el puntal, realizándose entonces el movimiento de oscilación de la cara inclinada por un pivotamiento comunicado al caballete en torno al eje de oscilación del chasis que constituye la cara inclinada.

10 El chasis que constituye la base del caballete está montado, con preferencia, sobre ruedas orientables y, dado que el caballete entero está destinado a bascular, las ruedas cercanas al borde anterior del chasis que constituye la base, están dispuestas de forma que sus ejes se encuentren, en el momento del pivotamiento del caballete, aproximadamente en el eje de oscilación del chasis que constituye la cara inclinada.

15 Las ventosas son orientables de forma que puedan aplicarse sobre la hoja a coger y seguir las inclinaciones que esta padece sucesivamente durante las operaciones de sostén. Están montadas elásticamente sobre la parte superior de la cara inclinada, bien sobre la barra que forma el borde superior del chasis que constituye esta cara, bien sobre una barra horizontal que es solidaria de barras que se deslizan en los montantes del chasis y está provista de un mecanismo que permite regular la altura de la barra en la cara inclinada, de forma que, por una parte, la colocación de las ventosas puede adaptarse a la dimensión de las hojas y, por otra parte, la hoja puede elevarse del suelo al accionar el mecanismo. Este último está constituido ventajosamente por una palanca que manda las barras que se deslizan en los montantes del cho-

20

25

30



254232

sis y que está fija en la posición deseada por un trinquete dentado.

Las ventosas, en lugar de estar fijas elásticamente sobre una barra horizontal, pueden estar montadas sobre tirantes que pueden desplazarse de forma que las ventosas se acerquen a la hoja descendiendo para cogerla, volviendo al plano de la cara inclinada levántándose para mantener allí la hoja o lámina durante el desplazamiento del caballete, y pueden efectuar los mismos movimientos en sentido contrario para depositar la hoja en el suelo y apoyarla contra un soporte vertical o ligeramente inclinado. Para ello los tirantes que lleven las ventosas pueden, por ejemplo, formar parte de un paralelogramo deformable y constituir la rama opuesta a una rama fija a la parte superior del caballete, estando una de las ramas basculantes ventososamente prolongada para formar la palanca que manda la deformación del paralelogramo. Estos tirantes pueden también deslizarse cada uno por una guía montada sobre el chasis que constituye la cara inclinada, y ser desplazados por medio de un cable enrollado sobre un tambor movido por una manivela o por otro medio equivalente.

Los caballetes dotados de ventosas susceptibles de desplazarse horizontalmente, ofrecen la ventaja particular de poder mantener la hoja en posición vertical, apoyada o no sobre el suelo, lo que permite examinar la hoja y, eventualmente, someterla a una operación de tratamiento tal como la limpieza, bien antes de cargarla sobre el caballete, bien antes de

254232



apoyarla contra un apoyo fijo.

Las guías por las cuales se deslizan los tirantes de las ventosas pueden ser móviles y desplazarse a lo largo de los montantes del chasis que constituye la cara inclinada, pudiéndose mandar este desplazamiento por ejemplo mediante un cable arrollado en un tambor movido por una manivela. En este caso, los cables que accionan el desplazamiento de los tirantes que llevan las ventosas y el desplazamiento de las guías por las cuales se deslizan estos tirantes, están ventajosamente arrollados sobre el mismo tambor que se acciona por la manivela, de forma que al girar el tambor en un sentido, las ventosas se alejan de la cara inclinada y se desplazan de arriba hacia abajo, y al girar el tambor en el sentido contrario, las ventosas se acercan a la cara inclinada y se desplazan desde abajo hacia arriba.

De acuerdo con el invento, el caballete esté dotado de un dispositivo para accionar las ventosas mientras que éstas están aplicadas sobre la hoja. Este dispositivo puede ser una bomba de vacío accionada a mano o mediante fuerza motriz o, con preferencia, un depósito a vacío instalado sobre el chasis que constituye la base del caballete, enlazándose este depósito periódicamente con un origen de vacío.

Los dibujos adjuntos representan, a título de ejemplo, varias formas de realización del invento.

La fig. 1 es una vista en perspectiva de un caballete de soporte de hojas.

La fig. 2 representa en detalle el montaje de una

254232



ventosa.

Las figs. 3 a 8 son vistas esquemáticas de diferentes formas de realización del caballete.

El caballete está constituido por un conjunto
5 de barras de cualquier material conveniente, por ejemplo, metálicas. Estas barras, con preferencia son tubos ventajosamente soldados en las intersecciones .

Como indica la fig. 1, la cara inclinada es un
10 bastidor 1 formado por barras horizontales 2 y 3, y por montantes 4; este bastidor está afianzado por rios-
tras 5 con tirantes 6, y está montado sobre un basti-
dor o base horizontal 7 que constituye el pie del ca-
ballete y que está constituido por barras 2, 8 y 9 y
15 tirantes. Una barra horizontal 11 que, con preferen-
cia, es una pletina recubierta por una almohadilla de
fieltro o material semejante 12, está sujeta a la par-
te inferior del chasis 1, por ejemplo mediante hie-
rros planos 13. En el borde inferior de la pletina 11,
20 puede estar articulado, mediante charnelas 14, un re-
posadero elevable 15 destinado, en caso de fallo de
las ventosas 16 montadas sobre la barra 3, a retener
sobre el bastidor 1, a distancia del suelo, la hoja
adossada contra la barra 11. Las ventosas están unidas
por conductos 17, en los cuales están intercalados un
25 depesiómetro 18 y una llave 19, a un depósito o cáma-
ra de vacío 20 instalado sobre el bastidor 7. Cuando
el manómetro 21 indica que la depresión en el depósito
se ha hecho insuficiente para asegurar el buen fun-
cionamiento de las ventosas, el caballete se despla-
30 za hacia una bomba de vacío estacionaria, pero si se



254232

desea que el caballete sea totalmente autónomo, puede instalarse en el mismo, en lugar del depósito 20, una bomba de vacío accionada a mano, por ejemplo un depósito con diafragma accionado por una pequeña palanca o por fuerza motriz, por ejemplo por medio de un motor de gasolina o eléctrico, alimentado por una batería de acumuladores, o por cualquier otra fuente de energía.

La base 7, con preferencia, está montada sobre ruedas orientables 22 de las cuales, las que se encuentran próximas a la barra 11, están dispuestas de forma que en el momento en que el caballete se coloque delante de una hoja a cargar, sus ejes se encuentren en un plano vertical situado por detrás de esta barra.

Las ventosas 16 deben ser orientables, a fin de adoptar la inclinación de la hoja que van a manejar, y de seguir las diferentes inclinaciones de ésta durante las operaciones de carga y de descarga. Con este objeto, pueden estar montadas en rótulas o en articulaciones. Además, las ventosas deben de alinearse correctamente en el plano de la hoja, al entrar en contacto con la misma. Para este fin, las rótulas o articulaciones que sostienen las ventosas están fijadas a una banda metálica 23 (fig. 2) comprimida elásticamente por la cabeza del perno 24, contra un hierro plano 25 soldado a la barra 3. Como, por una parte, se dispone de una holgura suficiente entre el cuerpo del perno 24 y las perforaciones 26 y 27 y, por otra parte, un muelle comprimido 28 se halla en torno al



254232

cuerpo del perno entre la pieza 25 y las tuerca 29, las ventosas 16 se situarán en alineación perfecta según el plano de la hoja, cuando entren en contacto con ésta.

5 Para coger una hoja 30 (fig. 3) se sitúa el caballete frente a la mencionada hoja, se le hace avanzar hasta que la almohadilla de fieltro 12 de la pletina 11 entra en contacto con la hoja, y se le hace bascular sobre las ruedas anteriores 22 para permitir
10 a las ventosas situadas en la posición 16' aplicarse sobre la hoja. Entonces, se establece en las ventosas una depresión, abriendo la llave 19, y cuando estas se han fijado sobre la hoja, se hace volver el caballete a la posición normal. La hoja se ve obligada
15 a seguir este movimiento de basculación que la eleva, ya que el eje de basculación se halla en un plano vertical por detrás de la barra 11. La hoja adosada contra esta barra, se mantiene elevada por las ventosas en un plano paralelo al bastidor 1, y dispuesta para ser desplazada con el caballete cuyo equilibrio estable no resulta afectado por la carga. Para descargar la hoja, se hace bascular el caballete hasta que la hoja forme contacto con el suelo o se sitúe
20 sobre un zócalo 31; se adosa ésta a un apoyo y se rompe el vacío en el conducto 17 con objeto de separar las ventosas de la hoja, y de volver a colocar el caballete en posición normal.

 En una forma particular de realización del caballete, solo se hace basculante articulándolo en 32
30 (fig. 4) sobre el chasis horizontal 7, en la intersec



254232

ción de éste con el plano vertical que se halla por
detrás de la barra 11. Un enclavamiento 33 montado
en la parte superior del caballete, hace al chasis 1
solidario de las riostras 5, fijas sobre el chasis
5 horizontal y un dispositivo adecuado, no representa-
do en la figura, por ejemplo un juego de palancas,
sirve para maniobrar el chasis basculante sobre el
caballete.

A fin de hacer el caballete apto para el sopor-
10 te de hojas de tamaños considerablemente diferentes
de un caso a otro, las ventosas pueden hacerse móvi-
les en altura. En el caso de la fig. 5, las ventosas
están montadas sobre una barra horizontal 34, soli-
daria de tirantes o tubos 35 que se deslizan por los
15 montantes 4 del chasis, que constituye la cara incli-
nada del caballete. La altura de las ventosas 16 pue-
de regularse por ejemplo mediante una palanca 36 ar-
ticulada en 37, unida por una parte, mediante una pe-
queña biela 38, a una espiga 39 que está sujeta en
20 los tirantes 35 y se desplaza por una hendidura lon-
gitudinal de los montantes 4, y provista por otra par-
te de un gatillo 40 que está acoplado en un sector o
rueda dentada 41. El caballete representado de forma
esquemática en la fig. 5 puede bascular como el de
25 la fig. 3, pero con relación a este último y también
al representado en la fig. 4, ofrece la ventaja de
que la hoja puede elevarse del suelo la altura que se
quiera, independientemente del emplazamiento del eje
de basculación en un plano vertical que se encuentra
30 por detrás de la barra horizontal, 11.

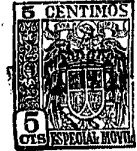


254232

En las formas de realización según las figs. 6 á 8, las ventosas están montadas de forma que pueden hacerse avanzar, simultáneamente, fuera del plano de la cara inclinada, y descender para coger una hoja a desplazar, volverse a levantar y situarse de nuevo, con la hoja cogida, en el plano de la cara inclinada, todo ello sin necesidad de bascular el caballete.

Según la fig. 6, las ventosas están situadas sobre el lado 42 de un paralelogramo deformable, cuyo lado opuesto 43 está fijo a la parte superior del caballete, entre el chasis 1 y los tirantes 5, y en el que por lo menos uno de los lados basculantes 44, se prolonga hacia abajo para formar una palanca 45 accionada por un mecanismo conveniente, no representado en el dibujo, para accionar el paralelogramo deformable, a fin de hacer avanzar las ventosas 16 hacia la posición 16', cuando el lado 42 está en la posición 42'.

Las formas de realización de acuerdo con las figs. 7 y 8, poseen ventosas montadas sobre una riel 46 que se desliza por una guía 47, susceptible de desplazarse sobre el montante 4, desde arriba hacia abajo o al contrario, por medio de un cable o una cadena 48 que se enrolla o pasa sobre un tambor 49. Según el sentido de rotación comunicado a la manivela 50 que acciona el tambor 49, el movimiento del cable o de la cadena hace avanzar y descender las ventosas 16 desde la posición normal hacia la posición 16', y las hace volver rápidamente a la posición



116
254232

normal. En la fig. 8, el cable o cadena 48 no manda
mas que el deslizamiento de la guía 47 sobre el mon-
tante 4, y un segundo cable o cadena 51 está dispues-
te para actuar sobre la riostre 46 por medio de la
5 polea 52 solidaria de un piñón que engrana con la cre-
mallera 53 de que está provista la riostre 46. Los
cables o cadenas 51 pueden enrollarse o pasar sobre
el mismo tambor 49 que acciona los cables o cadenas
48, y se ha previsto un tope 54 en el montante 4, pa-
10 ra limitar el deslizamiento de la guía 47 hacia aba-
jo.

Debe tenerse presente que el invento no se limita
a las formas de realización que se han descrito y se
representan a título de ejemplo, y no se excluirá de los
15 límites de aquel al introducir modificaciones en el
mismo.

N O T A

Se reivindican como propios y nuevos para que
sean objeto de una Patente de Invención en España,
20 por veinte años, reivindicándose la prioridad de la
Patente depositada en Bélgica el 18 de Diciembre de
1.958, bajo el nº 454.487, los puntos siguientes:

1.- Dispositivo de transporte de materiales en
láminas especialmente hojas de vidrio, caracterizado
25 por comprender una cara ligeramente inclinada, vento-
sas dispuestas sensiblemente en el plano de esta ca-
ra y medios que permiten, con ayuda de las ventosas,
coger una hoja, aplicarla y mantenerla contra la ca-
ra inclinada, así como transportarla, depositarla y
30 adosarla contra un soporte vertical o ligeramente in-



254232

clinado.

2.- Dispositivo de transporte de materiales en láminas especialmente hojas de vidrio, según la reivindicación 1, caracterizado porque la cara inclinada del mismo está constituido por un chasis provisto, en su parte inferior, de una pletina horizontal sobre la que se apoya la hoja a desplazar, y en su parte superior, de ventosas, estando este chasis montado sobre el borde anterior de un chasis horizontal que constituye la base del caballete y estando afianzado por un chasis sujeto al borde posterior de la base.

3.- Dispositivo de transporte de materiales en láminas especialmente hojas de vidrio, según las reivindicaciones 1 y 2, caracterizado porque la cara inclinada del mismo puede realizar un movimiento de basculación en torno a un eje que se encuentre en un plano vertical situado por detrás de la pletina horizontal, permitiendo este movimiento establecer el contacto entre la hoja a desplazar y las ventosas, y levantar la hoja del suelo sobre el que se halla situada de canto, así como depositarla sobre el suelo y desprender las ventosas.

4.- Dispositivo de transporte de materiales en láminas especialmente hojas de vidrio, según la reivindicación 3, caracterizado porque el chasis que constituye la cara inclinada del mismo está articulada sobre el chasis que constituye la base del caballete, y está provisto de un dispositivo de enclavamiento que le solidariza con el chasis de afianzamiento durante el desplazamiento del caballete.



254232

- 5.- Dispositivo de transporte de materiales en láminas especialmente hojas de vidrio, según la reivindicación 3, caracterizado porque el chasis que constituye la cara inclinada del mismo está unido rígidamente a los chasis de base y afianzamiento, realizándose el movimiento de basculación de la cara inclinada, por un pivotamiento comunicado al caballete en torno al eje de basculación del chasis que constituye la cara inclinada.
- 10 6.- Dispositivo de transporte de materiales en láminas especialmente hojas de vidrio, según las reivindicaciones 1 y 2, caracterizado porque el chasis de base está montado sobre ruedas orientables.
- 15 7.- Dispositivo de transporte de materiales en láminas especialmente hojas de vidrio, según las reivindicaciones 5 y 6, caracterizado porque las ruedas que soportan el chasis de base cerca del borde anterior del mismo, están dispuestas de forma que sus ejes se encuentren, en el momento del pivotamiento del caballete, aproximadamente en el eje de basculación del chasis que constituye la cara inclinada.
- 20 8.- Dispositivo de transporte de materiales en láminas especialmente hojas de vidrio, según una o varias de las reivindicaciones 1 á 7, caracterizado porque las ventosas son orientables, de forma que pueden aplicarse sobre la hoja a coger y pueden seguir las inclinaciones que esta adopte sucesivamente, durante las operaciones de sostén.
- 25 9.- Dispositivo de transporte de materiales en láminas especialmente hojas de vidrio, según la rei-
- 30



254232

5 vindicación 8, caracterizado porque las ventosas están montadas elásticamente sobre la parte superior de la cara inclinada del caballete, a fin de amortiguar el choque que se produce a la toma de contacto con la hoja.

10 10.- Dispositivo de transporte de materiales en láminas especialmente hojas de vidrio, según las reivindicaciones 8 y 9, caracterizado porque las ventosas están montadas sobre la barra que forma el borde superior del chasis que constituye la cara inclinada.

15 11.- Dispositivo de transporte de materiales en láminas especialmente hojas de vidrio, según la reivindicación 8 ó 9, caracterizado porque las ventosas están montadas sobre una barra horizontal solidaria de barras que se deslizan por los montantes del chasis que constituye la cara inclinada del caballete, y se ha previsto un mecanismo que permite regular la altura de la barra horizontal en la cara inclinada, de forma que, por una parte, el emplazamiento de las ventosas puede adaptarse a la dimensión de las hojas y, por otra parte, se puede levantar la hoja del suelo accionando el mecanismo.

25 12.- Dispositivo de transporte de materiales en láminas especialmente hojas de vidrio, según la reivindicación 11, caracterizado porque el mecanismo que permite regular la altura de las ventosas sobre la cara inclinada, comprende una palanca que acciona las barras que se deslizan por los montantes del chasis, y está provista de un gatillo que permite fijarlo en la posición elegida.

30



254232

13.- Dispositivo de transporte de materiales en láminas especialmente hojas de vidrio, según la reivindicación 8 ó 9, caracterizado porque las ventosas están montadas en riostras que pueden desplazarse de forma que se acerquen a la hoja al descender para cogerla, vuelven al plano de la cara inclinada elevándose para mantener allí a la hoja durante el desplazamiento del caballete, y pueden efectuar los mismos movimientos en sentido contrario con objeto de depositar la hoja en el suelo y apoyarla contra un soporte vertical o ligeramente inclinado.

14.- Dispositivo de transporte de materiales en láminas especialmente hojas de vidrio, según la reivindicación 13, caracterizado porque las riostras portadoras de las ventosas forman parte de un paralelogramo deformable y constituyen el lado del paralelogramo opuesto al lado fijo en la parte superior del caballete, estando uno de los lados basculantes prolongado, para formar la palanca que rige la deformación del paralelogramo.

15.- Dispositivo de transporte de materiales en láminas especialmente hojas de vidrio, según la reivindicación 13, caracterizado porque las riostras portadoras de las ventosas se deslizan, cada una, en una guía montada sobre el chasis que constituye el plano inclinado, y se desplazan por medio de un cable enrollado sobre un tambor movido por una manivela o por un medio equivalente.

16.- Dispositivo de transporte de materiales en láminas especialmente hojas de vidrio, según la rei-



254232

5 vindicación 15, caracterizado porque las guías de las riostras portadoras de las ventosas, pueden desplazarse a lo largo de los montantes del chasis que constituye la cara inclinada, pudiendo mandarse este desplazamiento por un cable arrollado sobre un tambor movido por una manivela.

10 17.- Dispositivo de transporte de materiales en láminas especialmente hojas de vidrio, según las reivindicaciones 15 y 16, caracterizado porque los cables que accionan el desplazamiento de las riostras portadoras de las ventosas, y el desplazamiento de las guías por las cuales se deslizan esas riostras, están enrollados sobre el mismo tambor que se acciona por la manivela, de forma que al girar el tambor en un sentido, se alejan las ventosas de la cara inclinada, y se las desplaza desde arriba hacia abajo, y al girar el tambor en el otro sentido, se acercan las ventosas a la cara inclinada y se las desplaza desde abajo hacia arriba.

20 18.- Dispositivo de transporte de materiales en láminas especialmente hojas de vidrio, según una o varias de las reivindicaciones 8 ó 13, caracterizado por comprender un dispositivo para crear una depresión en las ventosas aplicadas sobre la hoja.

25 19.- Dispositivo de transporte de materiales en láminas especialmente hojas de vidrio, según la reivindicación 18, caracterizado porque el dispositivo que crea la depresión en las ventosas, es una bomba de vacío.

30 20.- Dispositivo de transporte de materiales en



1959

254232

láminas especialmente hojas de vidrio, según la reivindicación 19, caracterizado porque la bomba de vacío se acciona a mano.

5 21.- Dispositivo de transporte de materiales en láminas especialmente hojas de vidrio, según la reivindicación 19, caracterizado porque la bomba de vacío se acciona mediante un grupo o motor instalado sobre el chasis que constituye la base del caballete.

10 22.- Dispositivo de transporte de materiales en láminas especialmente hojas de vidrio, según la reivindicación 18, caracterizado porque el dispositivo que crea la depresión en las ventosas, es un depósito de vacío instalado sobre el chasis que constituye la base del caballete susceptible de unirse a un origen de vacío.

15 23.- DISPOSITIVO DE TRANSPORTE DE MATERIALES EN LAMINAS ESPECIALMENTE HOJAS DE VIDRIO.

20 Todo conforme se describe en la memoria que antecede, se ilustra como ejemplo de ejecución en los planos unidos a ella y se reivindica en su Nota.

Esta memoria consta de diez y ocho hojas foliadas y escritas a máquina por una sola cara y planos que la acompañan.

Madrid, 16 de Diciembre de 1.959

UNION DES VERRERIES MECANIQUES BELGES, S.A.

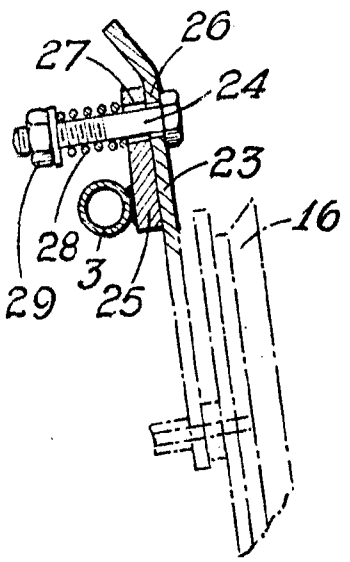
P. A.

COMITE DE LA VITICULTURA

M. P.

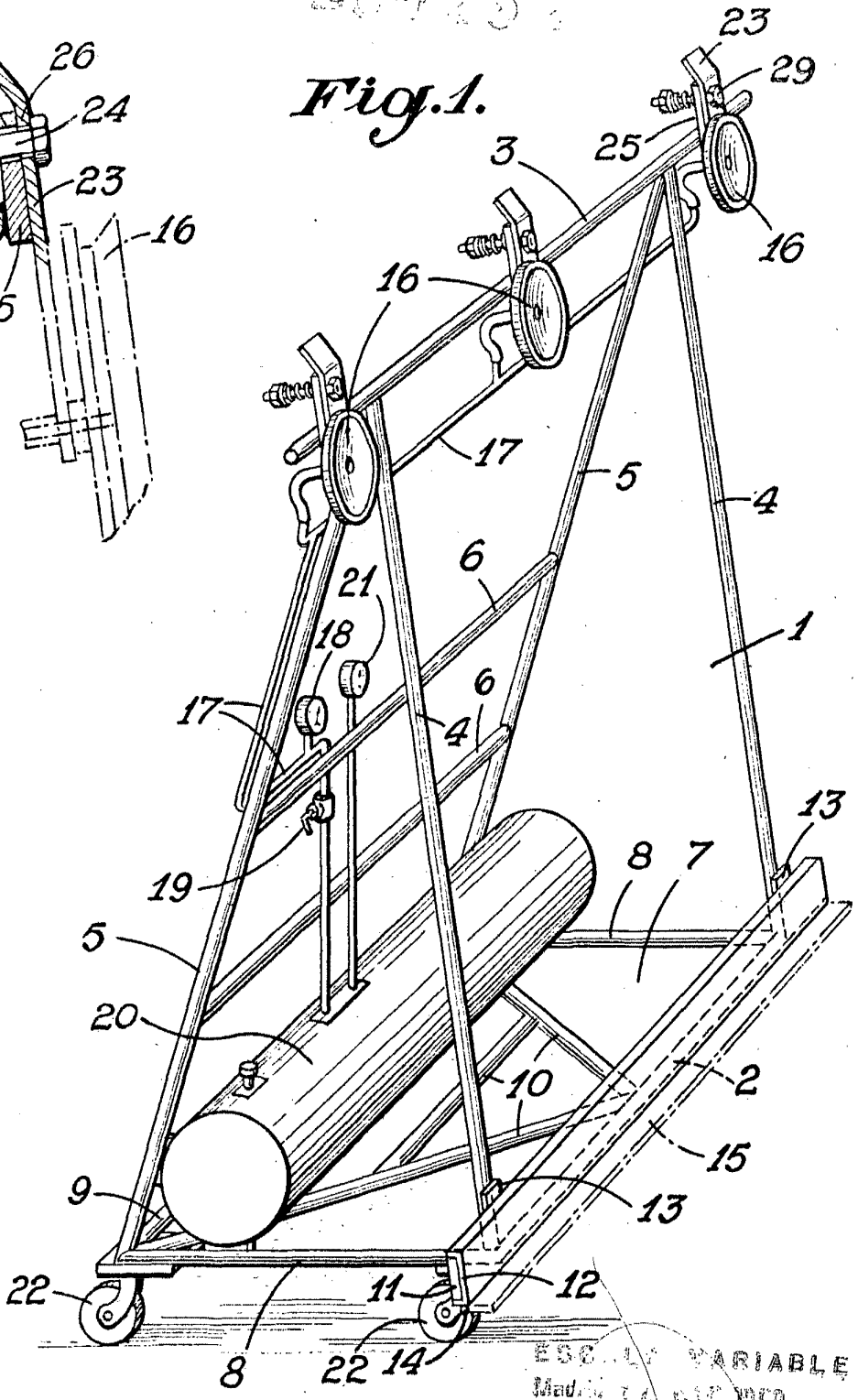


Fig. 2.



254239

Fig. 1.

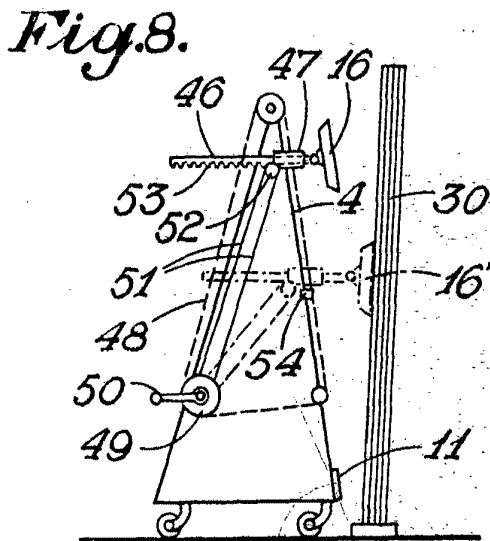
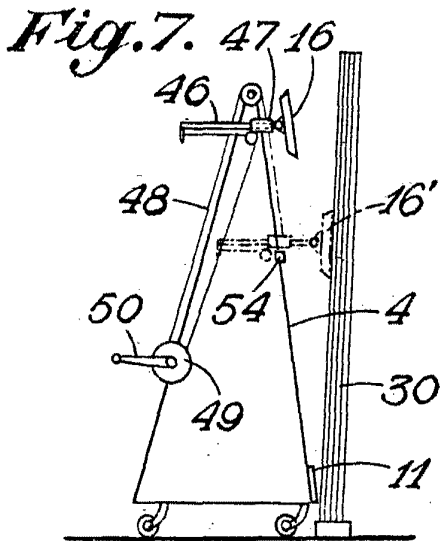
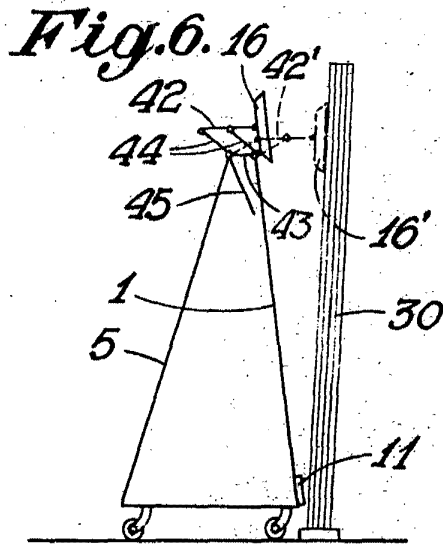
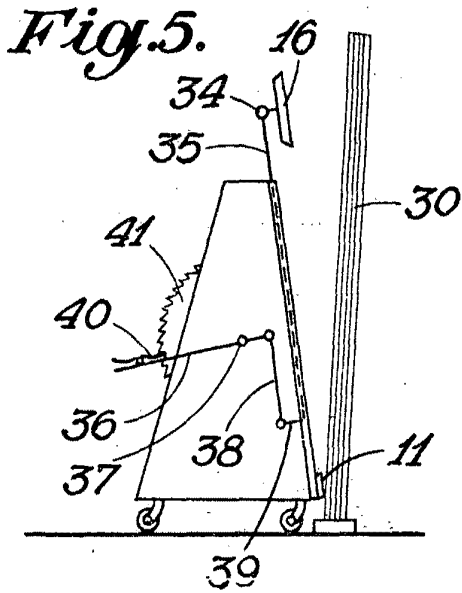
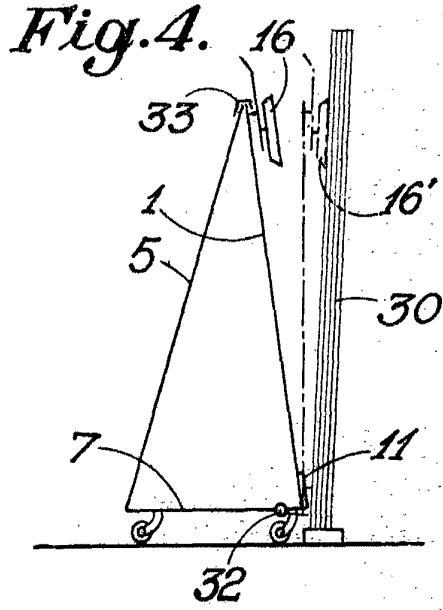
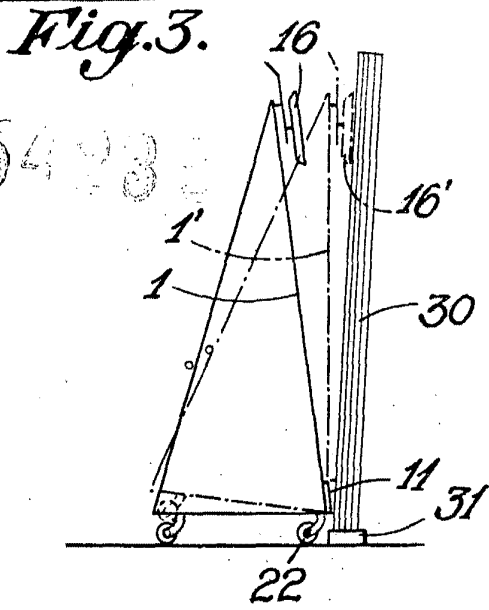


ESPECIAL VARIABLE
Mach. No. 512.1959

INDIC. PULSA. MONTOYA



25423



FRANCISCO MONTANO Y CAJAL
P. 450,071 D. 1959
MONTANO