



ESPAÑA



NUMERO	254220
FECHA DE PRESENTACION	7-noviembre-80

MODELO DE UTILIDAD

90 PRIORIDADES	91 NUMERO	92 FECHA	93 PAIS
----------------	-----------	----------	---------

47 FECHA DE PUBLICIDAD	48 CLASIFICACION INTERNACIONAL
	Int. C. 3 H47J 62/00

54 TITULO DE LA INVENCIÓN

MODULO DOMESTICO DE SAFER.

71 SOLICITANTE (S)

Modular, S.A.

DOMICILIO DEL SOLICITANTE

c/ S nm. 4 Miera de Monollar - San Baudilio de Llobregat (BARCELONA).

72 INVENTOR (ES)

73 TITULAR (ES)

el mismo.

74 REPRESENTANTE

D. Alejandro Ruiz Collar.

La presente solicitud de modelo de utilidad se refiere a un molino doméstico de café con el que, en virtud de sus especiales características constructivas y funcionales, se obtienen resultados altamente eficientes que sitúan al molino de café en cuestión en un elevado plano de superioridad con respecto a los usuales.

A tenor de ello, dicho molino de café se caracteriza esencialmente por el hecho de constar de un cuerpo provisto de una tapa superior que permite la introducción del café en grano que es molturado mediante fresas previstas en el interior de dicho cuerpo donde se halla un recipiente en el que cae el café molturado.

El recipiente es amovible mediante unas guías previstas en el cuerpo y en el recipiente para la extracción de porciones o de la totalidad del café molturado. El molino comporta un disco regulador mediante el cual y en combinación con adecuados dispositivos, se pueden obtener diferentes molturaciones de café. El conjunto queda completado con una tapa inferior.

Para facilitar la explicación más detallada, se acompaña una hoja en la que en una única figura se ha representado un caso práctico de realización que se cita sólo a título de ejemplo.

En dicha figura que ilustra el molino de café en perspectiva, se indica con -1- un cuerpo que comporta una tapa superior -2- para la introducción de café en grano que cae en un recipiente -3-, cuyo café es molturado mediante fresas oportunas previstas en el interior de dicho cuerpo. El recipiente extraíble por medio de guías (no ilustradas, pero fácilmente imaginables) previstas en el recipiente y en el cuerpo. El conjunto

queda completado, en general, con un disco regulador
~~4~~ que, ~~asoma~~ en forma accesible por una rendija ~~5~~
y con el que, y en combinación con oportunos dispositi-
35. tivos, es posible obtener diferentes molturaciones de
café.

El molino de café en cuestión es altamente práctico
y de fabricación económica por estar constituido con
componentes simples. Por otra parte, es decorativo y
40. proporciona gratos efectos estéticos. Además, resulta
de manejo extraordinariamente sencillo.

Por lo demás, debe hacerse constar que el modelo,
dentro de su esencialidad, puede ser llevado a la
práctica en otras formas de realización que difieren
45. tan sólo en detalle de la indicada únicamente a título
de ejemplo en la descripción y en el dibujo, a las
que alcanzará igualmente la protección que se solicita.
Por tanto, podrá fabricarse el molino de café de refe-
rencia en cualquier configuración y tamaño y con los me-
50. dios y materiales más adecuados, por quedar todo ello
comprendido en el espíritu de las siguientes reivindi-
caciones.

REIVINDICACIONES

55. PRIMERA.- "MOLINO DE CAFE DOMESTICO", caracterizado esencialmente por el hecho de constar de un cuerpo provisto de una tapa superior que permite la introducción del café en grano que es molturado mediante fresas previstas en el interior de dicho cuerpo donde se halla un recipiente en el que cae el café molturado, cuyo recipiente es amovible mediante unas guías previstas en el cuerpo y en el recipiente para la extracción de porciones o de la totalidad del café molturado, cuyo molino comporta un disco regulador mediante el cual y en combinación con adecuados dispositivos, se pueden obtener diferentes molturaciones de café, quedando completado el conjunto con una tapa inferior.

60. SEGUNDA.- "MOLINO DE CAFE DOMESTICO".

65. Todo ello tal y como se presenta en esta memoria que consta de tres páginas foliadas y mecanografiadas por una sola cara y comprende un plano para su mejor comprensión.

70. Madrid, a 7 de Mayo de 1980

73. P.P.

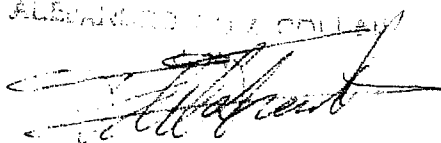
ALEJANDRO GONZALEZ COLLADO

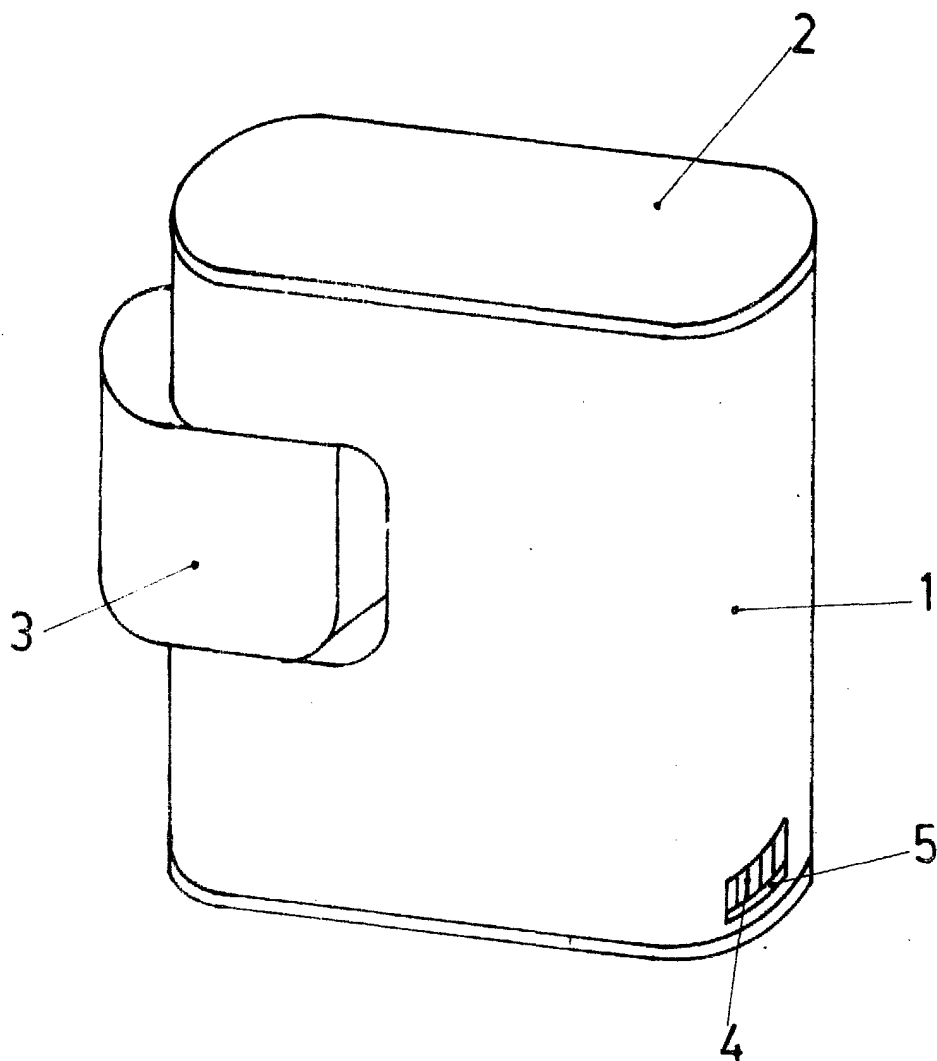

Madrid, a 7 NOV. 1966

ALFONSO J. SUÍZ COLLAR

A handwritten signature in black ink, appearing to read 'Alfonso J. Suárez Collar', written over the printed name.