

954203



MEMORIA DESCRIPTIVA

DE UN PRIMER CERTIFICADO DE ADICION, A FAVOR DE DON BENITO  
ACEDO MARTINEZ, DE NACIONALIDAD ESPAÑOLA, RESIDENTE EN LO-  
GROÑO (España) 19 de Julio, nº 10

p o r:

"MEJORAS INTRODUCIDAS EN EL OBJETO DE LA PATENTE PRINCIPAL  
Nº 248.850 sobre "NUEVO PROCEDIMIENTO DE FABRICACION DE PUER-  
TAS".-

~~~~~

Con la presente solicitud adicional se trata de mejorar  
el procedimiento para la fabricación de puertas, de que es  
objeto la referida patente principal.

5.- Actualmente y dada la aplicación práctica de la patente  
principal se ha llegado a la conclusión de que era necesario  
mejorar su procedimiento de fabricación, otorgándola una  
mayor resistencia, a la vez que una mejor terminación, toda  
vez que se ocultan las testas de los listones que forman el



simplemente con disponer y adicionar un bastidor o armazón exterior que irroga un gran refuerzo.

Para mejor comprensión de la descripción que sigue, se adjuntan dibujos a los cuales se hará constante referencia

5.- a lo largo de la misma, siempre a título de ejemplo no limitativo.

La Figura 1ª es un detalle de la forma de situar y acondicionar una pluralidad de listones dentro de un armazón que conforma la totalidad de ellos que constituyen la puerta en sí.

10.-

La Figura 2ª, es una vista en perspectiva de una de las puertas, en la cual se aprecia el bastidor o armazón que la integra, los listones en gran cantidad que dan lugar a la formación del panel, y por último las planchas que recubren las caras.

15.-

Consiste la presente invención en las mejoras introducidas en el objeto de la patente principal nº 248.850 sobre nuevo procedimiento de fabricación de puertas, caracterizadas porque la pluralidad de listones (1) que dan lugar a la formación del armazón (2), son recubiertos por sus testas (3) y laterales exteriores (4) mediante listones (5) de mayor resistencia que dan lugar a la formación de un gran bastidor o armazón dentro del cual se conforman la pluralidad de listones (1) que han formado el panel de la puerta sobre el cual adhiere la superficie que delimitará las caras.

20.-

25.-

Si bien la forma de ejecución aquí descrita constituye aplicación preferente de la presente invención, podrán introducirse modificaciones de forma y de detalle sin que por ello varíe la esencialidad de la misma, la cual se reivindica en la siguiente

30.-

254203

-3-



NOTA

En resumen; la presente solicitud recaerá sobre las siguientes reivindicaciones:

- 1ª.-Mejoras introducidas en el objeto de la patente principal nº 248.850 sobre nuevo procedimiento de fabricación de puertas, caracterizadas porque la pluralidad de listones que dan lugar a la formación del armazón de la puerta, son recubiertos por sus testas y laterales exteriores mediante listones de mayor resistencia, lo cual dá lugar a la formación de un bastidor dentro del cual se conforman los expresados listones y consiguiéndose por tanto una mayor solidez.

2ª.-"MEJORAS INTRODUCIDAS EN EL OBJETO DE LA PATENTE PRINCIPAL Nº 248.850 sobre "NUEVO PROCEDIMIENTO DE FABRICACION DE PUERTAS".

- 15.- Según se describe en la presente memoria que consta de tres hojas escritas a máquina y dibujos.

Madrid, 15 de diciembre de 1.959

254203

15 D



fig.1

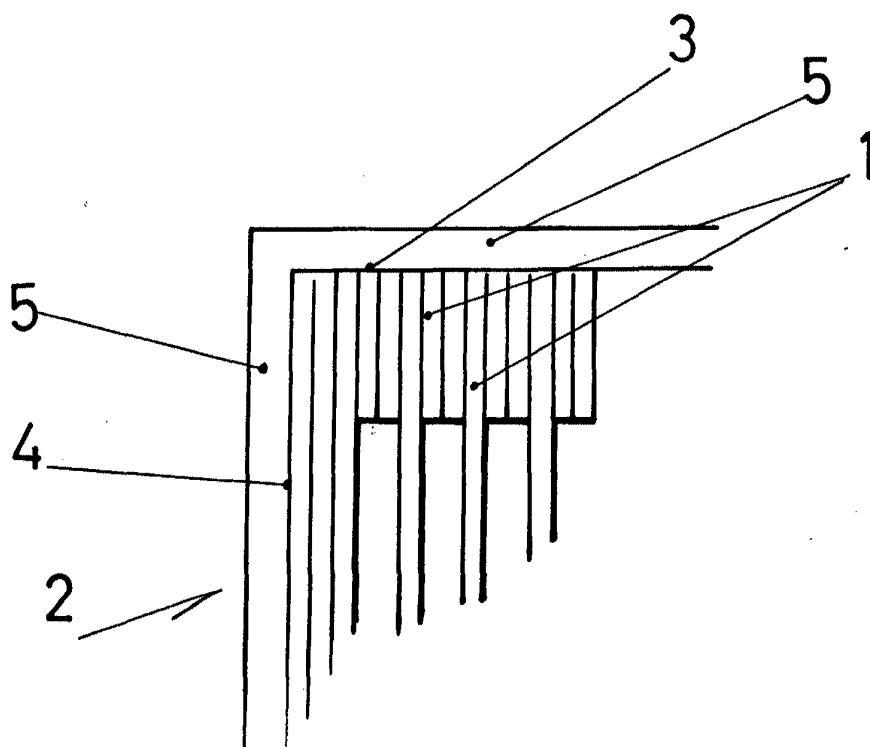

ESCALA VARIABLE  
Madrid, ..... de 15-DIC-1938 de 19.....

25 19 98



fig.2

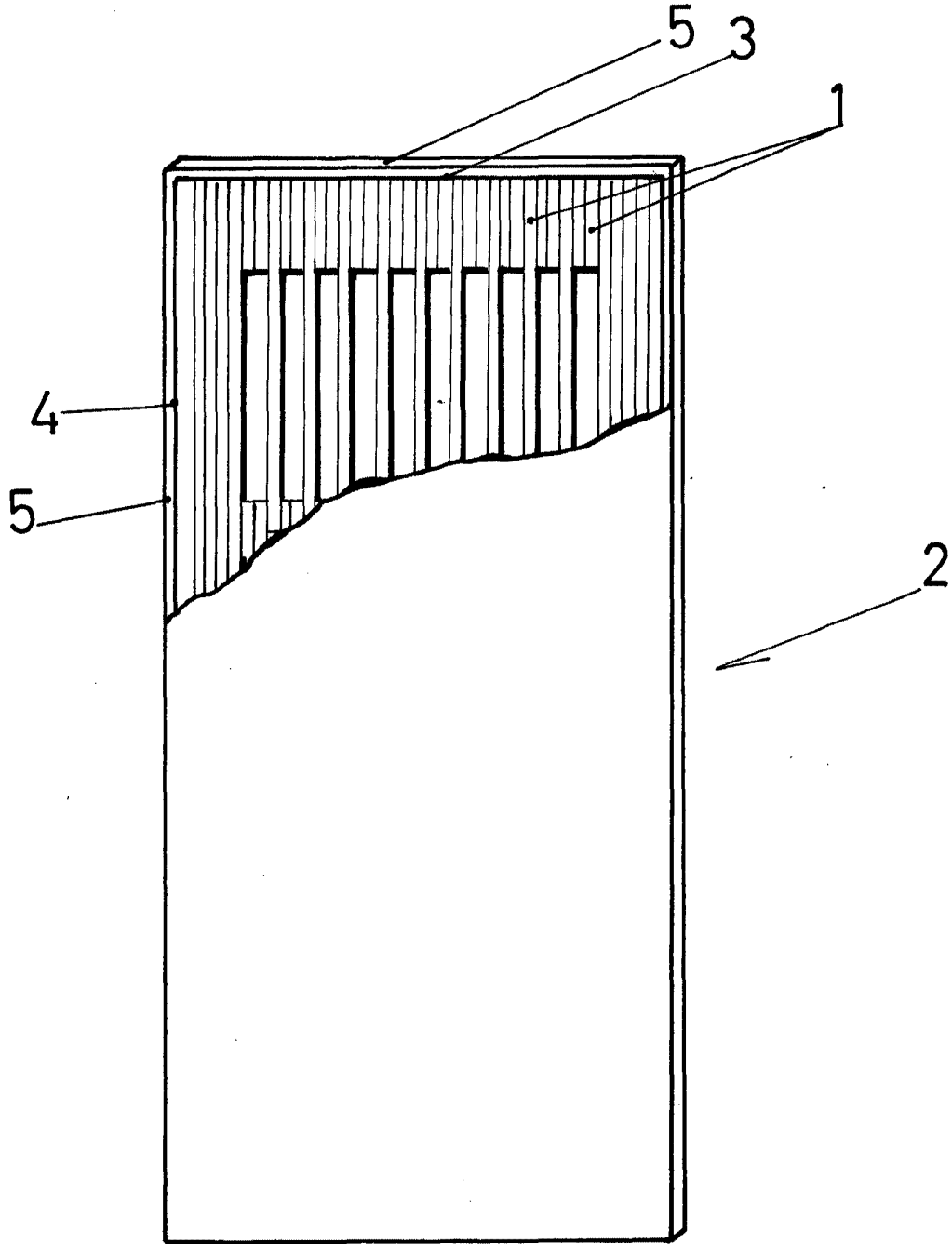

15 DIC. 1959