

MINISTERIO DE INDUSTRIA Y ENERGIA

Registro de la Propiedad Industrial



ESPAÑA

MODELO DE UTILIDAD

11	NUMERO	16	Y
21	254097		
22	FECHA DE PRESENTACION		
	4 NOV. 1980		

16 ENE. 1981

30	PRIORIDADES:	32	FECHA	33	PAIS
31	NUMERO				

47	FECHA DE PUBLICIDAD	51	CLASIFICACION INTERNACIONAL
			INT (13-B 65 A 37/02

54 TITULO DE LA INVENCIÓN

"SUMINISTRADOR DE SOBREMESA PARA CINTA ADHESIVA"

71 SOLICITANTE (ES)

TESA S.A.

DOMICILIO DEL SOLICITANTE

Pizarro, 95 - MATARO (Barcelona)

72 INVENTOR (ES)

73 TITULAR (ES)

TESA S.A.

74 REPRESENTANTE

D. JAIME ISERN CUYAS, Agente Oficial de la Propiedad Industrial.

MEMORIA DESCRIPTIVA

El presente modelo de utilidad se refiere a un suministrador de sobremesa para cinta adhesiva.

Más concretamente, en la invención se ha ideado

5. un suministrador de cinta adhesiva del tipo constituido por un cuerpo moldeado monopieza, que incorpora el contrapeso correspondiente y una superficie de base de espuma sintética.

El citado suministrador se caracteriza por el hecho de realizar una segunda función cual es la de servir

10. de contenedor para útiles escritores y adminículos complementarios, tales como agujas, sujetadores y similares.

Para ello, el suministrador configura dos departamentos prismáticos aplanados abiertos superiormente, que

15. integran alojamientos para los útiles escritores, tijeras y objetos similares de mayor longitud. Entre ambas cavidades prismáticas se constituye un espacio para el carrete soporte de la bobina de cinta. Del referido espacio se proyecta una porción de material de igual anchura que presenta superiormente un plano en arco cuyo extremo libre

20. comporta la cuchilla dentada de corte.

A ambos lados de la citada porción de material se constituyen sendos recipientes de poca altura para las agujas, clips y demás adminículos.

25. Con el fin de facilitar la explicación se acompa-



ña a la presente memoria descriptiva de una lámina de dibujos en la que se ha representado un caso de realización que se cita a título de ejemplo.

En los dibujos:

5. La figura 1, muestra una vista en perspectiva del suministrador, según el modelo.

La figura 2, es una sección en alzado del mismo.

Haciendo referencia a las figuras, se aprecia en su realización un cuerpo moldeado monopieza, designado en general por -1-, que incorpora un contrapeso -2- revestido por su superficie exterior de apoyo por una lámina -3- de espuma sintética.

10. El cuerpo -1- configura dos cavidades prismáticas -4- aplanadas y paralelas, cuyas caras enfrentadas presentan sendas ranuras verticales -5-, que integran las guías para los extremos del eje -6- del carrete -7- portacinta -8-. El referido eje -6-, se posiciona estable en el extremo acodado -9- de las citadas ranuras.

15. El cuerpo -1- configura un apoyo -10- para la chilla -11- de corte de la cinta.

20. A ambos lados del apoyo -10- existen alojamientos -12- para pequeños objetos.

El modelo, dentro de su esencialidad, podrá ser llevado a la práctica en otras formas de realización que difieran en detalle de la indicada a título de ejemplo en

25.

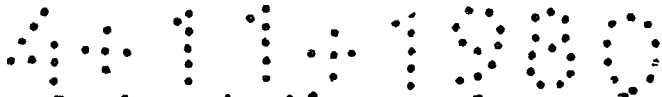

la descripción, y a las cuales alcanzará igualmente la protección que se recaba. Podrá, pues, construirse en cualquier forma y tamaño, con los materiales más adecuados por quedar todo ello comprendido en el espíritu de las reivindicaciones.

= . =

N O T A

Descrito el objeto del presente invento se declaran como no divulgadas ni practicadas en España las siguientes reivindicaciones.

- 1.- Suministrador de sobremesa para cinta adhesiva, del tipo que comprende un cuerpo monopieza de material moldeado que incorpora un contrapeso revestido de una capa de material antideslizante, caracterizado esencialmente por el hecho de constituir dos cavidades prismáticas aplanadas y paralelas, abiertas superiormente y de altura suficiente para contener útiles escritores y similares, presentando las paredes enfrentadas de ambas cavidades sendas ranuras verticales acodadas inferiormente para guía y retención del carrete porta cinta que queda posicionado entre dichas cavidades; porque entre dichas cavidades se proyecta al exterior una porción de material de menor altura que se curva en ascenso, constituyendo su extremo elevado el soporte para la cuchilla de corte; y porque a ambos lados de dicha porción de material se constituyen unos recep-

441141000

tábulos de poca altura para adminículos de escritorio.

2.- Suministrador de sobremesa para cinta adhesiva.

Según se describe y reivindica en la presente memoria descriptiva que consta de 5 páginas foliadas y escritas a máquina por una sola cara.

Madrid, a 4 NOV. 1980

p.a.

JAIME ISERN CUYÁS
P. P.

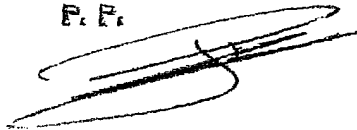

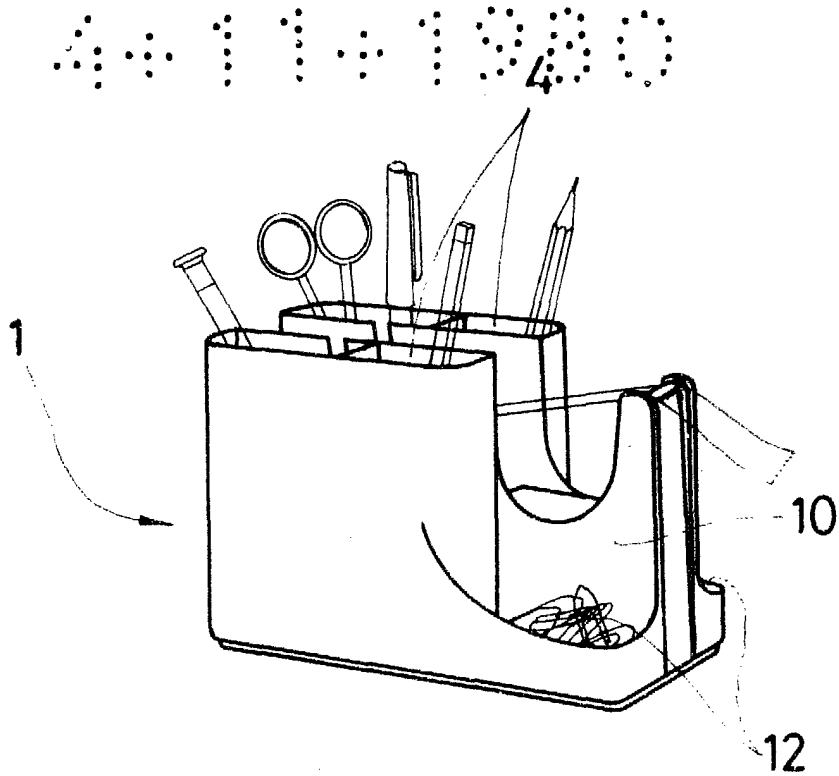

FIG. 1

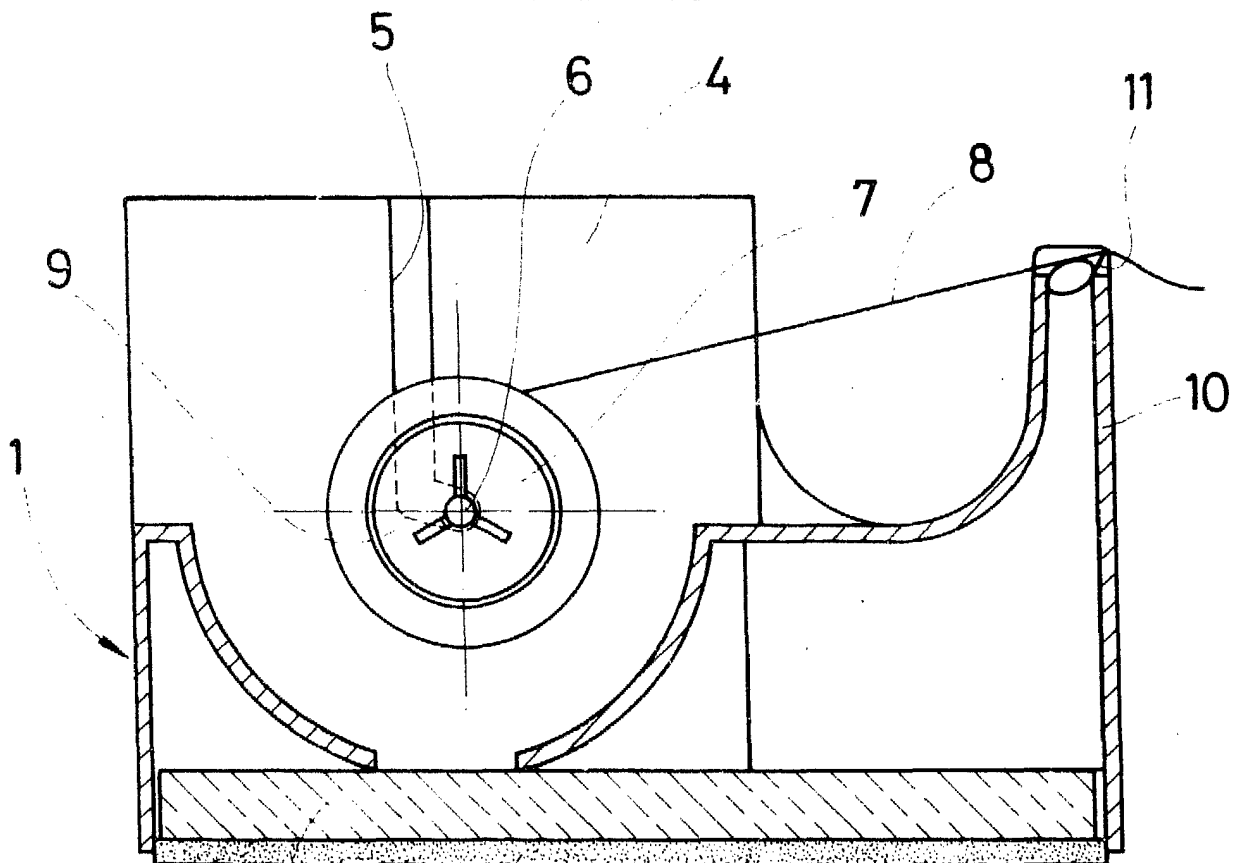

FIG. 2

Madrid, a 4 NOV. 1980
p. a.
JAIME ISERN CUYÁS
P. P.