



ESPAÑA

19 ES	11	NUMERO	25408	13
	21	FECHA DE PRESENTACION		
	22	14 Diciembre 1979		

MODELO DE UTILIDAD

16 FEB. 1981

30 PRIORIDADES:	32 FECHA	33 PAIS	
31 NUMERO			
79 14 154	1 Junio 1979	FRANCIA.-	

47 FECHA DE PUBLICIDAD	51 CLASIFICACION INTERNACIONAL
	Int Q3 F23 Q3/01...

54 TITULO DE LA INVENCION
" ENCENDEDOR DE CIGARROS "

71 SOLICITANTE (S)
SOCIETE DE SIGNALISATIONS AUTOMOBILES S.E.I.M.A.

DOMICILIO DEL SOLICITANTE
Rue de Paris, 32-SAINT CLEMENT par SENS (Yonne) FRANCIA.

72 INVENTOR (ES)
René LE CREFF

73 TITULAR (ES)

74 REPRESENTANTE
DON JOSE LOPEZ CORTES.-



M E M O R I A D E S C R I P T I V A
 =

El invento se refiere a un encendedor de cigarros.

Los encendedores de cigarros se componen de un tapón amovible -1- que es solidario de un mechero -2- en cuyo extremo está engastada una copela -5-, por un eje -3- con interposición de una arandala -4-, cuya copela recibe interiormente una resistencia eléctrica calentadora -6-.....

Este tapón está alojado en el interior de un cuerpo -7- que se fija, por ejemplo, en el tablero de instrumentos -18- de un vehículo, estando provisto este cuerpo -7- de un termoelemento -8-, cuyos extremos en forma de ganchos -8₁-, están destinados a cooperar con la copela -5-, con el fin de mantenerla en posición de calentamiento de la resistencia eléctrica -6-.

La resistencia eléctrica -6-, en forma de espiral, está mantenida por su extremo interior -6₁- en una ranura diametral del eje -3-, sirviendo al engaste de la copela.

El extremo exterior -6₂-, de la espiral calentadora, está fijada mediante soldadura en la cara interna de la periferia de la copela, cuyo borde -5₁- está, por otra parte, rebajado interiormente, con el fin de permitir la cooperación de esta copela con los ganchos -8₁- del termoelemento -8- y con el fin, igualmente, de cooperar al sostenimiento de la espiral.

Esta fijación por soldadura del exterior de la



espiral, en la cara interna de la copela, puede considerarse, sin embargo, como defectuosa pues, cuando se efectua la soldadura, el operario no puede saber exactamente cual es la posición de la espira exterior de la espiral, contra la pared de la copela, é, igualmente, no puede comprobar la calidad de su soldadura.

Para evitar este inconveniente, se ha previsto, pues, efectuar la operación de soldadura en la copela antes de que se rebaje su borde, efectuandose ulteriormente la curvatura del borde de la copela. Sin embargo, en este caso, esta curvatura tiene frecuentemente por efecto deteriorar la soldadura, sin que esto sea visible desde el exterior.

Ademas de estas dificultades de fabricación, se ha podido constatar igualmente, que el deterioro de un encendedor de cigarros, en el curso del empleo, procede de su fijación mecánica, que asegura igualmente la unión eléctrica entre el exterior de la espiral y la copela.

El presente invento tiene principalmente por objeto remediar estos inconvenientes y a este efecto hace referencia a un encendedor de cigarros que se compone de un tapón amovible, provisto en su extremidad de una copela que recibe una resistencia eléctrica calentadora en forma de espiral, alojandose este tapón, por deslizamiento, en el interior de un cuerpo provisto de un termoelemento en forma de gancho, cooperando con la copela para el sostenimiento de la



resistencia en posición de calentamiento, cuyo encendedor de cigarrillos se caracteriza porque el borde de la copela está doblado sobre la periferia exterior de la espiral, constituyendo la resistencia calentadora con interposición de un anillo metálico.

Según otra característica del invento, se aloja una arandela de material aislante en el fondo de la copela para recibir, en apoyo, la espira exterior de la espiral calentadora.

El invento está representado a título de ejemplo, no restrictivo, en los diseños adjuntos, en los que:

La fig.1 es un aspecto en corte axial de un encendedor de cigarrillos de tipo conocido;

La fig.2 es un aspecto parcial, a escala más grande que la fig.1 y muestra la fijación de la espiral calentadora en el interior de la copela del encendedor de cigarrillos conocido;

La fig.3 es, en corte axial, el aspecto parcial del encendedor de cigarrillos de acuerdo con el invento, mostrando la fijación de la espiral en la copela;

La fig.4 es un semi-corte axial correspondiente a la realización de la fig.3 y muestra el encendedor de cigarrillos en una etapa intermedia de fabricación;

La fig.5 es un aspecto, por abajo, de la fig.4.

El presente invento tiene, en consecuencia, por objeto, la realización de un encendedor de cigarrillos, seguro



y de construcción sencilla, por el que se obtiene automáticamente una unión mecánica y eléctrica segura entre la espira exterior de la espiral y la pared interna de la copela que la recibe.

5 La copela -5- está fijada en el cubo -2- del tapón amovible -1-, por medio del eje -9-, montado en -9₁-.

10 Alrededor del eje -9- y entre la copela -5- y el cubo -2-, están dispuestas las arandelas aislantes -10- que pueden, eventualmente, ser reemplazadas por un fusible destinado a cortar el circuito eléctrico de alimentación de la resistencia calentadora, cuando la temperatura excede de un valor predeterminado.

15 En el fondo de la copela -5- hay dispuesta una arandela aislante -11-, cuyo borde interior -11₁- se apoya en el saliente anular -9₂-, con pared inclinada prevista sobre el eje -9-.

20 Esta disposición tiene por objeto asegurar el centrado automático de la copela -5-, con respecto al eje -9- y, por tanto, con respecto al cubo -2-, cuando se monta el eje -9-.

El extremo interior -6₁- de la espiral -6-, va alojado en la ranura diametral prevista en el extremo -9₃-, del eje -9-, con el fin de asegurar su fijación y su unión eléctrica con el cubo -2-, por medio de este eje -9-.

25 En el momento del montaje de la espiral, la copela -5- presenta un borde recto -5₂-, delimitando una zona anular y la espira exterior de la espiral llega a apoyarse, por tanto, contra la cara interna de esta zona -5₂-.



Encima de esta espiral, así dispuesta, hay colocado un anillo metálico -12-, cuyo diametro exterior es tal que corresponde sensiblemente el diametro interior de la copela y cuya anchura es tal que este anillo es susceptible de ponerse, por lo menos, sobre la espira exterior de la espiral -6-.

Igualmente, la arandela de materia aislante -11- es de un diametro exterior tal que viene a parar contra la zona anular -5₂-, de la copela -5-.

Estando dispuesta dicha pieza de esta forma, basta doblar hacia el interior el borde de la copela -5- para darle la forma exterior necesaria para su cooperación con los ganchos -8₁-, del termoelemento -8-, para que se coloquen simultáneamente: la espiral -6-, el anillo -12- y la arandela -11-, de la forma representada en la fig.3.

Se comprueba, en efecto, que cuando se efectúa esta operación de engaste de la copela -5-, la espira exterior de la espiral -6- se ha curvado longitudinalmente en -6₂-, bajo la acción de la presión ejercida por la copela -5-, por medio de la arandela -12-, lo que tiene por efecto adaptar firmemente la espira exterior, en toda su longitud, por su zona -6₂-, contra la pared interna de la copela -5-, mientras que el borde -6₃- de esta espira exterior se comprime contra la periferia de la arandela -11-, en la que puede penetrar, eventualmente, bajo la acción de la fuerza de engaste, realizando una presión elástica que ayuda al buen contacto eléctrico y mecánico entre esta espira exterior de la espiral, de una parte y la copela -5- y el anillo -12-, por otra parte.



Con esta construcción se obtiene un conjunto mecánico sólido de los componentes, pero también una buena unión eléctrica, dado que esta se establece directamente entre la espira exterior y la copela é indirectamente por el anillo -12- y esto en toda la longitud de la espira exterior.

5





R E I V I N D I C A C I O N E S

= = = = =

5 1.- Encendedor de cigarros compuesto de un tapón amovible, provisto de una copela extrema recibiendo una resistencia eléctrica calentadora, en forma de espiral, alojándose este tapón por deslizamiento en el interior de un cuerpo provisto de un termo-elemento en forma de gancho, cooperando con la copela para el mantenimiento de la resistencia en posición de calentamiento, caracterizado porque el borde de la copela está doblado sobre la periferia exterior de la espiral, constituyendo la resistencia calentadora, con interposición de un anillo metálico.

10 2.- Encendedor de cigarros de acuerdo con la reivindicación 1, caracterizado porque hay una arandela de material aislante alojada en el fondo de la copela, para recibir apoyada la espira exterior de la espiral calentadora.

3.-"ENCENDEDOR DE CIGARROS".

15 De conformidad en un todo en lo esencial y fines industriales a lo descrito en la precedente memoria descriptiva y gráficamente representado en los adjuntos planos para su mejor comprensión.

20 Esta memoria consta de OCHO hojas escritas o mecanografiadas por una sola cara a doble espacio.

Madrid, 12 DIC. 1979

Por autorización de la interesada.-

JOSE LOPEZ CORTES
P.F.

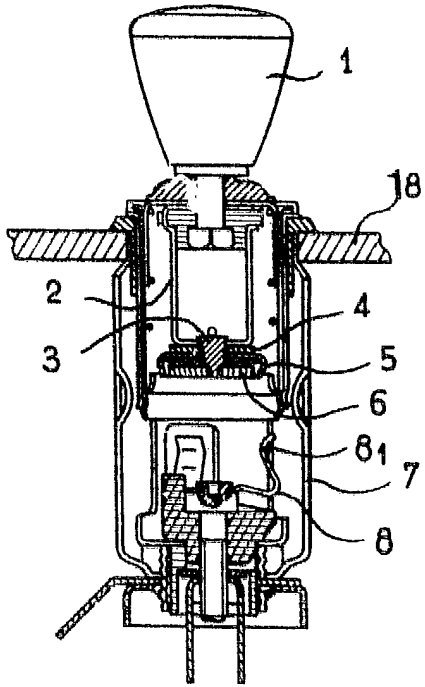

FIG. 1

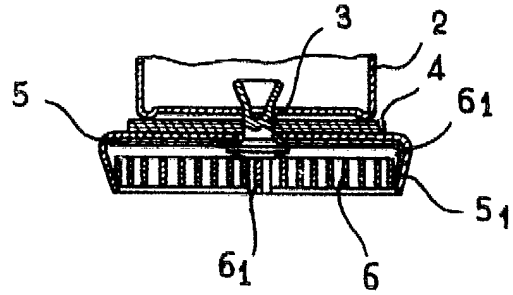

FIG. 2

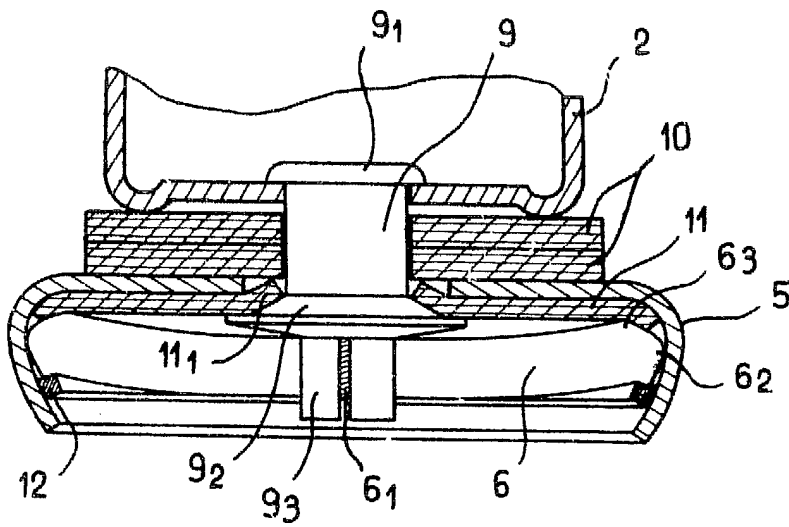

FIG. 3

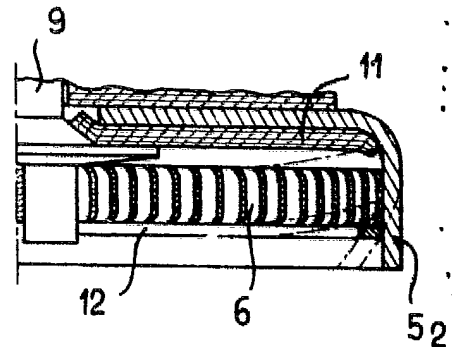

FIG. 4

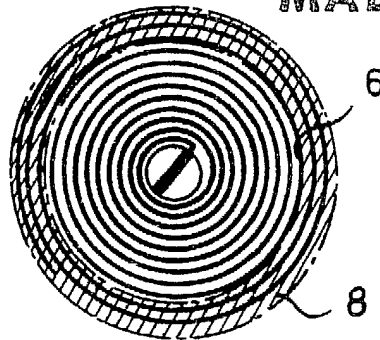

FIG. 5

MADRID

12 DIC. 1979

JOSE LOPEZ GORTES
P. P.