

M O D E L O D E U T I L I D A D

por "UN JUGUETE SALTARIN", a favor de la firma CON-
TEXTER, S.L., de nacionalidad española, residente
en Barcelona, Avenida República Argentina, 262 bis.

=====

M E M O R I A D E S C R I P T I V A

5 El presente Modelo de Utilidad hace referencia
a un juguete saltarín diseñado especialmente para
su inmediato uso mediante presión manual sobre el
mismo y cuyas características esenciales quedan des-
critas a continuación.

10 Consiste esencialmente el citado juguete en una
pieza soporte doblada en forma de V, elaborada en
material flexible, que permite al oprimir sobre uno
de sus extremos mientras el otro permanece apoyado a
modo de base sobre una superficie plana, que actúe a
modo de resorte, efectuando un considerable salto al
dejar de ser oprimido, a causa precisamente de esta
función de resorte.

El extremo de la pieza que descansará siempre sobre la superficie plana estará constituida por dos apoyos divergentes, prolongación de los dos lados en forma de V del extremo superior.

5 Y sobre éstos, precisamente, quedará fijada una lámina rígida troquelada representativa de una figura adecuada al juego, como puede ser la de un insecto, o animal, o similar.

10 Así dispuesto, al presionar fuertemente sobre el extremo superior de la figura se flexará la pieza soporte y al dejar de oprimir, se extenderá provocando su salto más o menos acrobático, obteniéndose la finalidad del juego.

15 En la lámina adjunta y a modo de ejemplo no imitativo, se dibuja una realización práctica del juguete salterín objeto del presente modelo.

En dicha lámina, la Fig. 1 dibuja una vista ilustrativa en perspectiva del juguete.

20 La Fig. 2 es un detalle en vista de costado del mismo juguete.

25 Siguiendo los diseños, se observa el juguete constituido por una lámina de material flexible, doblado en V y constituyendo con sus dos brazos simétricos -3- y -4-, la zona plana de base de apoyo, doblados en ángulo agudo -5- y constituyendo la zona donde se fijará la figura -6-, sobre cuyo extremo superior se presionará para flexar la lámina.

Descrito suficientemente el objeto de la inven
ción, es de hacer notar que al ser llevado a la
práctica podrán variar las formas, dimensiones, pro
porción y disposición de los distintos elementos,
5 así como los materiales utilizados, sin que por
ello se altere, ni modifique, su esencialidad.



R E I V I N D I C A C I O N E S

1ª.- Un juguete saltarín, caracterizado por estar constituido por una lámina de material flexible, constituyendo un soporte doblado en forma de V, con dos brazos simétricos divergentes que forman la base plana de apoyo, prolongándose después del doblado hasta converger, formando la zona donde se fijará una figura troquelada de material rígido, representativa de una imagen adecuada al juego, sobre cuyo extremo superior se presionará fuertemente, provocando la flexión de la pieza, la cual saltará al extenderse cuando se deje de presionar.

2ª.- UN JUGUETE SALTARIN.

La presente memoria descriptiva consta de cuatro hojas escritas a máquina por una sola de sus caras y otra de dibujos que la ilustran.

Madrid, 27 de Octubre de 1980.

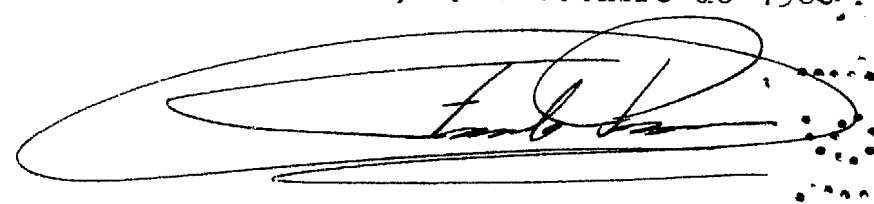
A large, stylized handwritten signature in black ink, enclosed within a large, irregular oval shape. The signature is written in a cursive style and is positioned below the date.

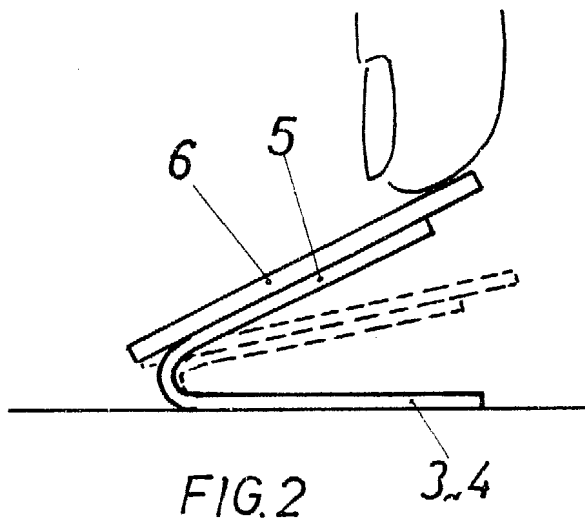
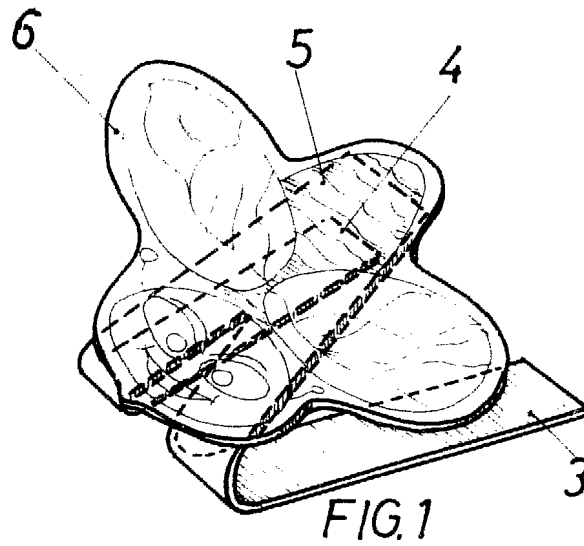

pa. Fernando Peraire