

REGISTRO DE LA PROPIEDAD INDUSTRIAL



ESPAÑA

19 ES	11 NÚMERO	253883	10 Y
	21		
	22	FECHA DE PRESENTACION	
		25 OCT. 1980	

MODELO DE UTILIDAD

16 ENE. 1981

30 PRIORIDADES:	32 FECHA	33 PAIS
31 NUMERO		

47 FECHA DE PUBLICIDAD	51 CLASIFICACION INTERNACIONAL
	INT. A63 H 33/30

54 TITULO DE LA INVENCION
"JUGUETE EDUCATIVO"

71 SOLICITANTE (S)
P B P, S.A.

DOMICILIO DEL SOLICITANTE
C/. Séneca, 15 BARCELONA

72 INVENTOR (ES)

73 TITULAR (ES)
P B P, S.A.

74 REPRESENTANTE
D ^{ña} LUISA ISERN CUYAS, Agente Oficial de la Propiedad Industrial

MEMORIA DESCRIPTIVA

5. El presente modelo de utilidad se refiere a un juguete educativo, especialmente destinado para niños de edades comprendidas entre los dos y seis años, y concebido para habituar al niño a relacionar colores y formas.

10. En líneas generales, el juguete comprende una caja principal de material moldeado que superiormente presenta aberturas de diferentes formas destinadas a contener piezas de forma coincidente. Las referidas aberturas comunican a través de las paredes laterales de la caja mediante ojos de cerradura por los cuales deben introducirse llaves cuyo color sea coincidente con el de la pieza contenida en la respectiva cavidad o abertura.

15. Si la llave presenta el mismo color de la pieza, podrá introducirse a través de la cerradura, y con su paletón se conseguirá elevar la pieza que emergerá a través de la abertura superior de la caja.

20. Con el fin de facilitar la explicación, se acompaña a la presente memoria descriptiva de una lámina de dibujos en la que se ha representado un caso de realización que se cita a título de ejemplo.

En los dibujos:

25. La figura única, muestra una vista en perspectiva del juguete, en la cual se aprecia una caja princi-

pal -1-, de material moldeado o similar, provista de una pluralidad de cavidades independientes que asoman superiormente a través de aberturas -2-. Estas cavidades y aberturas presentan formas que se corresponden con las formas de las piezas -3- a alojar, y que quedan enrasadas en dichas cavidades, no pudiéndose extraer a mano.

El juguete se complementa con una agrupación de llaves -4-, cada una de las cuales presenta un color en correspondencia con el color de una pieza -3- determinada.

Las paredes laterales de la caja -1-, presentan ojos de cerradura -5-, para uso exclusivo de una llave -4- de color coincidente con el de una pieza -3-, contenida en la cavidad a que pertenece dicho ojo de cerradura.

Según lo descrito, el niño aprende a asociar colores, puesto que al elegir la llave adecuada, por identidad de colores, consigue elevar la pieza -3- correspondiente, lo cual prueba su acierto.

El modelo, dentro de su esencialidad, puede ser llevado a la práctica en otras formas de realización que difieran en detalle de la indicada a título de ejemplo en la descripción, y a las cuales alcanzará igualmente la protección que se recaba. Podrá, pues, construirse en cualquier forma y tamaño, con los materiales más adecuado por quedar todo ello comprendido en el espíritu de las reivin-

dicaciones.

= . =

N O T A

5. Descrito el objeto del presente invento se de-
claran como no divulgadas ni practicadas en España las
siguientes reivindicaciones.

10. 1.- Juguete educativo, caracterizado esencial-
mente por el hecho de comprender una caja cuya base supe-
rior presenta una pluralidad de aberturas de diversas for-
mas pertenecientes a otras tantas cavidades destinadas a
contener respectivas piezas de forma coincidente con la
forma de las aberturas; porque las paredes laterales de
la caja presentan ojos de cerradura que comunican con las
cavidades y cada uno de cuyos ojos de cerradura está des-
15. tinado a recibir a una llave determinada a través de la
cual se consigue hacer emerger la pieza de su cavidad con-
tenedora; y porque entre las llaves y las piezas existe un
código convencional que las asocia, preferentemente de co-
lores, y a través del cual el niño puede elegir la llave
20. adecuada para elevar la pieza deseada.

2.- Juguete educativo.

25. Según se describe y reivindica en la presente
memoria descriptiva que consta de 5 páginas escritas a
máquina por una sola de sus caras, acompañada de los di-
bujos reglamentarios.

MADRID, a 25 OCT. 1980

F.a.

M.^a LUISA ISERN QUITAN

D. P.

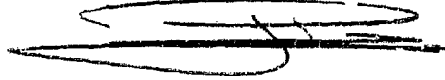
A handwritten signature in black ink, consisting of several overlapping loops and a long horizontal stroke at the bottom.

0
0
0
0
0
0
0
0
0
0
0

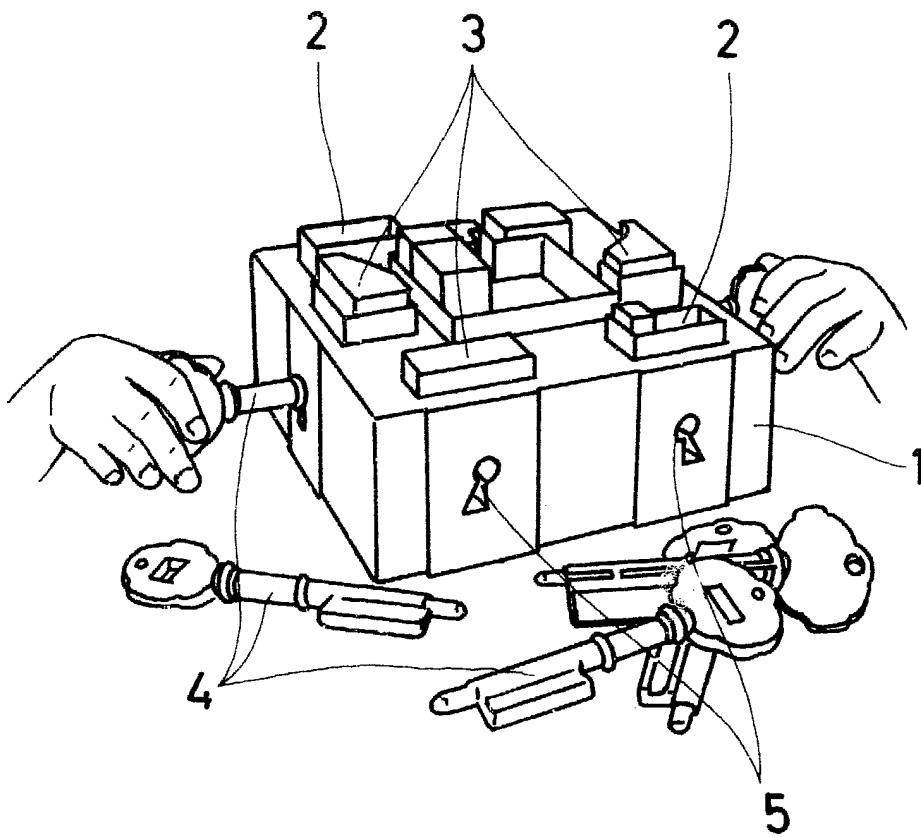

Madrid, a 25 OCT. 1980

p. a.

M.ª LUISA ISERN CUYAS

p. p.