



253878

P A T E N T E
D E
I N T R O D U C C I O N

por "PERFECCIONAMIENTOS EN LOS DISPOSITIVOS DE MANIOBRA EN AMPLIADORAS FOTOGRAFICAS", a favor de DON MARTIN USELETI PUEYO, de nacionalidad española, domiciliado en BARCELONA, calle de Pallars, núms. 74-76.

= . =

MEMORIA DESCRIPTIVA

La presente invención, realizada con éxito en el extranjero, se refiere a unos perfeccionamientos en los dispositivos de maniobra en ampliadoras fotográficas.

5. En la invención se ha logrado un notable perfeccionamiento relativo a eliminar en los desplazamientos de la placa portaobjetivos todo movimiento irregular debido a que la transmisión necesaria para la maniobra afecta mecánicamente a dicha placa.

10. La invención logra su propósito disponiendo la placa portaobjetivos desligada en lo posible del elemento de manio-

253878



bra, mediante la interposición de un cojinete de bolas y un soporte de cojinete en cajetín de bronce o similar. Se dispone el elemento de mando en gran longitud, apoyado en zonas extremas de las cuales la superior forma tuerca, con lo que

5. el elemento de mando constituido por un husillo, se encuentra afianzado en su parte más extrema por la tuerca citada, quedando eliminado todo movimiento de oscilación del mismo. Este elemento de mando termina en el botón de enfoque, que permite realizar éste con suma precisión, aventajando a las

10. actuales ampliadoras conocidas.

Con el fin de facilitar la explicación, se acompaña a la presente memoria una lámina de dibujos, en la que se ha representado un caso de realización, que se cita a título de ejemplo.

15. En el dibujo:

La figura 1, muestra en sección transversal alzada el conjunto de guías, placa portaobjetivos y dispositivo de maniobra de la misma, y

la figura 2, es la vista en perspectiva de una ampliadora fotográfica equipada con los perfeccionamientos que se describen.

20.

En el dibujo, se indica en 1 la guía de desplazamiento, sobre casquillo 2 de bronce, en 3 se representa la zona tuerca de la guía que comprende el tornillo de maniobra 4, estando este tornillo apoyado en su zona inferior en un casquillo de bronce.

25.

El paso y fijación del tornillo a la placa portaobjetivos tiene lugar por intermedio del cojinete de bolas 8 alojado en cajetín fijador adecuado y del cual sale al exterior hacia abajo el pomo 7 terminal del citado tornillo.

30.

-3-

253878



La inmovilización en cualquier punto tiene lugar por el tornillo transversal 5.

La segunda guía mencionada, también atraviesa un casquillo de bronce 6.

5. En la figura 2, se indican con las mismas referencias estos elementos acoplados a una ampliadora que mantiene su sencillez para el manejo habitual de las mismas.

10. La invención, dentro de su esencialidad, puede ser llevada a la práctica en otras formas que difieran en detalle de la indicada a título de ejemplo para la descripción, a las cuales alcanzará igualmente la protección que se recaba. Podrá, pues, construirse en cualquier forma y tamaño, con los materiales más adecuados, por quedar todo ello comprendido en el espíritu de las reivindicaciones.

= . =

N O T A

15. Descrito el objeto de la invención, lo que se declara como no divulgado ni practicado en España, comprende las siguientes reivindicaciones:

- 1. Perfeccionamientos en los dispositivos de manobra en ampliadoras fotográficas, caracterizados esencialmente por el hecho de disponer el botón de enfoque, como terminal de un husillo roscado de gran longitud en el que, la zona de rosca puede afectar solamente a su extremo superior, comprendiendo como tuerca de este husillo, un casquillo tuerca dispuesto en la parte superior interna de la guía portadora de dicho husillo, y en acoplar la zona terminal del vásta-
- 20.
- 25.

253878



.4.

go del husillo a la placa portaobjetivos, mediante un juego de rodamiento formado por un cojinete de bolas radial alojado en la pieza de trabazón con la placa portaobjetivos, que de esta manera es desplazable con suma precisión.

5. 2. Perfeccionamientos en los dispositivos de manobra en ampliadoras fotográficas.

Según se describe y reivindica en la presente memoria, que consta de cuatro hojas foliadas y escritas a máquina por una sola cara, acompañadas de una lámina de dibujos.

10. Madrid, a 1º de diciembre de 1.959.

MARTIN USELETI PUEYO

p. a.

JAIME ISERN MIRALLES
P.P.

253878

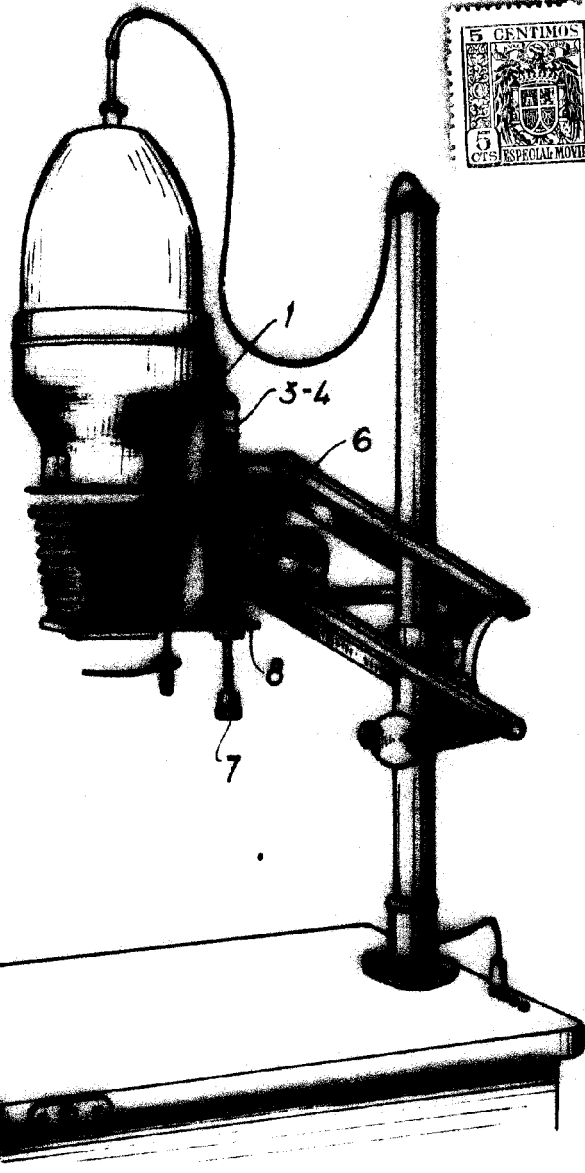

Fig. 1

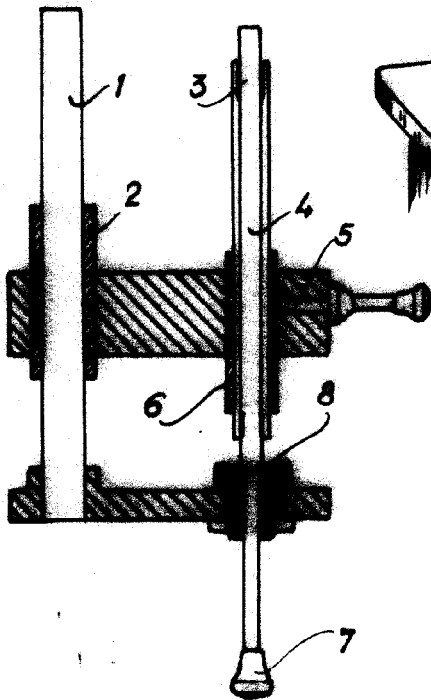

Fig. 2

Madrid, = 1 DIC. 1959/1959
pp. Jaime Isern