



ESPAÑA

(19) ES (21) NUM **253869** (20) Y  
 (22) FECHA DE PRESENTACION  
**24 OCT. 1980**

**MODELO DE UTILIDAD**

**16 ENE. 1981**

(30) PRIORIDADES:  
 (31) NUMERO (32) FECHA (33) PAIS

(47) FECHA DE PUBLICIDAD (51) CLASIFICACION INTERNACIONAL  
**INTCl3 A63 H 35/00**

(54) TITULO DE LA INVENCIÓN  
**JUEGO DE HABILIDAD CON PUBLICIDAD INCORPORADA.**

(71) SOLICITANTE (S)  
**D<sup>a</sup> Pilar Martin de Oliva Garcia**

DOMICILIO DEL SOLICITANTE  
**c/ Tuset num. 9 - BARCELONA.**

(72) INVENTOR (ES)  
**la misma.**

(73) TITULAR (ES)  
**la misma.**

(74) REPRESENTANTE  
**D. Alejandro Ruiz Collar.**

Se refiere la presente solicitud a un modelo de utilidad el cual consiste en una varilla de cualquier material, confeccionada en hueco y de poco peso y medidas no reivindicadas, si bien aproximadamente oscila entre 20 y 35 cms. Pegado a la citada varilla, se pega una tira de papel de varios metros de longitud (1) y de un ancho que equivale aproximadamente a la mitad de la longitud de la varilla de forma que quede un espacio de ésta, libre para asirla el usuario.

5.

10.

La tira de papel (2), que aparece enroscada alrededor de la varilla (3), aparece pegada en su primer borde, en un punto, a lo ancho, de forma que nunca se suelte la varilla (1). ....

15.

El motivo de este modelo y su utilidad, es publicitaria, por una parte, al mismo tiempo que constituye un juguete. ....

20.

El juego es de habilidad. Consiste en dar una ligera y brusca sacudida al palo asiéndolo por su parte inferior (4) y conseguir que el papel enroscado, se despegue en espiral (5) a la mayor distancia posible.

25.

El motivo publicitario, va impreso (6) a lo largo del papel (satinado por el interior, y suficientemente fuerte para resistir la sacudida), de forma que al estirarlo, se aprecien los motivos publicitarios, en las secciones que quedan a la vista.

30.

REIVINDICACIONES  
\*\*\*\*\*

PRIMERA.-"JUEGO DE HABILIDAD CON PUBLICIDAD  
INCORPORADA", caracterizado porque

consiste en una varilla hueca, en la que va  
pegada al inicio, una tira de papel fuerte.

35.

SEGUNDA.-"JUEGO DE HABILIDAD CON PUBLICIDAD

INCORPORADA", según la reivindica-  
ción anterior, caracterizado porque esta tira  
va enroscada alrededor de la varilla descrita.

TERCERA.-"JUEGO DE HABILIDAD CON PUBLICIDAD

40.

INCORPORADA", según las reivindica-  
ciones anteriores, caracterizado porque la  
tira de papel consta de una serie de impresio-  
nes publicitarias visibles en el momento del  
lanzamiento y extensión de la citada tira.

45.

CUARTA.-"JUEGO DE HABILIDAD CON PUBLICIDAD  
INCORPORADA".

Todo ello tal y como se describe en la  
presente memoria, que consta de dos hojas fo-  
das y mecanografiadas por una sola cara, y pla-  
nos para su mejor comprensión.

50.

Madrid, a 10 de Mayo de 1930

REIVINDICACIONES DE COLLAR



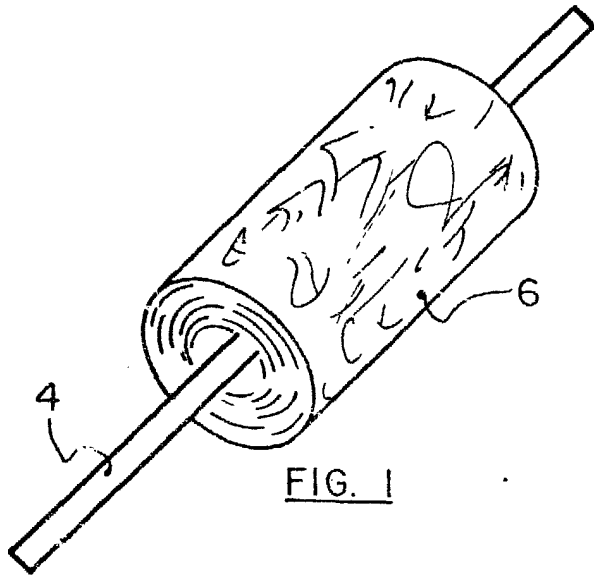

FIG. 1

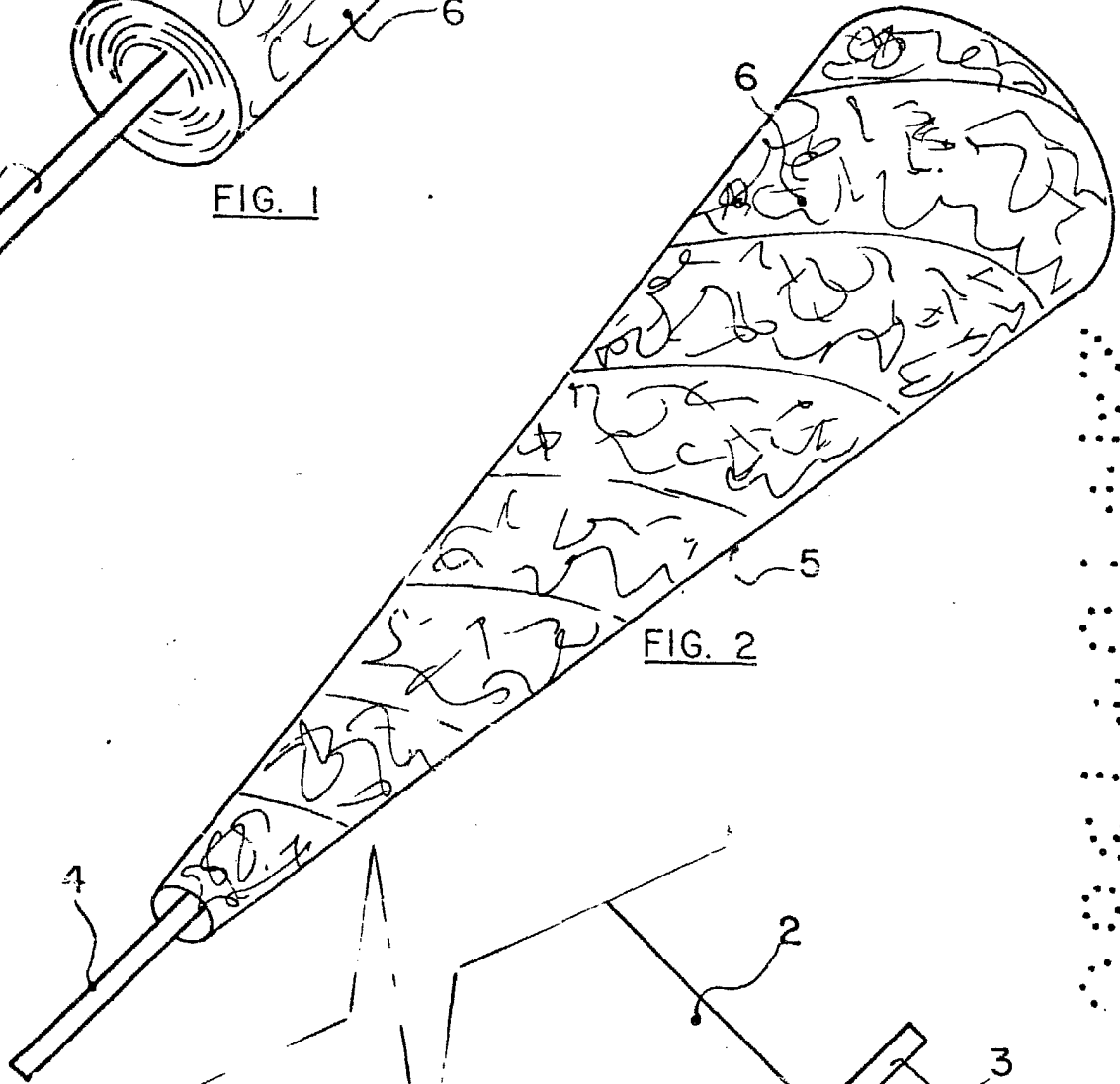

FIG. 2

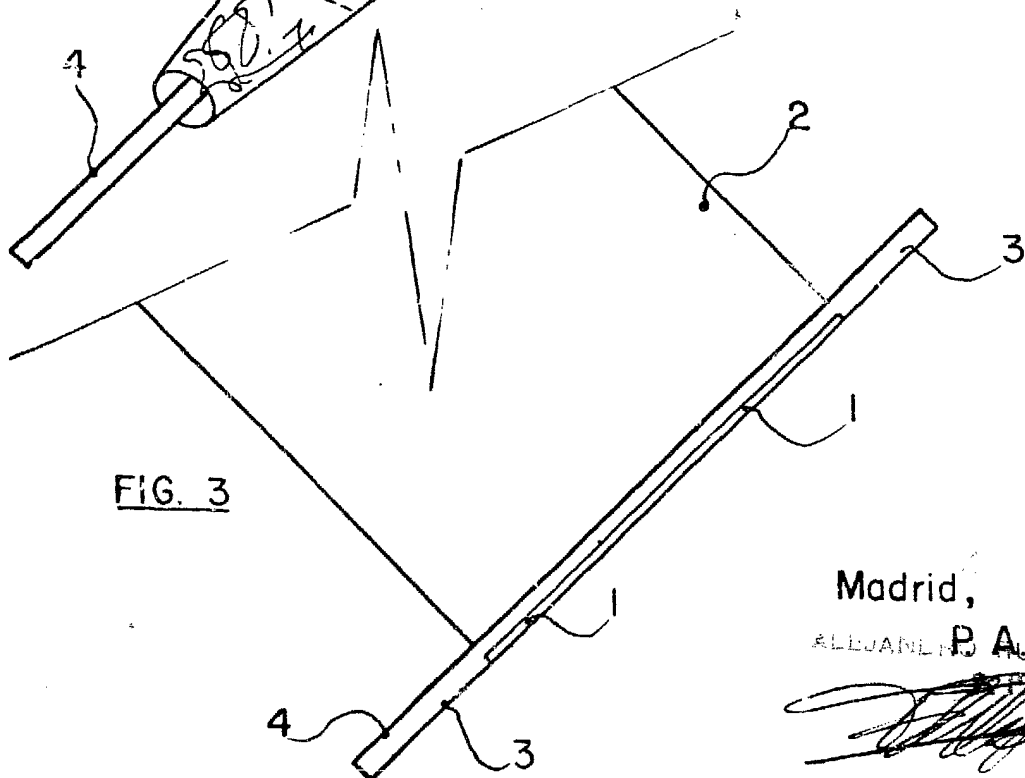

FIG. 3

Madrid,

ALLUANLE B A QUIZ COLVAR