

MINISTERIO DE INDUSTRIA Y ENERGIA

Registro de la Propiedad Industrial



ESPAÑA

~~Fotografía~~

MODELO DE UTILIDAD

24-10-80

16 ENE. 1981

PARA CAMBIAR

10 ES	11	NUMERO	18 Y
	21	253860	
	22	FECHA DE PRESENTACION	
		24 OCTUBRE 1980	

16.1.81

30 PRIORIDADES:	32 FECHA	33 PAIS
31 NUMERO		

47 FECHA DE PUBLICIDAD	51 CLASIFICACION INTERNACIONAL
	A47F 5/01

54 TITULO DE LA INVENCION
" EXPOSITOR "

71 SOLICITANTE (S)
Don José MARTINEZ Lozano.

DOMICILIO DEL SOLICITANTE
MOLINA DE SEGURA (Murcia) - c/ Severo Ochoa, núm. 7, 1º, B.

72 INVENTOR (ES)

73 TITULAR (ES)

74 REPRESENTANTE
MODESTO POLO SANZ - Agente Oficial de la Propiedad Industrial.

La presente invención se refiere, según se expresa en el enunciado de esta memoria descriptiva, a un expositor que ha sido especialmente concebido para la exposición de productos embasados, preferentemente en bolsas de material plástico transparente, las cuales dejan ver a su través los productos contenidos en la misma, aunque también puede ser utilizado para la exposición de bolsas obtenidas en material opaco cuyo contenido queda claramente reflejado en las mismas mediante las adecuadas representaciones gráficas.

Convencionalmente, los productos comercializados con este tipo de envases, es decir comercializados en bolsas, tales como caramelos y otros productos alimenticios, se transportan en cajas de cartón que por su propia naturaleza no son utilizables como posteriores expositores del producto. Esto requiere que para conseguir una exposición del mismo se hará precisa la utilización de grandes contenedores o botes transparentes, dotados de su correspondiente tapadera, o bien complicados expositores dotados de pinzas para la sustentación de las bolsas, los cuales además de presentar un elevado costo de fabricación por su propia complejidad, ofrecen la posibilidad de exposición para un número muy reducido de bolsas.

El expositor que se preconiza presenta como característica fundamental su extraordinaria simplicidad, lo que repercute en un muy bajo costo, a lo que hay que añadir además su gran capacidad funcional.

Básicamente dicho expositor está constituido por una sola pieza, más concretamente por un cuerpo alámbrico de rigidez adecuada, en el que se define un sector espiral

determinante de la base de sustentación de dicho expositor, terminando este sector espiral en el imaginario centro de la base circular así obtenida, de donde emerge el segundo sector constituido por una rama vertical y rectilínea con su extremidad libre cónica actuante como elemento de penetración del expositor en las bolsas.

A partir de esta estructuración las bolsas se "pinchan" sobre el sector rectilíneo y vertical del expositor, bien a través de un orificio que las mismas presentan en su borde superior, o bien mediante la conformación de tal orificio por efecto de una presión sobre la extremidad aguda del expositor de la zona de la bolsa que queda dispuesta por fuera de la línea de termosoldadura.

La simplicidad del expositor resulta evidente y su capacidad de carga, debido al posicionamiento radial de las bolsas, resulta muy considerable, cumpliendo su función expositora a la perfección por cuanto que las mismas resultan perfectamente visibles en todo momento.

Aunque el expositor cumple perfectamente su función con la existencia de este cuerpo alámbrico, únicamente, se ha previsto un complemento constituido por un pequeño cuerpo cilíndrico dotado en su base inferior de un orificio ciego en el que se aloja la extremidad libre del sector rectilíneo y vertical del expositor, de tal manera que este cuerpo cilíndrico constituye un remate superior para el expositor, que deberá ser retirado para la introducción de las bolsas, no siendo necesario retirarlo para la extracción de cada una de éstas, ya que se hará por una simple tracción lateral sobre las mismas.

Este cuerpo cilíndrico podrá aparecer decorado

a voluntad en cada caso de utilización práctica del expositor, pudiendo asimismo incorporar el precio de venta al público del producto expuesto, la marca del mismo y otros.

5 A continuación se hará una descripción completa del aludido Modelo de Utilidad con referencia a los dibujos que se acompañan, en los cuales se representa, a simple título de ejemplo, no limitativo, una forma preferente de realización, susceptible de todas aquellas modificaciones de detalle que no alteren fundamentalmente sus características esenciales.

En dichos dibujos:

15 La figura 1, muestra una vista en alzado del expositor que constituye el objeto de la presente invención, apareciendo debidamente enfrentado al mismo el cuerpo cilíndrico que constituye el remate superior, el cual se encuentra seccionado a un cuarto.

La figura 2, muestra, finalmente, una vista en planta de dicho expositor desprovisto del cuerpo cilíndrico de remate.

20 A la vista de estas figuras puede observarse como el expositor que se preconiza está constituido mediante un cuerpo alámbrico en el que existe un sector espiral (1) que define una peana de sustentación de contorno circunferencial, prolongándose este sector espiral en el punto correspondiente al imaginario centro de esta base circular, en un segundo sector rectilíneo y vertical (2) de altura variable pero proporcionada a la base de sustentación.

25 Este segundo sector rectilíneo y vertical (2) está rematado en un apéndice cónico (3) con su vértice redondeado, que actúa como frente de penetración de las bolsas

en el expositor, las cuales y como anteriormente se ha dicho, se disponen radialmente relacionadas con el sector vertical (2) y descansando sobre la base o peana de sustentación (1), en una primera capa, mientras que sobre éste se establecen una pluralidad de capas sucesivas hasta alcanzar, como máximo, la zona extrema superior del sector rectilíneo (2) repetidamente citado.

La estructura descrita se complementa con un cuerpo cilíndrico (4) que actúa como elemento decorativo de remate, constituyendo una especie de capuchón que se dispone sobre la extremidad libre del sector rectilíneo vertical (2). Para ello, este cuerpo cilíndrico (4) cuenta en su base inferior con un orificio ciego (5) que coincide formal y dimensionalmente con la zona extrema de tal sector vertical (2).

De acuerdo con esta estructuración, para efectuar la extracción de una o más bolsas de las posicionadas en el expositor, basta con efectuar una tracción lateral sobre las mismas, sin ser precisa la retirada de este cuerpo cilíndrico de remate (4), en el que podrán aparecer diversas inscripciones publicitarias o relativas al costo de los productos expuestos.

De la estructura descrita se deduce que la característica fundamental del expositor que se preconiza radica en el hecho de que, además de cumplir perfectamente su función como tal, ofrece una estructura de una simplicidad tan acentuada que su costo resulta mínimo para la función prevista.

La forma, dimensiones y materiales podrán ser variables y, en general, cuanto sea accesorio o secundario,

- siempre que no altere, cambie o modifique la esencialidad del objeto que se describe.

Los términos en que queda redactada esta Memoria son ciertos y fiel reflejo del objeto descrito, debiéndose
5 tomar con carácter amplio y nunca en forma limitativa.

10

15

20

25

30



REIVINDICACIONES

1a).- Expositor, estando especialmente concebido para la exposición de productos envasados en bolsas, c a -
 r a c t e r i z a d o por estar constituido a partir de
 5 un cuerpo alámbrico de rigidez adecuada, en el que se de-
 fine un primer sector espiral constitutivo de una peana o
 base de sustentación de contorno circunferencial, prolon-
 gándose dicho primer sector y en correspondencia con el
 10 imaginario centro de la citada base circular, en un segundo
 sector rectilíneo y vertical con su extremidad libre cónica
 y de vértice redondeado, destinado a ser pasante a través
 de orificios existentes en el borde superior de las bolsas,
 las cuales quedan dispuestas radialmente con respecto a es-
 te segundo sector rectilíneo, en múltiples capas sucesivas.

15 2a).- Expositor, según reivindicación primera,
 caracterizado porque el sector rectilíneo y vertical del
 cuerpo alámbrico está rematado por un cuerpo cilíndrico do-
 tado en su base inferior de un orificio ciego en el que se
 aloja la citada extremidad del expositor propiamente dicha,
 20 y cuyo cuerpo cilíndrico cuenta en su superficie externa
 con motivos ornamentales, publicitarios o de cualquier otro
 tipo, relacionados con el producto expuesto.

25 3a).- "EXPOSITOR", tal y como queda sustancial-
 mente descrito en la presente Memoria y en los dibujos ad-
 juntos.

Esta Memoria consta de seis hojas foliadas y me-
 canografiadas por una sola cara.

MADRID, 24 OCT. 1980

Modelito Sols
 P. A.

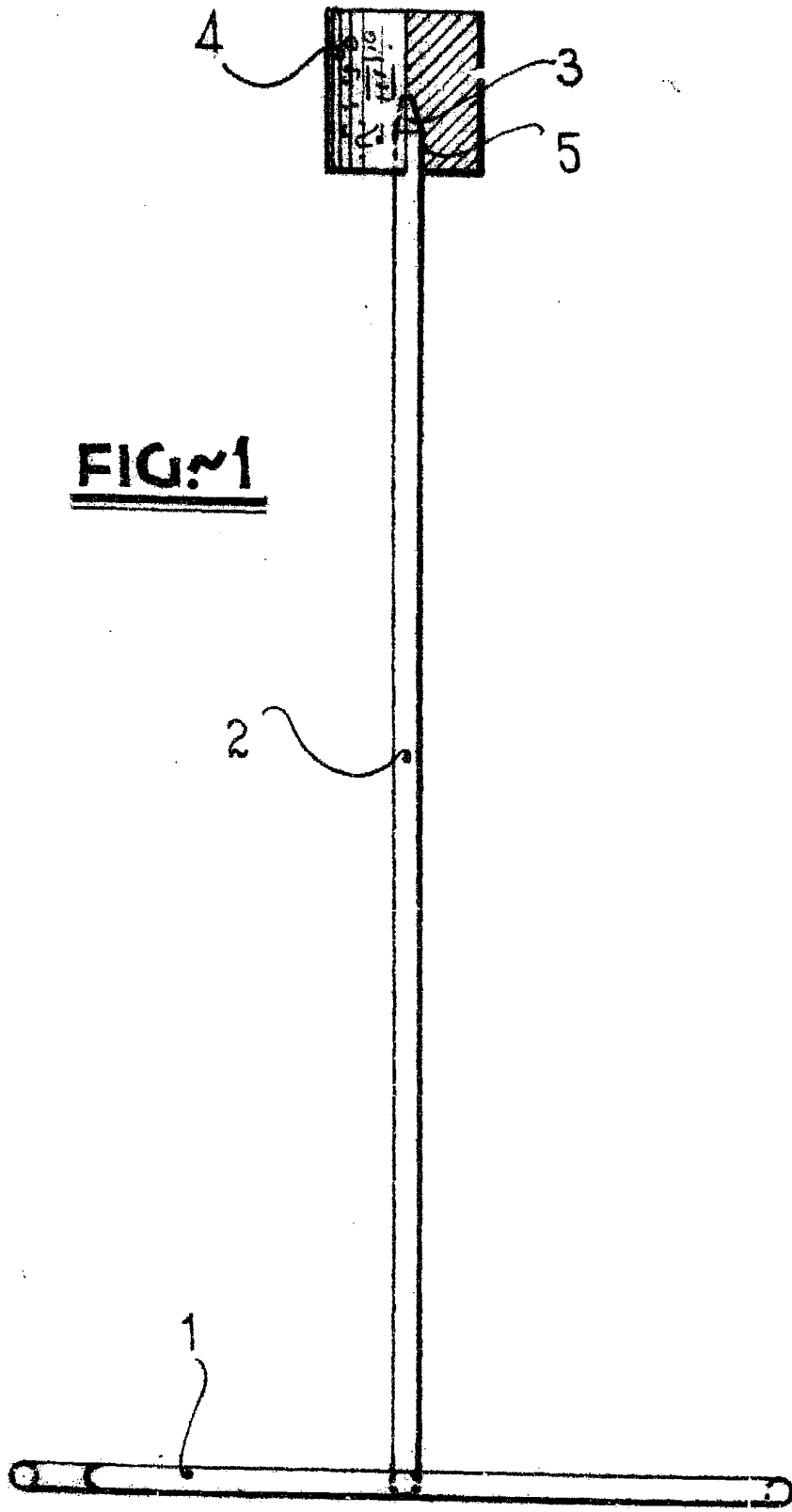
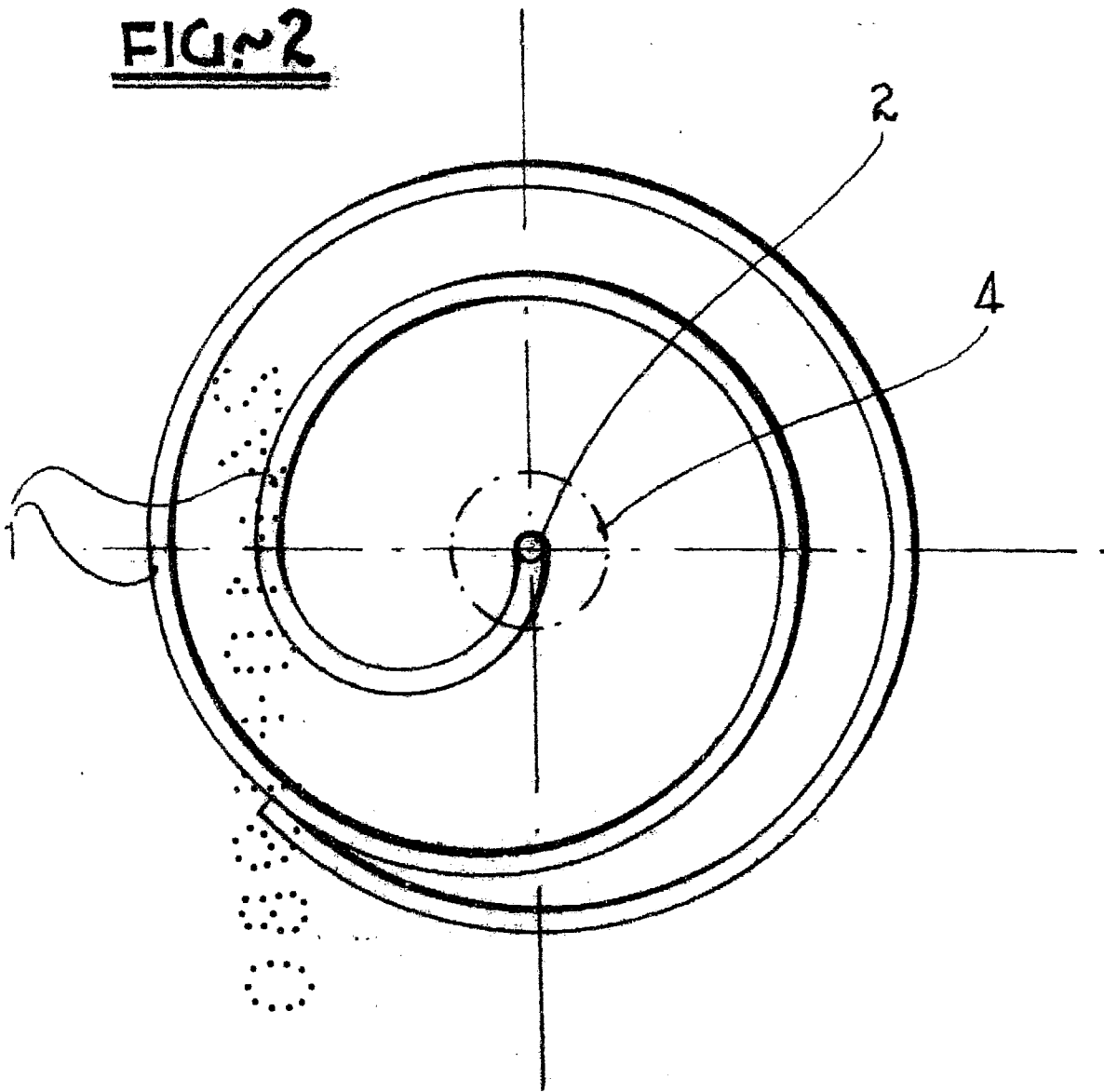

FIG. 1

0
1
2
3
4
5
6
7
8
9
10



FIG. 2



MADRID, 24 OCT. 1980

Miguel Ángel
S. P.