

AÑO 1959

Expediente núm. \_\_\_\_\_



253849

# REGISTRO DE LA PROPIEDAD INDUSTRIAL

253849

**PATENTE DE INVENCIÓN**

## MEMORIA DESCRIPTIVA

que se acompaña a la solicitud de registro de

una **PATENTE DE INVENCIÓN** por 20 años, en España

a favor de

Don Luis Tribó Bonjoch, de nacionalidad  
española, domiciliado en Barcelona,  
calle de Inmaculada, núm. 47

por:

« "Perfeccionamientos en aparatos giradiscos" »

Nº 15721

Agente Sr. **I. PONTI**

17 NOV.



253849

P A T E N T E  
D E  
I N V E N C I Ó N

a favor de Don Luis TRIBÓ BONJOCH, de nacionalidad española, residente en Barcelona, calle Inmaculada, 47, por "PERFECCIONAMIENTOS EN APARATOS GIRADISCOS".

- . -

MEMORIA DESCRIPTIVA

La presente invención se refiere a unos perfeccionamientos introducidos en los aparatos giradiscos, particularmente del tipo portátil, mediante los cuales es posible realizar unaaparato de esta clase que puede ser denominado perfectamente "de bolsillo" a causa de las reducidas dimensiones que la nueva construcción permite alcanzar.

5.

Los aparatos giradiscos conocidos están formados por un grupo motor y las correspondientes transmisiones para el accionamiento del disco, un dispositivo captador o pick-up, y un altavoz con el correspondiente amplifica-

10.

2538 49

17 NOV.



5. dor conectado a la salida de dicho pick-up, de manera que constituyen un conjunto relativamente complejo y que comprende partes, tales como el atavoz, que han de tener dimensiones necesariamente grandes y que repercuten de manera correspondiente en el tamaño final del aparato.

10. Para evitar este inconveniente, los presentes perfeccionamientos se caracterizan por el hecho de conectar la salida del pick-up al sistema modulador de un circuito oscilador sintonizado a una frecuencia básica dada, de manera que la frecuencia modulada resultante sea emitida y susceptible de ser captada por un receptor de radio ondependiente y situado a cierta distancia, estando dicho pick-up montado en el interior de una caja que contiene el conjunto del aparato, y su cabeza sobresaliente al exterior por una ranura de la misma con el objeto de apoyarse inferiormente sobre la cara inferior de un disco a reproducir, montado en disposición giratoria sobre un pivote central y apoyado sobre sus ruedas de fricción conectadas con el dispositivo motor para el accionamiento de dicho disco.

15. Como oscilador se puede utilizar cualquier circuito conocido, a condición de que permita radiar la frecuencia modlulada, tanto mediante las propias bobinas como ayudado con un dispositivo emisor o antena adecuado. Preferiblemente se recurre a un circuito de transistor a causa de su reducido consumo y pequeño espacio ocupado. La frecuencia fundamental del oscilador puede ser cualquiera, fija, que esté suficientemente separada de las frecuencias de radiodifusión locales, pero en caso deseado puede ser

20.

25.

253849



hecha variable a fin de poderla desplazar según convenga.

De preferencia, el disco a reproducir se apoya sobre una rueda motriz de fricción, calada y desplazable longitudinalmente sobre un eje conectado con el motor, de

5. manera que puede ocupar diversas posiciones radiales con respecto del disco, a fin de obtener las distintas velocidades de funcionamiento necesarias. Esta variación se puede llevar a cabo de acuerdo con escalonamientos predeterminados, pero también puede ser variable en forma continua,
10. o bien cada escalonamiento puede estar provisto de una gama de variación progresiva adecuada para compensar eventuales desajustes de la velocidad, por ejemplo debidos al desgaste natural de las pilas alimentadoras del aparato.

15. Los dibujos adjuntos muestran, a título de ejemplo no limitativo del alcance del invento, una forma de realización esquemática del aparato giradiscos.

20. En dichos dibujos: La figura 1 es el esquema eléctrico del aparato; la figura 2 es una vista en perspectiva por la parte superior del conjunto del giradiscos, y la figura 3 una vista, igualmente en perspectiva, parcialmente seccionada, del aparato con un disco montado en posición de uso.

25. El aparato está constituido por una caja -1- de forma esencialmente aplanada y cuya cara superior presenta en uno de sus ángulos un pivote -2- para el montaje del disco en disposición giratoria. Radialmente con respecto a dicho pivote, la citada cara superior tiene una ranura -3- por la que sobresale parcialmente el borde de fricción de

253849



una rueda -4-, montada en disposición libremente giratoria y desplazable sobre el eje -5- que a su vez está fijado a la cara inferior de la caja -1- por medio de los soportes -6-.

5. El disco a reproducir -7- es colocado tal como se aprecia en la figura 3 sobre el pivote -2- y de manera que se apoya sobre la rueda de fricción -4-, y al ser esta última puesta en rotación por el eje -8- accionado por el motor -9-, arrastra al disco a la velocidad correspondiente a la distancial radial del punto de contacto de la rueda con el mismo. La rueda puede ser mantenida en la posición de contacto deseada por cualquier dispositivo de retención que impida su desplazamiento sobre el eje -5-, el cual puede ser maniobrado, por ejemplo, mediante el botón
10. -10- que se acopla elásticamente en las muescas -11- formadas en uno de los bordes de la ranura -3- a las distancias del pivote -2- correspondientes a las distintas velocidades de accionamiento del disco.

15. El pick-up -12- está montado en disposición móvil dentro de la caja -1- y puede sobresalir, durante el funcionamiento del aparato, por una ranura -13- formada en posición oportuna en la cara superior de dicha caja, cuya ranura puede ser cerrada, para proteger dicho pick-up, mediante una tapa corrediza -14- que puede ser accionada mediante una mando externo -15-. Este último, en caso deseado, puede ser igualmente el mando del interruptor del motor del aparato y estar conectado con un dispositivo elástico que eleve el pick-up en el momento oportuno ajuste su
- 20.
- 25.

2538 49

17 NOV.



presión de acoplamiento con el disco, y embrague o desembrague el eje motor. Todos estos dispositivos no han sido representados en detalle por ser fácilmente imaginables.

5. El pick-up -12-, preferiblemente del tipo piezo-eléctrico, está controlado por el potenciómetro -16- que permite regular el volumen. Mediante las bobinas -17-, -18- y -19- se hace oscilar el transistor -20- que emitirá a una frecuencia determinada por los valores de la inductancia de las bobinas y de la capacidad del condensador -21-.
10. Esta última, o bien la inductancia de la bobina más conveniente, puede ser variada para hacer ajustable la frecuencia fundamental de oscilación a los efectos de permitir eliminar eventuales interferencias producidas por emisoras de radiodifusión o parásitos industriales.

15. El aparato es alimentado en los bornes -22- y -23- por ejemplo mediante la propia fuente de alimentación del motor.

20. Serán independientes del objeto de la invención los detalles accesorios del aparato, siempre y cuando no alteren esencialmente el alcance de las reivindicaciones.

- . -

#### N O T A

Se reivindica como objeto de la presente patente de invención:

1. Perfeccionamientos en aparatos giradiscos,

253849



- caracterizados por el hecho de conectar el pick-up del aparato al sistema modulador de un circuito oscilante sintonizada a una frecuencia fundamental dada, de manera que la frecuencia modulada resultante sea emitida y susceptible de ser captada por un receptor de radio cercano, estando dicho pick-up montado en el interior de una caja que contiene el conjunto del aparato, y su cabeza sobresaliente al exterior por una ranura de la misma con el objeto de apoyarse inferiromente contra la cara inferior de un disco a reproducir, montado en disposición giratoria sobre un pivote fijado a la cara superior de la caja, y apoyado sobre al menos una rueda de fricción conectada con el dispositivo motor para el accionamiento de dicho disco.
- 5.
- 10.

2. Perfeccionamientos en aparatos giradiscos, según la reivindicación 1, caracterizados porque el circuito oscilante comprende un elemento de constantes variables a los fines de ajustar la frecuencia fundamental al valor deseado.
- 15.

3. Perfeccionamientos en aparatos giradiscos, según la reivindicación 1, caracterizados porque la rueda de fricción está montada en disposición desplazable radialmente con respecto del pivote de giro del disco, para variar la velocidad de rotación de este último.
- 20.

4. Perfeccionamientos en aparatos giradiscos, según las reivindicaciones 1 y 3, caracterizados porque la rueda es mantenida en sus posiciones de trabajo mediante un cuerpo desplazable paralelamente al eje de la misma y provisto de un dispositivo fiedor que lo inmoviliza selec-
- 25.

- 7 -  
2538 49 17 NOV.



tivamente en las posiciones de trabajo predeterminadas.

5. Perfeccionamientos en aparatos giradiscos, según las reivindicaciones 1, 3 y 4, caracterizados porque el dispositivo fiador comprende medios de ajuste para compensar variaciones de velocidad del motor dentro de cada una de las posiciones de trabajo selectivas.

6. Perfeccionamientos en aparatos giradiscos.

La presente memoria descriptiva consta de siete hojas foliadas, escritas a máquina por una sola cara.

Barcelona, a 17 de noviembre de 1959

Luis TRIBÓ BONJOCH

p.a.

253849

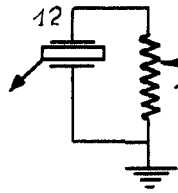

Fig. 1

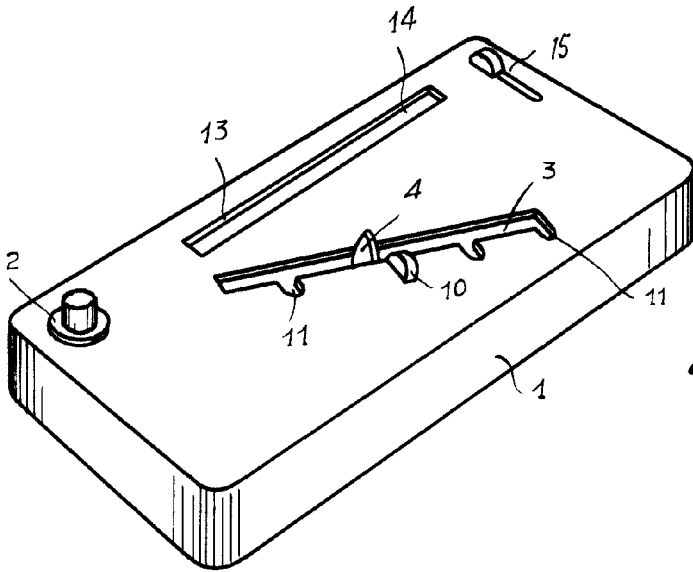
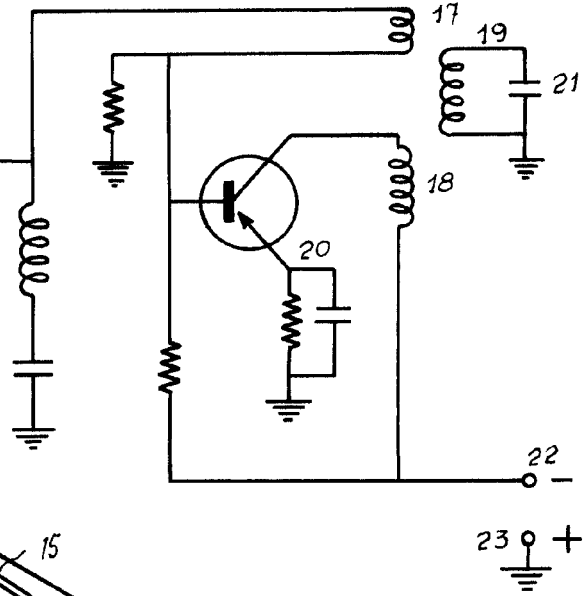

Fig. 2

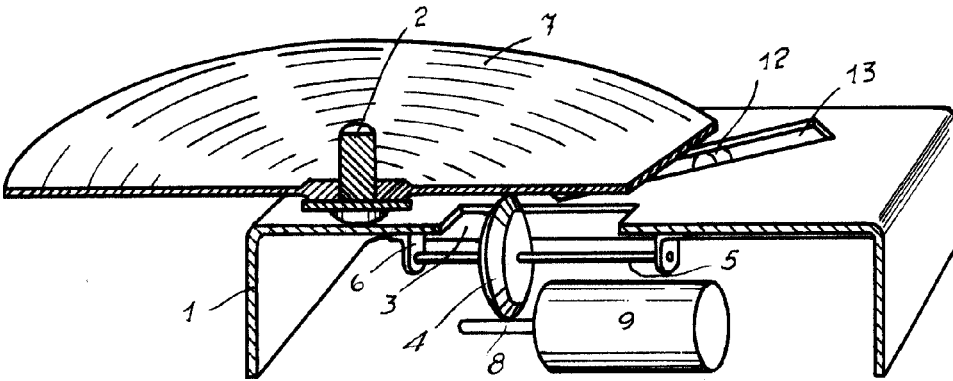

Fig. 3

Barcelona, 17 Noviembre 1959  
 Luis Tribo Bonjoch  
 p. a.

6304