



ESPAÑA

1 FNE. 1981

MODELO DE UTILIDAD

10 ES

11

21

22

253760

10 Y

FECHA DE PRESENTACION

21 OCT. 1980

30. PRIORITY:

31. NUMERO

32. FECHA

33. PAIS

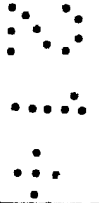

47. FECHA DE PUBLICIDAD

51. CLASIFICACION INTERNACIONAL

Ahsc 11/24



54. TITULO DE LA INVENCIÓN

"ESTUCHE EXPOSITOR PARA MUESTRA DE TODA CLASE DE ARTICULOS"



71. SOLICITANTE (S)

D. Antonio Clavero Pozuelo

DOMICILIO DEL SOLICITANTE

Paseo Santa Maria de la Cabeza, 19 - MADRID.-

72. INVENTOR (ES)

D. Antonio Clavero Pozuelo

73. TITULAR (ES)

74. REPRESENTANTE

PASCUAL CIVANTO CANTO

El objeto del presente modelo de utilidad recae en un estuche-expositor, que se constituye a partir de un original y práctico envase, el cual adopta, ventajosamente, un desarrollo general de reducidas dimensiones siendo apto para albergar en su seno una gran variedad de artículos, de diferente configuración, los cuales se insertarán en dicho elemento bajo forma de una muestra de pequeño formato, presentando dicho estuche unas características de diseño especialmente concebidas para posibilitar un fácil alojamiento y una óptima visualización del producto en cuestión, que queda perfectamente asociado al envase, pudiendo ser extraído del mismo de una manera extremadamente simple. El estuche que se propone se obtiene a partir de una pieza laminar entera de grosor no uniforme, la cual presenta una serie de líneas de doblez, rindiendo una vez relacionadas estructuralmente sus diferentes partes, un conjunto en forma de caja paralelepípedica achatada, eficaz para protección contra choques o golpes no deseados del artículo alojado en el envase. Por otro lado, este estuche admite al menos dos posiciones diferentes de muestra del artículo que se prevea

disponer en el mismo, en condiciones muy distintas de expo-
sición. Asimismo, debe destacarse la previsión en este estu-
che de una pluralidad de áreas adecuadas para instalación
de motivos publicitarios diversos, lo que redunda en una ma-
5 yor versatilidad de su objeto.

El estuche que se preconiza queda formado, en esencia, por
una caja paralelepípedica, de naturaleza armable, por doblado
sobre sí misma, e interrelación estructural precisa, a lo lar-
go de diferentes aristas de pliegue, de una serie de placas
10 rectangulares, caracterizándose por obtenerse la misma, par-
tiendo de una pieza laminar elemental, única, de material
quelable, tal como cartón o similar, en la que se definen
correspondientes líneas de corte y doblez que dan lugar a las
diferentes partes constitutivas de las paredes básicas, late-
15 rales de la caja y a su configuración interna para alojamien-
to de los artículos. Esta pieza enteriza, adopta un desarro-
llo en planta, es decir completamente extendida, en forma de
T, con su rama transversal sustancialmente sobredimensionada,
quedando formado cada uno de sus tramos por sendas láminas o
20 tiras rectangulares oblongas, siendo de notar la mayor anchu-
ra que posee el que forma la rama vertical, definiéndose en
base a dicha zona central que presenta además un mayor gro-
sor de pared, un área en funciones de superficie de fondo, la-
terales, tapa y solapa de fijación de aquella, teniendo este
25 último elemento una anchura ligeramente menor y sus vértices
anteriores en canto romo. De la placa central constitutiva

del fondo del estuche, emergen lateralmente sendas piezas
rectangulares iguales, que comportan tres series de dobles
líneas de pliegue, equidistanciadas entre sí, paralelas a
dicho lateral, formadas en sendos extremos y en la parte
5 central, adoptando las dos franjas inmediatas el mismo gro-
sor que dicho fondo, determinando, al armarse el elemento,
las paredes menores de la caja. Cada una de estas piezas
laterales presenta en su centro, en orientación coalineada
con el desarrollo transversal del conjunto de las dos ramas,
10 un recinto troquelado, que establece, en sus dos laterales
opuestos, sendas pestañas inclinadas, enfrentadas en oposi-
ción, disponiéndose este elemento remetido en puente sobre
la superficie de fondo, a través de un doble solapado deter-
minante de una configuración paralelepípedica, desprovista
15 de sus lados menores. Estas configuraciones paralelepípedi-
cas se corresponden entre sí por uno de sus costados en modo
tal que su zona central troquelada queda alineada con la que
comporta la configuración general, rindiendo en conjunto un
alojamiento para el artículo, que debe contener el estuche,
20 que al disponerse en dicho recinto, coadyuva en la interre-
lación de estas dos estructuras. Las características de di-
mensión y forma de las dos zonas troqueladas, serán variables,
realizadas en cada caso en correspondencia con las condicio-
nes del artículo a disponer en el estuche, de manera que en
25 cualquier caso, éste encajará en dicho alojamiento o rehundi-
do y será mantenido afianzado al mismo por la presión lateral

de las pestañas resultantes del troquelado del orificio.

La tapa solapada del elemento se superpondrá a la estructura interior paralelepípedica para disposición del producto, que se acaba de describir, insertándose la solapa que la rema
5 ta entre el fondo de la caja y la parte inferior de dicha configuración intermedia, comportando la placa de fondo en su lado libre y en su parte central, una muesca recortada, semi-
circular, para facilitar la liberación de dicha solapa y/o la
10 apertura del estuche.

La caja explicada, admite la inserción de motivos publici-
10 tarios de naturaleza gráfica en cualquiera de sus caras pos-
teriores y en la interior del elemento tapa-solapa de cierre
del estuche.

La exhibición del producto se obtendrá por apertura del mis-
15 mo observando el envase dispuesto en su alojamiento, o bien
erguido, por alzado de unicamente una de las dos configuracio-
nes de alojamiento hacia un lateral y cerrando el estuche,
según se pondrá de manifiesto de una forma mas clara en los
dibujos explicativos que complementan esta memoria, a los cu-
20 les se hace referencia a continuación:

En la hoja de planos adjunta se ha representado en su figura
1ª una vista en planta del estuche, con su tapa-solapa exten-
dida, apreciándose la estructura doble interna, intermedia
donde ira alojado el artículo a disponer en el estuche.

25 En la figura 2ª se grafía el detalle anterior también en
planta, por la cara inferior.

En la figura 3ª se representa completamente extendida la pieza enteriza a partir de la cual se obtiene este estuche.

La figura 4ª corresponde a una sección transversal del estuche a través de su estructura interna central, con corte a través de una dirección central al alojamiento del artículo.

La figura 5ª ilustra en perspectiva la visualización er-
guida del artículo, en este caso un pequeño frasco.

Finalmente la figura 6ª indica, también en perspectiva, la posible visualización del artículo, completamente retenido en su alojamiento y con la tapa extendida.

De acuerdo con esta figura, el estuche comprende una pieza enteriza -10-, que desplegada adopta configuración de T, con acusado mayor desarrollo de su rama transversal, sirviendo su parte central -11-, de fondo del envase y comportando esta pieza laminar -10-, una serie de líneas de pliegue que permiten el armado de una caja paralelepípedica -12-, constitutiva del estuche.

El estuche comprende una estructura interior -13-, prevista para disponer un artículo en alojamiento en un rehundido -14-, (de configuración variable indicando una posibilidad en el dibujo a trazo discontinuo) practicado a través de las dos semipartes que la constituyen -13'-, y -13''-, las cuales se constituyen por doblado en puente y doble solapado (véase la figura 4ª) de las dos placas -15-, y -16-, que emergen lateralmente del fondo -10-.

En estas dos piezas -15-, y -16-, en su parte central en

orientación coalineada con la disposición transversal de las
dos ramas existen sendas zonas taladradas por troquelado,
-17-, y -18-, determinando en sus laterales unas pestañas
-17'-, y -18'-, respectivamente, enfrentadas en oposición,
5 teniendo estos orificios un paso en correspondencia con las
características del artículo -19-, que debe disponerse asocia
do al envase, en el alojamiento que definen las dos configura-
ciones gemelas -13-, y -13''-, cuyas partes troqueladas -17-
y -18-, se corresponden coalineadas, dando lugar al rebaje
10 -14-.

El conjunto dispone de una tapa -20-, rematada en una sol
lapa -21-, parte que se dispone alojada entre el fondo -11-
del estuche y la estructura -13-, central descrita, disponien
do el lateral libre de dicho fondo -11-, de una escotadura
15 -11'-, destinada a facilitar el acceso por parte del usuario.
a dicha solapa -21-, simplificando la apertura y cierre del
estuche.

Descrito en modo suficiente el presente modelo de utilidad
como para poder ser entendido y llevado a la práctica por t^éc
20 nico en la materia, se recaba hacer extensivo el privilegio
dimanante de la inscripción registral del presente documento,
a las variaciones de detalle que no alteren su esencialidad
que se resume en sus condiciones de novedad en las siguientes
reivindicaciones que extractan y complementan a la memoria
25 que antecede.

R E I V I N D I C A C I O N E S

1ª.- Estuche expositor para muestra de toda clase de artí-
culos, el cual está formado por una caja paralelepípedica,
de naturaleza armable, por doblado sobre si mismas e interre-
5 lación estructural, a lo largo de diferentes aristas de plie-
gue, de una serie de placas rectangulares, caracterizado esen-
cialmente porque dicha caja se obtiene a partir de una pieza
laminar elemental, única, de material troquelable, en la que
se definen las correspondientes líneas de corte y dobléz, que
10 darán lugar a las diferentes partes que definirán paredes bá-
sicas, laterales de la caja, y una configuración interna, in-
termedia, destinada al alojamiento de los artículos, cuya pie-
za enteriza adopta extendida un desarrollo en planta equiva-
lente a una T, con su rama transversal sobredimensionada, sien-
15 do cada uno de sus tramos una lámina rectangular, teniendo el
vertical una mayor anchura, definiéndose en base a la zona cen-
tral, que es de un mayor grosor de pared, un área en funcio-
nes de superficie de fondo, que en uno de sus lados libres
presenta centralmente una escotadura semicircular, prolongán-
20 dose a través de una superficie rectangular que dará lugar a
dos de los laterales de la caja, a su tapa de cierre y a una
solapa de anclaje de dicha tapa.

2ª.- Estuche expositor para muestra de toda clase de artí-
culos, según la anterior reivindicación y porque las dos fran-
25 jas inmediatas a la placa de fondo, son de su mismo grosor y
cada una de las piezas laterales en forma de T, se obtienen

de dobles líneas de pliegue, equidistanciadas entre sí, paralelas a los lados de arranque, y definidas en sendos extremos y en su parte central, presentando cada una de dichas placas en su zona media, un recinto abierto por troquelado, que establece en sus dos laterales opuestos, sendas pestañas inclinadas, enfrentadas en oposición, disponiéndose cada una de dichas placas remetida en puente sobre la superficie de fondo del estuche, a través de un doble solapado, determinando de sendas configuraciones gemelas, paralelepípedicas, desprovistas de sus lados menores, enfrentadas, con coalineación y correspondencia de las zonas taladradas, que definen entre sí un alojamiento para un artículo, siendo sus características dimensionales concordantes con las de dicho elemento.

3a.- Estuche expositor para muestra de toda clase de artículos, según todas las anteriores reivindicaciones y porque la solapa que remata la tapa presenta una anchura ligeramente menor a la de dicha placa de cierre, teniendo sus vértices anteriores matados en canto romo, disponiéndose la misma alojada entre el fondo y la parte inferior de la estructura intermedia paralelepípedica portadora del alojamiento para inserción de un artículo, para cerrar el conjunto.

4a.- "ESTUCHE EXPOSITOR PARA MUESTRA DE TODA CLASE DE ARTICULOS".

La presente memoria consta de nueve hojas foliadas y meca-

nografiadas por una de sus caras y se ilustra en el plano que
a la misma se acompaña.

Madrid, 21 OCT. 1980

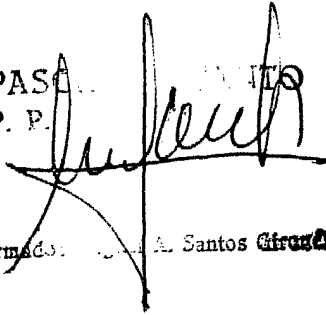
PASCO
P. P.

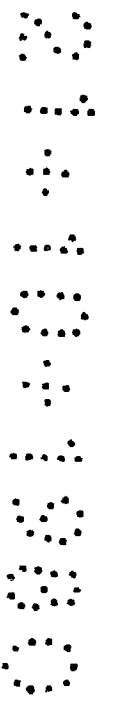
Firmado: A. Santos Girón



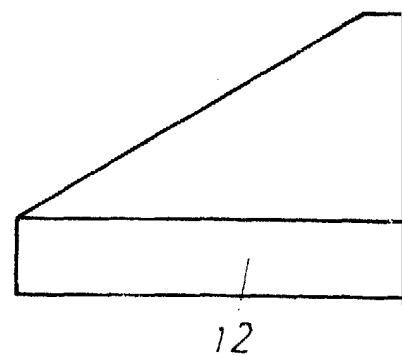
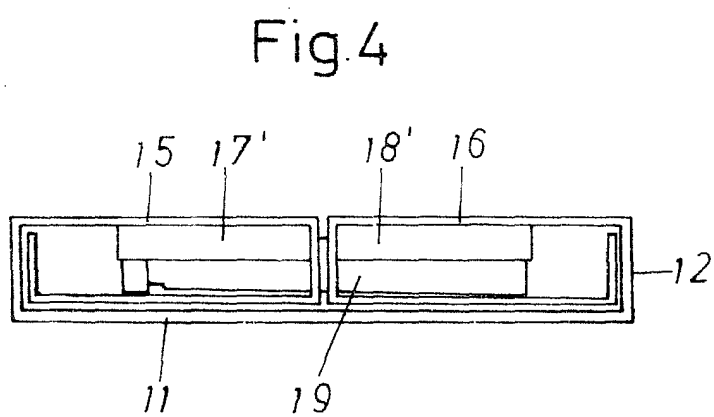
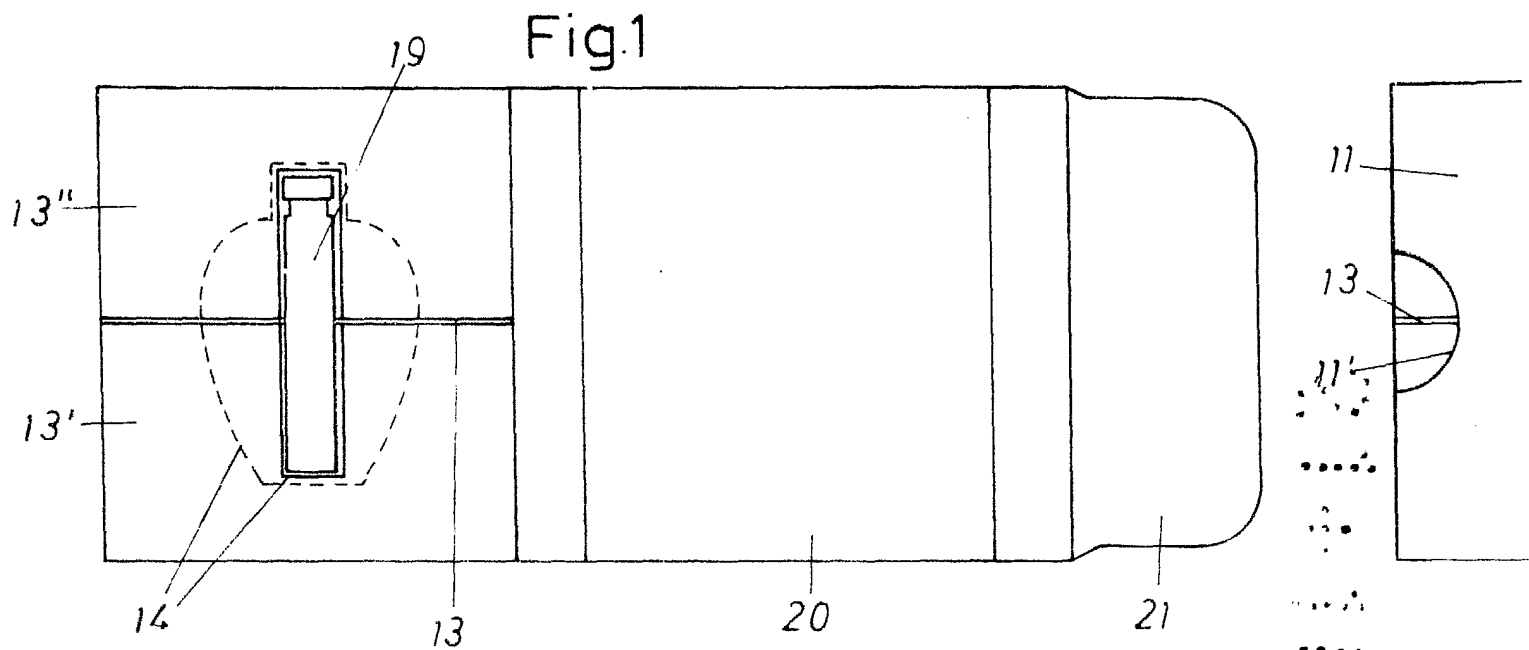

Fig.2

F

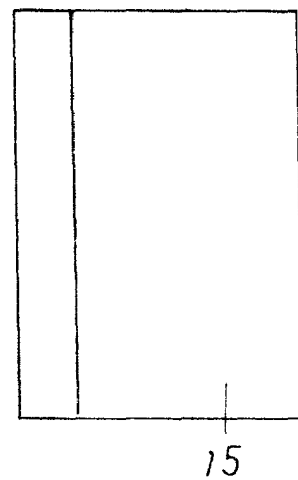
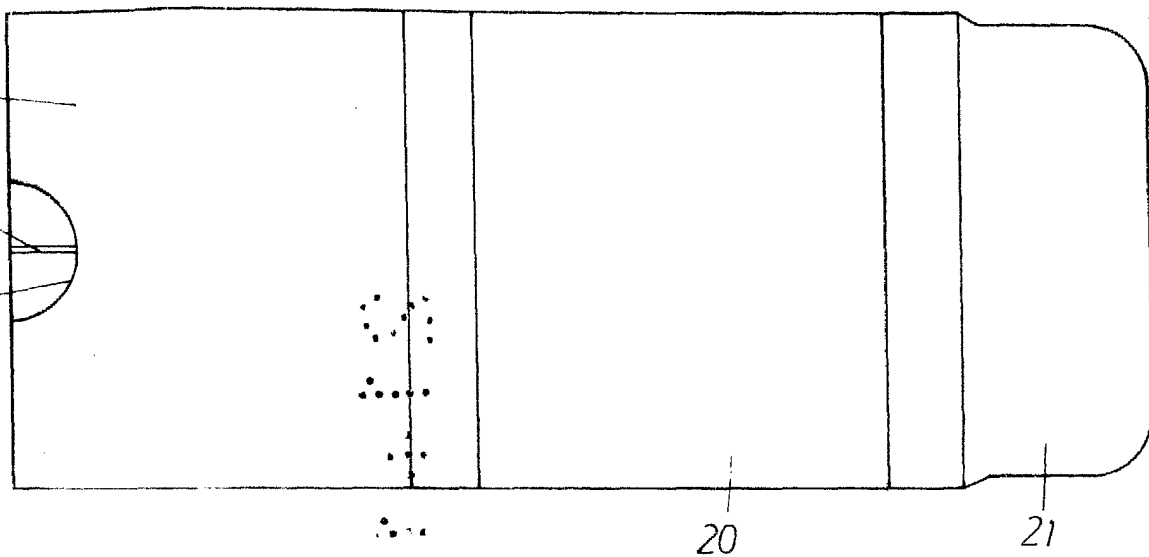

Fig.5

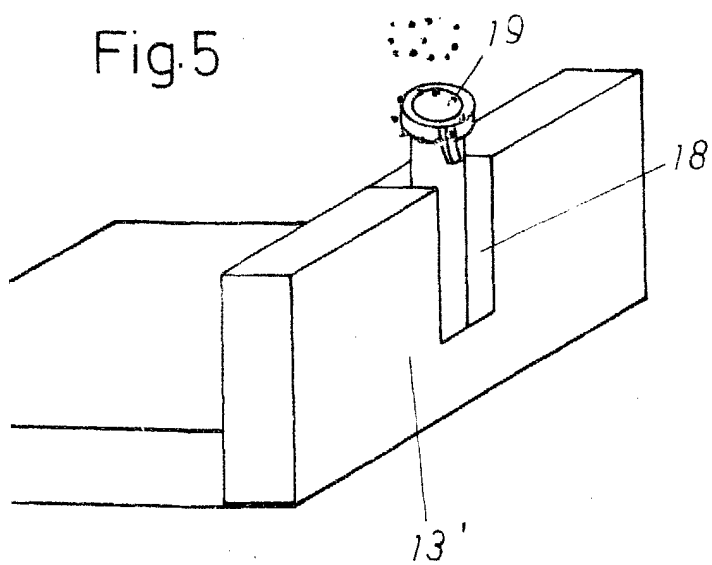
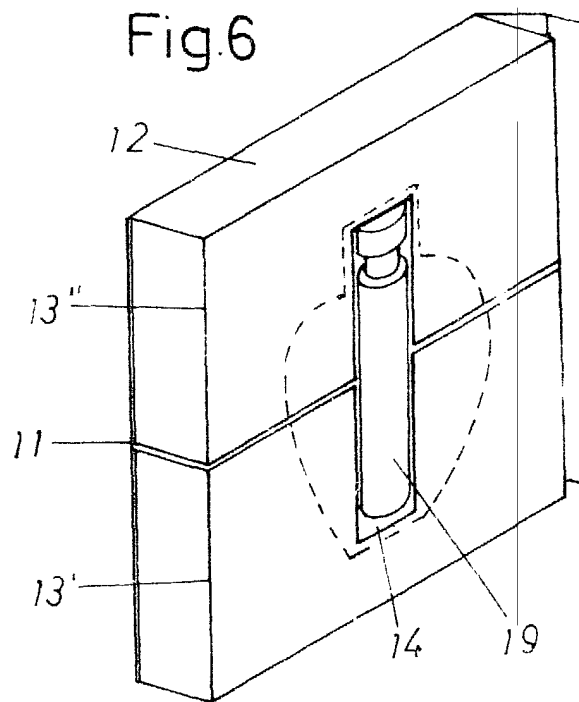
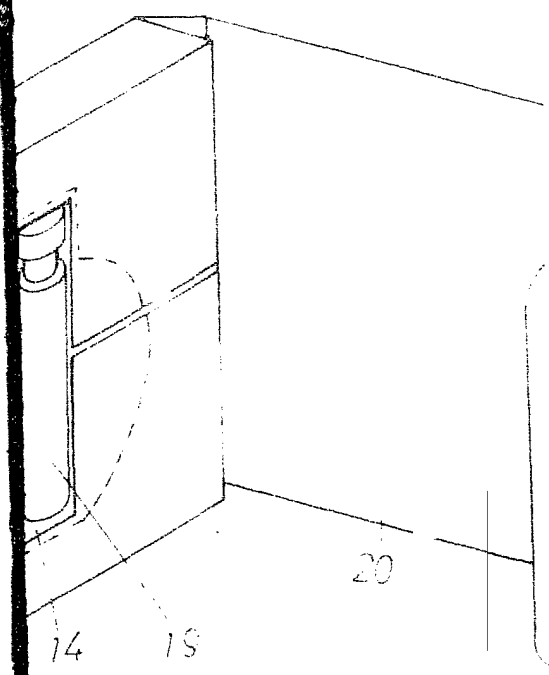
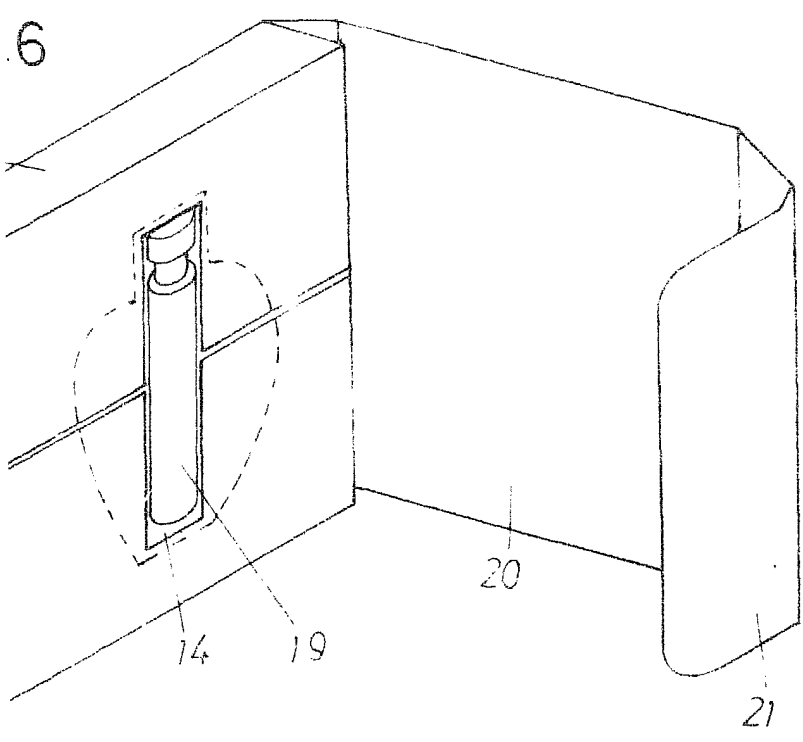
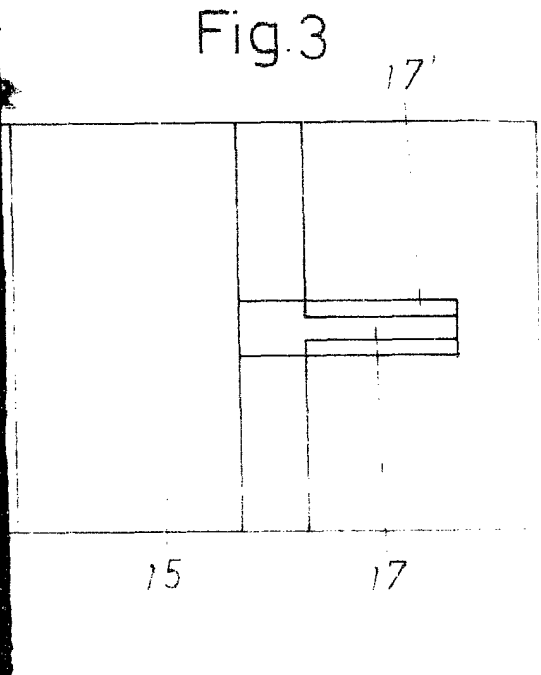
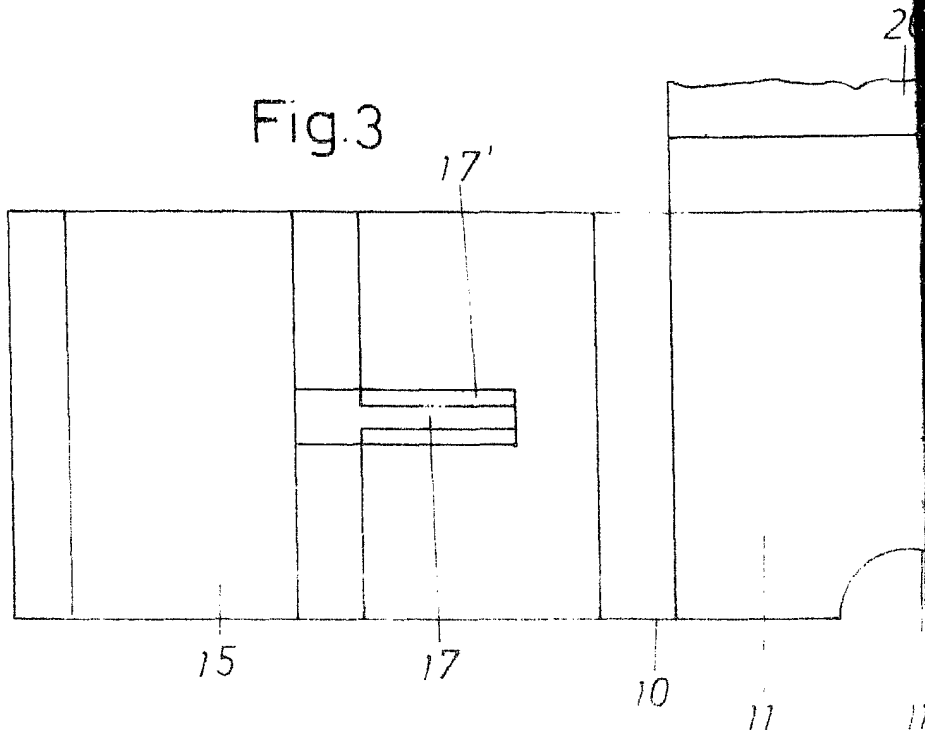
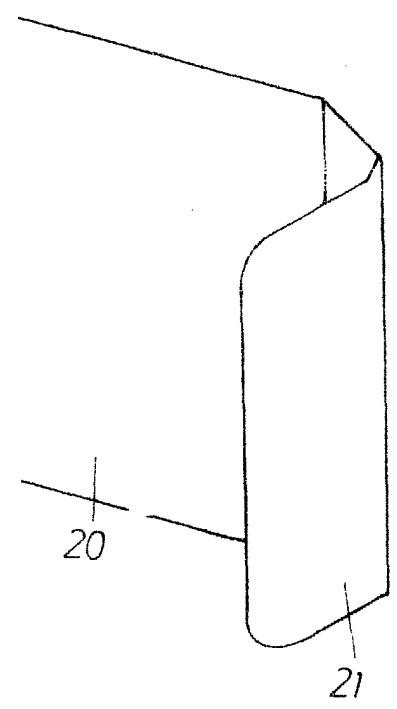
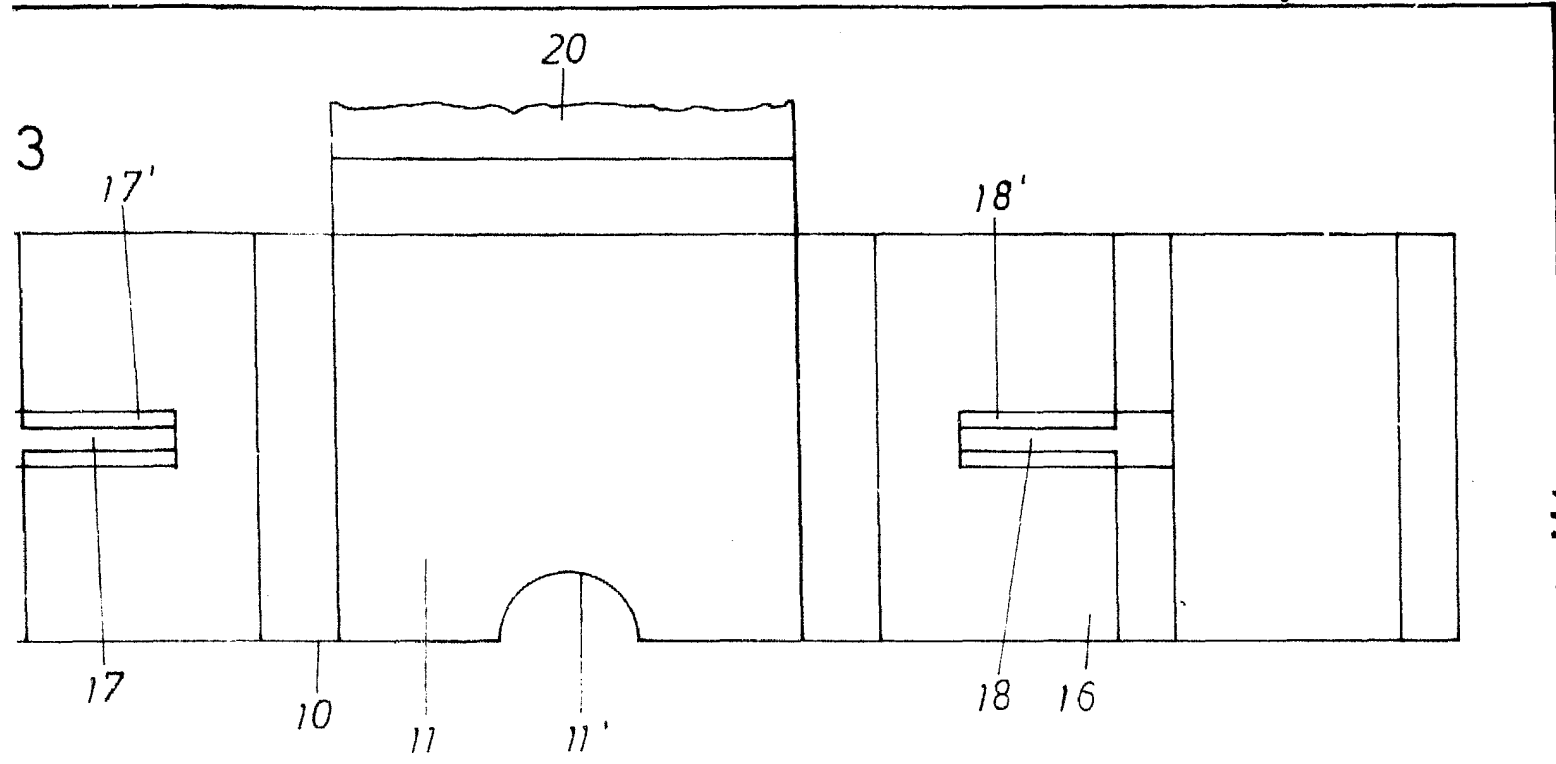

Fig.6







Madrid 21 OCT. 1980

PASCUAL CIVANTO
P. P.

Firmado: Miguel A. Santos Gironés