

REGISTRO DE LA PROPIEDAD INDUSTRIAL



ESPAÑA

10 ES	11 NUMERO	10 Y
	21 673685	
	22 FECHA DE PRESENTACION	

MODELO DE UTILIDAD

Concedido al Registro de acuerdo con los datos que figuran en la presente descripción y según el contenido de la memoria adjunta.

30 PRIORIDADES:	31 NUMERO	32 FECHA	33 PAIS
	79-28224	15 de noviembre de 1979	FRANCIA

CADUCADO

47 FECHA DE PUBLICIDAD	61 CLASIFICACION INTERNACIONAL
	F16 C35 102

54 TITULO DE LA INVENCIÓN
"DISPOSITIVO DE MONTAJE EN EL AGUJERO DE UN SOPORTE, DE UNA CUESTIA DE RODAMIENTO RADIAL"

71 SOLICITANTE (S)	La Sociedad Anónima Francesa:
	MADRELA

DOMICILIO DEL SOLICITANTE
133/137 Boulevard National 92505 RUEIL MALMAISON (Francia)

72 INVENTOR (ES)

73 TITULAR (ES)

74 REPRESENTANTE	
D. Francisco GARCIA CABRERIZO	REF. I. O. G. 37179/08

La presente invención es relativa a un dispositivo de montaje de un cojinete radial, y se refiere más particularmente a la inmovilización de tal cojinete en un soporte.

Es ya conocido el asegurar la inmovilización axial de un cojinete embutido enchufado en un soporte, gracias principalmente a un reborde vuelto hacia el exterior, o a un repliegue previsto sobre dicho cojinete y que se apoya sobre la cara radial del soporte.

Estas soluciones presentan sin embargo el inconveniente, bien sea de dar lugar a unos cojinetes desprovistos de medios de parada axial de los elementos rodantes, principalmente en el lado del reborde antes citado, o bien de provocar onerosas modificaciones del procedimiento de fabricación para realizar el repliegue antes citado.

Por otra parte, las soluciones anteriores no permiten impedir la rotación del cojinete en su alojamiento.

La presente invención tiene esencialmente por objeto remediar los inconvenientes antes citados proponiendo una cubeta de rodamiento de fabricación cómoda y económica cuyo montaje en un soporte asegura su inmovilización tanto en el sentido axial como radial, dicho dispositivo de montaje de una cubeta de rodamiento radial, del tipo que comprende una pared cilíndrica formando el camino de rodadura de una corona de elementos rodantes retenida axialmente por un reborde radial, está caracterizado porque la cubeta comprende, al nivel de dicho reborde radial, al menos una, y con preferencia varias protuberancias o aristas destinadas a venir a alojarse en unas cavidades o depresiones correspondientes, previstas en el agujero del soporte para asegurar el bloqueo tanto axial como en rotación de dicha cubeta.

Según una primera característica de la invención, las protuberancias o aristas son obtenidas por una deformación localizada de la cubeta, gracias a un punzón por ejemplo.

Otras características y ventajas de la presente invención aparecerán en el curso de la descripción que va a seguir de dos modos de ejecución dados únicamente a título de ejemplos y representados en los dibujos anexos, en los que:

5. - la figura 1 representa en corte axial un primer modo de ejecución del montaje según la invención.

10. - la figura 2 es un corte parcial de una variante del montaje de la figura 1.

La figura 1 representa en corte axial, un dispositivo de montaje según la invención que comprende un cojinete de rodamiento radial constituido por una cubeta generalmente subdividida 1, cuya pared cilíndrica 3 constituye el camino de rodadura exterior de una corona de elementos rodantes 5, cilíndricos por ejemplo, guiados si es necesario por una jaula 7 mantenida axialmente por un fondo y un reborde radial respectivamente, o como se ha representado, por dos rebordes radiales 9, 11 de una cubeta abierta, siendo enchufada dicha cubeta a presión en el agujero 13 de un soporte 15 destinado a recibir un árbol 17 portador del camino interior de los elementos rodantes antes citados.

La cubeta comprende sobre su pared cilíndrica, y con preferencia al nivel de uno de los rebordes 9 u 11, y principalmente del 9 situado en el lado opuesto al cierre por ejemplo, al menos una, y con preferencia varias protuberancias o aristas 19 sensiblemente radiales repartidas circunferencialmente, a 120° por ejemplo, que en el curso del enchufe por la extremidad 21 del agujero vienen a alojarse en unas depresio-

nes o cavidades correspondientes 23 previstas localmente sobre dicha extremidad y permitiendo asegurar la inmovilización tanto axial en la dirección \bar{F} , como radial de la cubeta en su soporte.

5. Con el fin de obtener una inmovilización axial en dos direcciones opuestas, es posible como se ha representado en la figura 2, prever protuberancias o aristas 19 susceptibles de engatillarse en el curso del enchufe en unas cavidades sin salida 25 realizadas en dicho agujero 13 al nivel de la extremidad 21.

Las aristas o protuberancias antes citadas 19 son obtenidas con preferencia por deformación en frío, gracias a un punzón por ejemplo, de la porción de la cubeta adyacente al reborde radial 9 u 11 (figura 2).

15.

NOTA

El Modelo de Utilidad, que se solicita por veinte años, para España, de acuerdo con la vigente legislación, deberá recaer sobre: "DISPOSITIVO DE MONTAJE, EN EL AGUJERO DE UN SOPORTE, DE UNA CUBETA DE RODAMIENTO RADIAL", con prioridad de la solicitud de Patente en Francia nº 79-28224 de fecha 15 de noviembre de 1979, según las características esenciales de las siguientes:

25.

30.



REIVINDICACIONES

1.- Dispositivo de montaje, en el agujero de un soporte, de una cubeta de rodamiento radial del tipo que comprende una pared cilíndrica que forma el camino de rodadura de una corona de elementos rodantes retenida axialmente por un reborde radial, caracterizado porque la cubeta comprende, al nivel de dicho reborde radial, al menos una, y con preferencia varias protuberancias o aristas destinadas a venir a alojarse en unas cavidades o depresiones correspondientes, previstas en el agujero del soporte para asegurar el bloqueo tanto axial como en rotación de dicha cubeta.

2.- Dispositivo de montaje, en el agujero de un soporte, de una cubeta de rodamiento radial según la reivindicación 1, caracterizado porque la cubeta es de chapa embutida.

3.- Dispositivo de montaje, en el agujero de un soporte, de una cubeta de rodamiento radial según la reivindicación 1 ó 2, caracterizado porque las protuberancias o aristas son obtenidas por una deformación localizada de la cubeta, gracias a un punzón por ejemplo.

4.- Dispositivo de montaje, en el agujero de un soporte, de una cubeta de rodamiento radial según una de las reivindicaciones 1 a 3, caracterizado porque la corona de elementos rodantes es guiada por una jaula que es retenida axialmente por el reborde antes citado.

5.- Dispositivo de montaje, en el agujero de un soporte, de una cubeta de rodamiento radial según una de las reivindicaciones 1 a 4, caracterizado porque el reborde radial antes citado está situado en el lado del cierre de la cubeta.

6.- Dispositivo de montaje, en el agujero de un soporte, de una cubeta de rodamiento radial según una de las rei-

vindicaciones 1 a 4, caracterizado porque el reborde antes citado está situado en el lado opuesto al cierre de la cubeta.

7.- Dispositivo de montaje, en el agujero de un soporte, de una cubeta de rodamiento radial según una de las rei-

5. vindicaciones 1 a 6, caracterizado porque el bloqueo axial es asegurado en una dirección o en dos direcciones opuestas.

8.- "DISPOSITIVO DE MONTAJE, EN EL AGUJERO DE UN SOPORTE, DE UNA CUBETA DE RODAMIENTO RADIAL".

Según queda sustancialmente descrito en la presente

10. Memoria, que consta de cinco hojas escritas a máquina por una sola cara y acompañada de dibujos.

Madrid,

NADELLA

P.P.

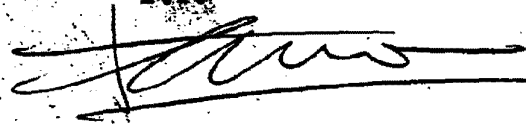

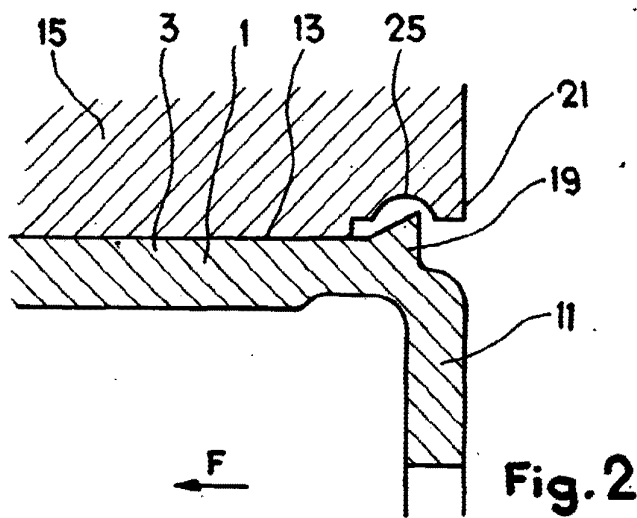
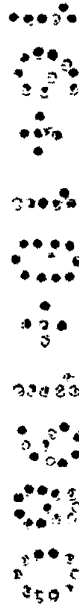
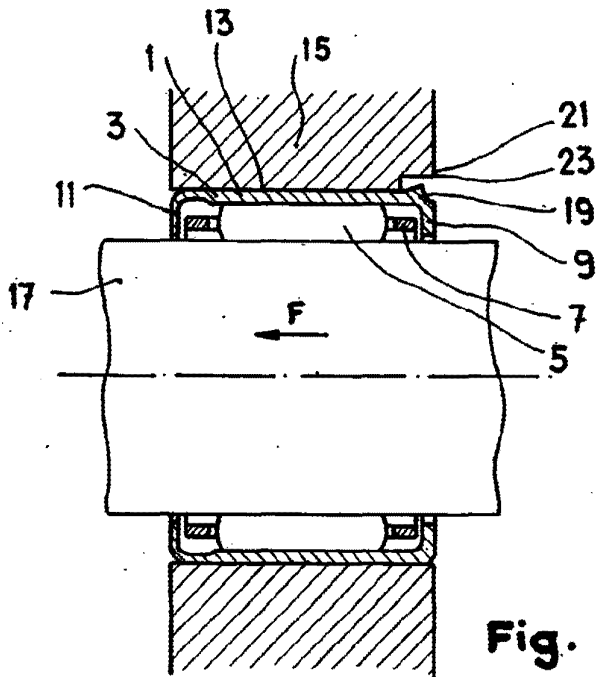

Madrid,
P.P.

Escala variable