

253499



253499

P A T E N T E D E I N T R O D U C C I O N

por DIEZ años

cuyo privilegio se solicita para todo el territorio nacional y sus colonias a favor de:

Don Eduardo MARQUES MARISTANY

de nacionalidad española y con residencia en Barcelona, calle Diputación, nº 244, por:

"MEJORAS EN LOS DISPOSITIVOS BARREDORES DE LOS CILINDROS SUPERIORES EN LAS CONTINUAS DE HILAR".

= = = = =

MEMORIA DESCRIPTIVA

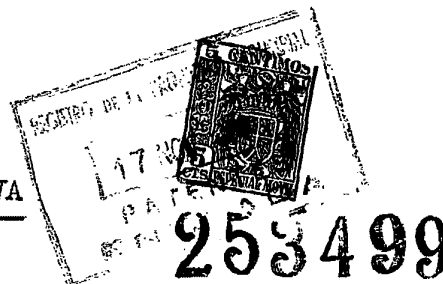

- Esta Patente de Introducción se refiere, conforme indica el enunciado, a unas mejoras introducidas en los dispositivos barredores de los cilindros superiores de las continuas, con las que gracias a sus especiales características de organización y original constitución se logra limpiar los cilindros superiores de la pelusilla en forma continua y más eficazmente que se verifica actualmente, ya que no sólo suprime, por arrastre, la pelusilla de sobre los cilindros sino que al mismo tiempo la conduce en sentido longitudinal fuera de los propios cilindros, lo que ciertamente no se logra actualmente con los conocidos dispositivos que para esta finalidad se utilizan, los que como es sabido, se construyen de felpa y por ello se hace indispensable la sustitución o limpieza de estas felpas cuando retienen ya excesiva pelusilla.
- 5.
 - 10.
 - 15.

- Estas mejoras se caracterizan principalmente en producir el barrido por arrastre de la pelusilla en sentido longitudinal sobre los pares de cilindros superiores de la continua, para lo cual se instalan en íntimo contacto superficial con ellos y con ligera presión, unas piezas cilíndricas giratorias cuya periferia está dotada de una pluralidad de alabes dispuestos en sentido helicoidal y realizados precisamente en un material elástico, con lo cual al
- 20.

253499

- 3 -



- discurrir los bordes de estos alabes por sobre las superficies de los cilindros, se produce un roce en sentido longitudinal que arrastra a la pelusilla y la conduce fuera del cilindro, para lo que estos barredores se dimensionan con longitud tal que sus alabes cubran totalmente a la superficie del cilindro que deba limpiarse.
- 25.
30. Asimismo se caracterizan estas mejoras en disponer un cilindro barredor con alabes sobre cada par de cilindros superiores de la continua, acoplándose todos los primeros sobre un mismo eje, para lo que al menos el núcleo central de cada cilindro barredor se realiza en material suficientemente rígido para que pueda ser acoplado en el eje, dotándose a éste de unos separadores o toques para mantener a los barredores en su correcta posición sobre los pares de cilindros estiradores. De esta manera se logra no sólo mantener alineados los barredores,
- 35.
40. sino que al mismo tiempo, sin impedirles movimientos giratorios, quedan imposibilitados para desplazarse axialmente, factor éste de suma importancia pues dada la inclinación de los alabes originan una tendencia a desplazarse simultáneamente con su giro.
45. Es también característica de las mismas mejoras que el cilindro barredor o grupo de cilindros barredores acoplados en un mismo eje, se instala sobre los cilindros -

253499 - 4 -



superiores estiradores de la continua simplemente apoyados sobre ellos, disponiéndose un sistema adecuado de -
50. guías laterales en las que queden acoplados los extremos del eje, pero con posibilidad de fácil desacoplamiento, con lo que el propio giro de los cilindros estiradores produce el de los barredores y éstos cumplen su misión sin precisar estar enlazados con ningún sistema motor, ac-
55. tuando el propio peso de dos barredores y su eje, como fuerza adherente para con los estiradores.

Fácil será comprender las ventajas que estas mejoras representan, toda vez que el montaje y desmontaje de los barredores es sumamente fácil y además su acción limpia-
60. dora de pelusilla es mucho más eficaz que en los sistemas conocidos. No obstante y para facilitar la mejor comprensión de cuanto se ha indicado, se describen seguidamente las figuras de la adjunta hoja de dibujos en las que se han representado diversas vistas relacionadas con un caso
65. de posible realización, el cual debe ser considerado como ejemplo ilustrativo sin carácter limitativo.

En dicha hoja la figura primera representa a un cilindro barredor visto desde una de sus bases, y la segunda es una vista lateral del mismo habiéndose señalado por (1) el
70. núcleo o cuerpo cilíndrico con su orificio central (2) para acoplarlo sobre el eje, y los alabes (3) que van dispuestos inclinados con relación a la generatriz del núcleo

253499 - 5 -



- y a sus radios, al objeto de incrementar la acción barre-
dora; en la figura tercera se representa a un cilindro ba-
75. rredor acoplado sobre el par de cilindros estiradores (4)
y (5) quedando instalado sobre el eje (6) que a su vez va
acoplado en las guías (7), por lo que al girar los cilin-
dros (4) y (5) gira también el barredor puesto que no só-
lo su propio peso sino también el del eje, produce la su-
80. ficiente adherencia para ello, y así los bordes de los ala-
bes se deslizan por sobre los cilindros (4) y (5) arras-
trando la pelusilla longitudinalmente hasta sacarla del
cilindro, lo que se facilita grandemente por ser los ala-
bes de material flexible.
85. Por último en la figura cuarta se han representado -
tres pares de cilindros superiores estiradores y dispues-
to sobre cada par un cilindro barredor, todos los cuales
van acoplados en el mismo eje común (7).

- Descritas suficientemente las características funda-
90. mentales de las mejoras a que se contrae esta Patente de
Introducción, se hace constar que en las mismas se podrán
introducir todas aquellas modificaciones que la experien-
cia, la práctica y la técnica pudieran aconsejar, siempre
que con ellas no se cambie, altere o modifique su idea -
95. fundamental que es la que se resume y concreta en la si-
guiente:

253499

- 6 -

N O T A



Se declara de novedad, propiedad y utilidad para todo el territorio nacional y sus colonias, las siguientes:

100.

REIVINDICACIONES

- 1^a.- Mejoras en los dispositivos barredores de los cilindros superiores en las continuas de hilar que se caracterizan en que el barrido se efectúa por deslizamiento en sentido longitudinal por sobre los cilindros estiradores, de unos alabes que posee un cilindro acoplado sobre un eje paralelo a los de los mencionados cilindros, para lo que dichos alabes se realizan en material suficientemente blando y elástico para que por el propio peso del cilindro barredor tomen contacto con los cilindros estiradores permanentemente.

- 2^a.- Mejoras en los dispositivos barredores de los cilindros superiores en las continuas de hilar según la nota anterior que se caracterizan también en que el núcleo de cada cilindro barredor se realiza en material suficientemente rígido o con alma tubular encasquillada, para ser acoplados en un eje, en el cual se instalan tantos cilindros barredores como pares de cilindros estiradores tenga la continua, disponiéndose sobre dicho eje medios separadores o topes para evitar toda posibilidad de desplazamiento axial de los

253499 - 7 -



120. barredores pero conservando éstos libertad absoluta de giro sobre su eje.

3ª.- Mejoras en los dispositivos de barrido de los cilindros superiores en las continuas de hilar según las notas anteriores que se caracterizan también en que los

125. cilindros barredores no están enlazados con dispositivo motor, adquiriendo su giro por su contacto con los estiradores, para lo que el conjunto de barredores acoplados sobre su eje se instala solamente apoyado sobre los pares de cilindros estiradores, dotándose a la continua de un

130. sistema de guías en las que se acoplan los extremos del eje de los barredores para que se mantengan en posición operativa correcta, constituyendo la propia masa de los barredores y su eje común, el peso adherente para lograr su giro.

135. 4ª.- MEJORAS EN LOS DISPOSITIVOS DE BARRIDO DE LOS CILINDROS SUPERIORES EN LAS CONTINUAS DE HILAR".

Todo ello tal y como se ha descrito y reivindicado en la presente memoria que consta de siete hojas foliadas y mecanografiadas por una sola de sus caras y una hoja de

140. dibujos que la ilustra.

Madrid, a 11 de Noviembre de 1.959.

P.A. de
D. EDUARDO MARQUES MARISTANY.



FIG. 1

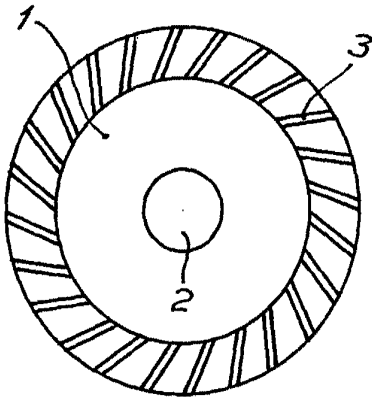

FIG. 2

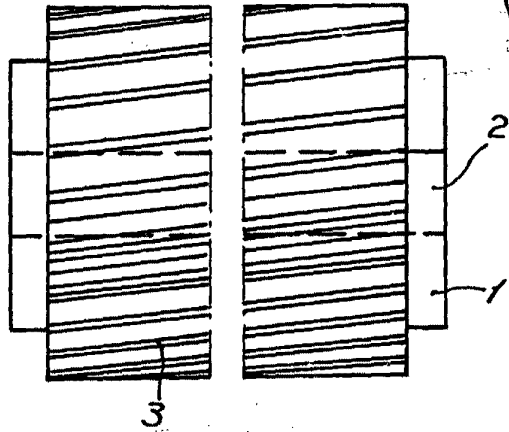

FIG. 3

253499

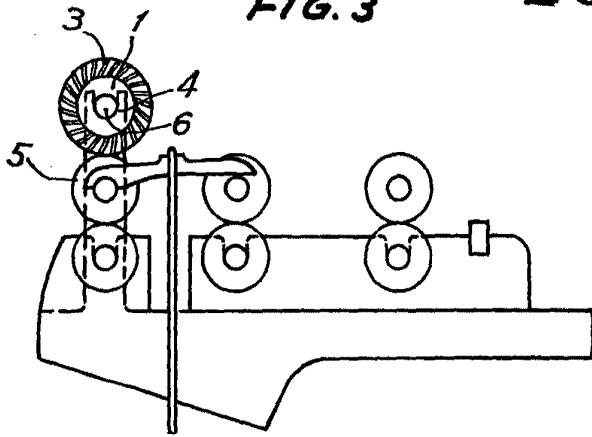
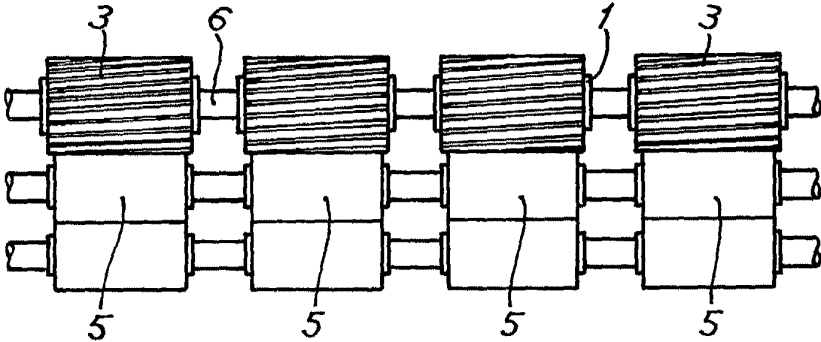

FIG. 4



Escala variable.