



253472

MEMORIA DESCRIPTIVA

de la Patente de Introducción, por 10 años, solicitada a favor de JOSE ARTES DE ARCOS, S. A., de nacionalidad Española y constituida de acuerdo con las Leyes Españolas, residente en Barcelona, calle de Venus numero 12, por :
" UN MECANISMO PARA LA PULSACION DE MAXIMA SENSIBILIDAD EN LOS CLAXONS DE VEHICULOS ".

La presente Patente de Introducción, tiene por objeto garantizar el derecho a la fabricación de un mecanismo para la pulsación de máxima sensibilidad en los claxons de vehículos, especialmente adaptable a los volantes de vehículos,
5 cuya principal ventaja reside en la forma de accionamiento, que permite establecer el contacto eléctrico, que provoca el cierre del circuito, mediante una ligera presión en el aro perimetral del pulsador, traduciéndose en que no es preciso soltar la mano del volante como ocurre con el tipo de pul-
10 sador central reducido. Además, basta una ligera presión con las puntas de los dedos en el aro circular del pulsador para que se dé la señal acústica, ya que el diámetro del mismo, determina un brazo de palanca suficiente, para hacer el mecanismo extraordinariamente sensible.

15 El mecanismo para la pulsación está constituido por un

253472

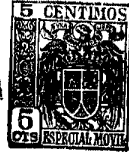

aro circular interno al volante, que presenta en su cubo una
tapa, debajo de la cual se sitúa un disco con un orificio
roscado central. El disco presenta una serie de sectores de
caras superiores inclinadas en el borde superior del orifi -
20 cio. A este disco se rosca la extremidad de un vástago rosca-
do, procedente de la contratapa inferior al cubo del aro.

Entre la cara inferior del disco roscado y la base inter -
na de un casquillo alojado en un resalte cilíndrico central
del refundido de la cara superior del cubo, existe un resor -
25 te arrollado en el vástago roscado de la contratapa, de forma
que las oscilaciones del aro se transmiten por la tapa -al
vástago, que determina la oscilación del cubo, cuyo manguito
saliente inferior del orificio central atravesado por la base
lisa del vástago roscado de la contratapa, determina que la
30 cara inferior del cubo actúe o nó sobre una laminilla metá -
lica en forma ^{de bucle} /envolvente de la parte cilíndrica lisa inferior
del vástago que, al igual que el disco del que sobresale, es
de material no conductor. Con ello una pequeña oscilación de-
termina el cierre del circuito a masa, ya que el disco aislan-
35 te está atravesado centralmente por un borne cuyo terminal se
aplica en la cara inferior del disco. La presión del resorte
se determina según sea la posición del disco superior que se
rosca en su extremo.

La contratapa, de la que sobresale el vástago roscado ,
40 principalmente, se fija a una brida de forma troncocónica ,
cuya base superior se centra y envuelve al saliente circular
inferior del cubo, presentando unos encajes correspondientes
con los salientes del reborde del cubo, con lo que se evita
la rotación relativa, y por tanto el desenroscado del dispo-
45 sitivo. En el codo de las pletinas de enlace de las dos bases
se atornilla la placa de material aislante que llevará el vás -



tajo, y la base menor de la brida presenta un orificio para su encaje al saliente roscado central del cubo del volante del vehículo al que se le fija por una rosca o similar.

50 En la hoja gráfica adjunta y a título de ejemplo, se re -
presenta una realización práctica del mecanismo para la pul -
sación de máxima sensibilidad en los claxons de automóviles,
objeto de la presente Patente de Introducción.

55 La figura 1, muestra un despiece, que permite apreciar
los diversos elementos constitutivos. La figura 2, muestra
un corte transversal de la parte central del mecanismo.

60 Siguiendo los dibujos se ve el volante -1- del vehículo
en cuyo cubo -2- sobresale en el sentido axial de la direc -
ción la espiga roscada -3-, en la que se fija, después de
convenientemente centrada, la brida formada por las coronas
65 circulares -4- y -5- unidas mediante tres pletinas -6- en
zig-zag, que presentan en su zona media plana los orificios
-7- para anclaje de los tornillos -8- que sujetan el disco
de material aislante -9- al conjunto de la brida de acopla -
miento.

70 Del disco -9- sobresale el casquillo cilíndrico -10-, tam -
bién de material aislante, de cuyo centro sale la espiga ros -
cada -11- que, después de atravesar el orificio del cubo -12-,
en cuyo encaje -13- se aloja el casquillo -14-, se rosca al
orificio central del disco -15- que presenta en su cara superio:
los sectores de tope -16-.

75 Envuelto al cilindro -10- hay la laminilla elástica -17-
de extremo fijo en la zona perimetral -18- del disco -9-. En -
tre la base interna -19- del casquillo -13- y sobre unas aran -
delas -20- se aplican las espiras inferiores del resorte -21-,
coaxial a la espiga roscada, y cuyas espiras superiores hacen



80 tope en la cara inferior del disco -15-. El cubo -12- presenta en el reborde de su refundido mayor un encaсте -22- para encaje a presión de la tapa -23-. Los radios -24-, unen el cubo al aro externo -25- sobre el que se actúa al sonar el claxon. Se ven en el aro -5- los salientes -26- , que evitan su rotación y los encastes -27- que se corresponden con los salientes del reborde inferior del cubo evitando su rotación relativa.

85 Se fabricará el mecanismo para la pulsación de máxima sensibilidad en los claxons de automóviles, con los materiales apropiados a sus elementos componentes, pudiendo variar su forma, acabado y dimensiones, y cuantos detalles no alteren, cambien o modifiquen su esencialidad.

===== N O T A =====

90 Se reivindica como objeto de esta Patente:-

1º.- Un mecanismo para la pulsación de máxima sensibilidad en los claxons de vehículos, constituido por un aro circular interno y concéntrico al volante. Este aro presenta una tapa en su cubo, y debajo de la misma se sitúa un disco menor que la tapa y con un orificio roscado central. Al disco se le rosca la extremidad de un vástago roscado procedente de la contratapa aislante situada en la cara inferior del cubo del aro.

100 2º.-Un mecanismo para la pulsación de máxima sensibilidad en los claxons de vehículos, según reivindicaciones anteriores, caracterizado porqué la cara inferior del disco en el que se rosca el terminal y la base interna de un casquillo alojado en un resalte cilíndrico central del refundido de la cara superior del cubo, existe un resorte arrollado en el vástago roscado de la contratapa, de forma que la trans-

105

253472



misión de las oscilaciones imprimidas en el aro es elás -
tica y la oscilación del saliente inferior central del cu-
bo determina el cierre del circuito eléctrico de una lami-
nilla envolvente de la base cilíndrica aislante del -vástago
110 go que atraviesa el cubo, su casquillo superior y el re -
sorte. El cuerpo cilíndrico no conductor, del que sobresa-
le el vástago roscado, arranca del centro de la contratapa,
que es un disco también de material aislante , atravesado
en la zona central por un pasador del terminal situado en
115 su cara inferior.

3º.- Un mecanismo para la pulsación de máxima sensibilidad
en los claxons de vehículos, según reivindicaciones ante -
riores, caracterizado porqué la contratapa de la que sobresa-
le el vástago roscado principal, se fija en los puntos me -
120 dios de unas barras de forma que brada que unen un aro su -
perior que encaja con el saliente inferior del cubo, ajus -
tándose de forma que unos salientes del mismo impidan la ro -
tación relativa, con una base menor cuyo orificio es atra -
vesado por el vástago saliente central del volante del vehí -
125 culo.

4º.- Un mecanismo para la pulsación de máxima sensibilidad
en los claxons de vehículos.

Consta la presente memoria descriptiva de cinco hojas folia-
129 das y escritas por una sola cara.

Barcelona, 11 de Noviembre de 1.959.

P. A.

Fig.1

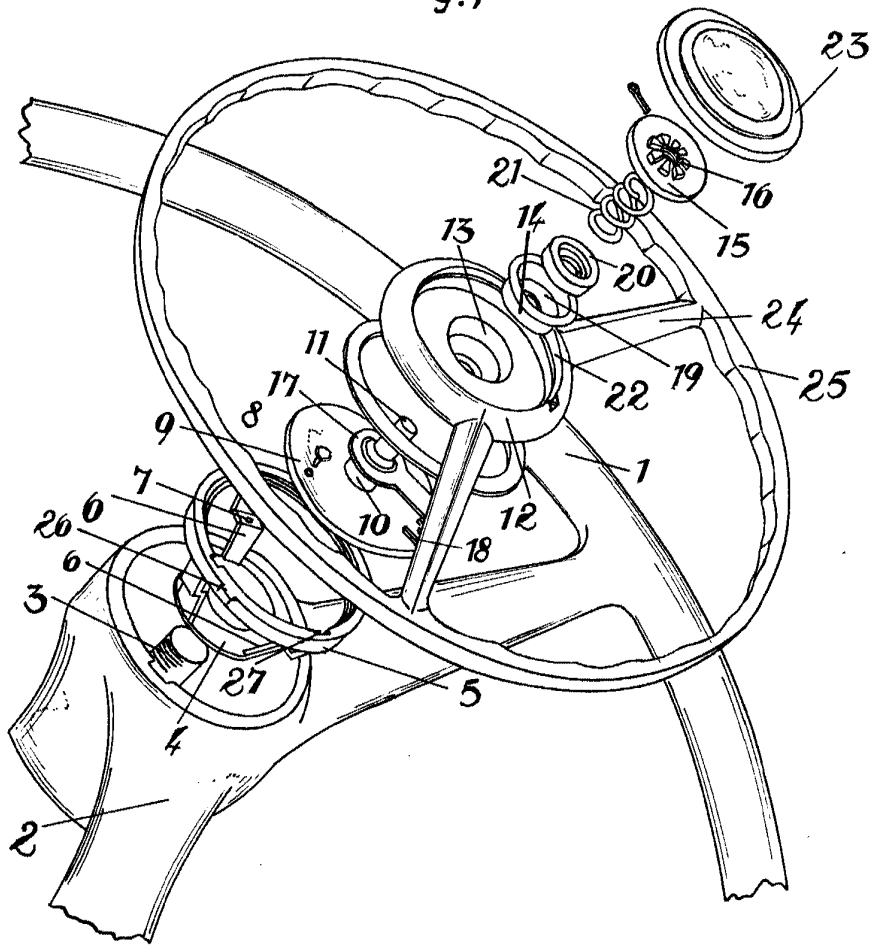

Fig.2

