



ESPAÑA

19	ES	11	NUMERO	253385	20	Y
		21				
		22	FECHA DE PRESENTACION	25 SET. 1980		

16 DIC. 1980

MODELO DE UTILIDAD

30	PRIORIDADES:	32	FECHA	33	PAIS
31	NUMERO				
<p>MICROFILMADO</p> <p>MICROFICHAS</p>					

47	FECHA DE PUBLICIDAD	51	CLASIFICACION INTERNACIONAL
			A61F 13/16

54	TITULO DE LA INVENCIÓN
	"COMPRESA HIGIENICA DOBLADA EN SI MISMA, EN ENVASE UNITARIO"

71	SOLICITANTE (S)
	LABORATORIOS AUSONIA, S.A.

	DOMICILIO DEL SOLICITANTE
	BARCELONA - Osio, 7 y 9

72	INVENTOR (ES)

73	TITULAR (ES)

74	REPRESENTANTE
	D. Luis Durán Cuevas.

MEMORIA DESCRIPTIVA

El presente Modelo de Utilidad se refiere a una compresa higiénica doblada en si misma, en envase unitario, que aparece dispuesta en el interior de un envase completamente hermético, envasada unitariamente y que permite

5. un fácil transporte de la misma así como su utilización en cualquier momento, manteniendo sus cualidades higiénicas.

En la actualidad, las compresas higiénicas que utiliza la mujer, se acostumbran a vender en paquetes conteniendo varias unidades, en cantidades mayores o menores según el tipo de ellos, pero que en cualquier caso, en el instante en que se abre el paquete para extraer la primera, se pierde la hermeticidad del envase.

10. En el instante en que se abre el paquete para extraer la primera, se pierde la hermeticidad del envase.
15. Por otra parte, la vida moderna obliga a las mujeres a desplazarse un número mucho mayor de veces de lo que ocurría antiguamente, por lo que durante la semana de la menstruación conviene que lleven normalmente en el bolso, una o varias compresas para utilizarlas en el momento que sea necesario.

20. Al estar las compresas colocadas en envases de capacidad variable en los que se colocan totalmente abiertas, trae como consecuencia que ocupen un gran espacio en el bolso, a la vez que disminuyen el estado higiénico que presentan este tipo de compresas al ir colocadas en el interior de los envases originales.
- 25.

Con la compresa higiénica doblada en si misma, en envase unitario que reivindica en la presente memoria,

se mejoran notablemente estas características, por cuanto la compresa se dobla sobre si misma, preferentemente en tres partes, lo que hace que ocupe un lugar muy pequeño, introduciéndose a continuación en un envase de cierre hermético unitario que trae como consecuencia que pueda ser llevada fácilmente en un bolso de mano o similar, ocupando un espacio mínimo y a la vez quedando perfectamente preservada del exterior, hasta el momento de su utilización, por estar introducida en el interior de un envase hermético.

5.        Para facilitar la explicación se acompaña a la presente memoria una hoja de dibujos en la que se ha representado, a título de ejemplo ilustrativo y no limitativo, un caso de realización de una compresa higiénica doblada en si misma, en envase unitario, según los principios de las reivindicaciones.
10.        En los dibujos:
15.        La figura 1 presenta una vista en alzado del envase hermético, en cuyo interior se halla colocada la compresa higiénica, siendo de ver en la figura 2, una sección en perfil según I-II de la figura 1.

20.        En la figura 3 se ha representado en perspectiva el instante de rasgado del envase hermético, dejando al descubierto la compresa higiénica situada en su interior, de la cual es posible ver una vista en perspectiva en la figura 4.
25.        Tal y como es posible deducir de la indicada hoja de dibujos, el elemento reivindicado, consiste en un envase -1- cerrado herméticamente -2-, en cuyo interior

se encuentra colocada una compresa -3-, doblada preferentemente en su dirección longitudinal en tres partes iguales -4-, -5- y -6-, para facilitar una disminución en su tamaño, consiguiendo que el del envase sea ventajosamente

5. manipulable.

Para realizar la extracción de la compresa higiénica -3-, basta con rasgar el envase externo, lo cual permitirá la salida al exterior de la compresa, que posteriormente se desdoblará en toda su longitud original

10. para facilitar su colocación, permaneciendo hasta este momento totalmente aislada del exterior y en un envase hermético, lo que mantendrá las cualidades higiénicas de la misma.

15. Todo cuanto no afecte, altere, cambie o modifique la esencia de la compresa higiénica doblada en sí misma, en envase unitario descrita, será variable a los efectos del actual Modelo.

N O T A.

Se reivindica como objeto de este registro por Modelo de Utilidad:

5. 1.- Compresa higiénica doblada en si misma, en envase unitario, caracterizada por consistir en un envase hermético en cuyo interior se introduce una única compresa higiénica, doblada longitudinalmente en varias partes iguales, preferentemente tres, para disminuir dicha longitud y permitir un reducido tamaño del envase, el cual la mantendrá herméticamente cerrada hasta el momento de su utilización.

Sean cuales fueren las circunstancias que concurran en la esencialidad del Modelo de Utilidad, definido en la anterior reivindicación, cuyo objeto es:

15. 2.- "COMPRESA HIGIENICA DOBLADA EN SI MISMA EN ENVASE UNITARIO".

Consta la presente memoria de cinco hojas foliadas, mecanografiadas por una sola cara y de los dibujos unidos a la misma.

Barcelona, 25 SET. 1980

P.A. de LABORATORIOS AUSONIA, S.A.,

LUIS DURAN QUEVAS

P. P.

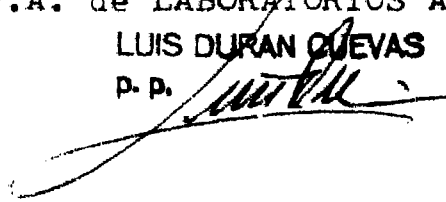

Fig. 1

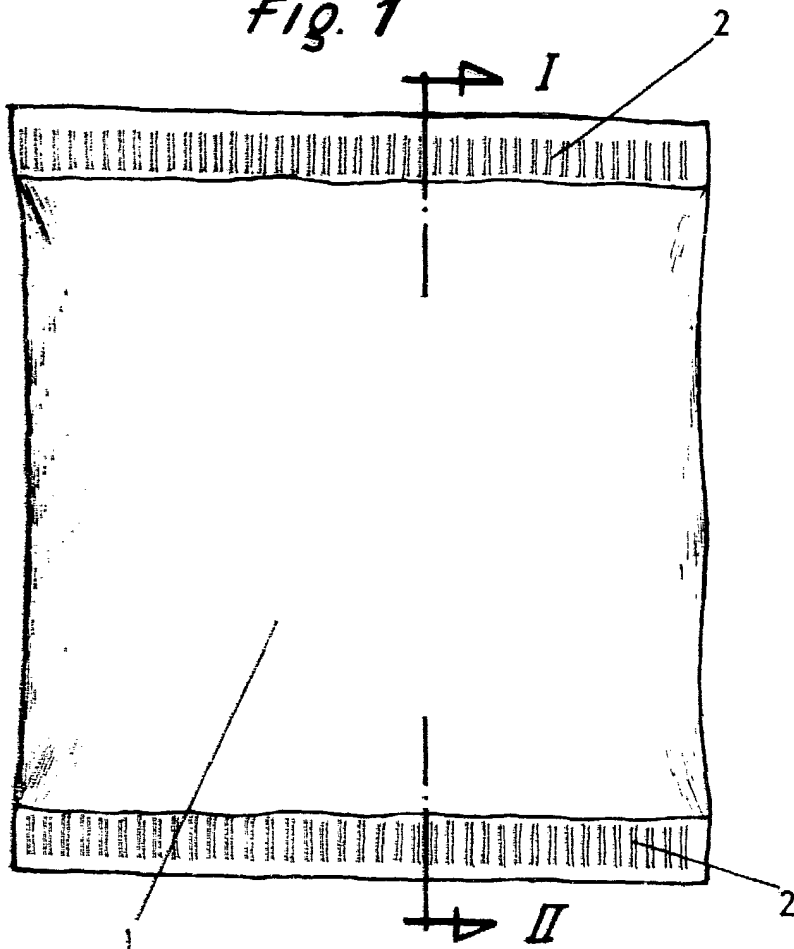

Fig. 2

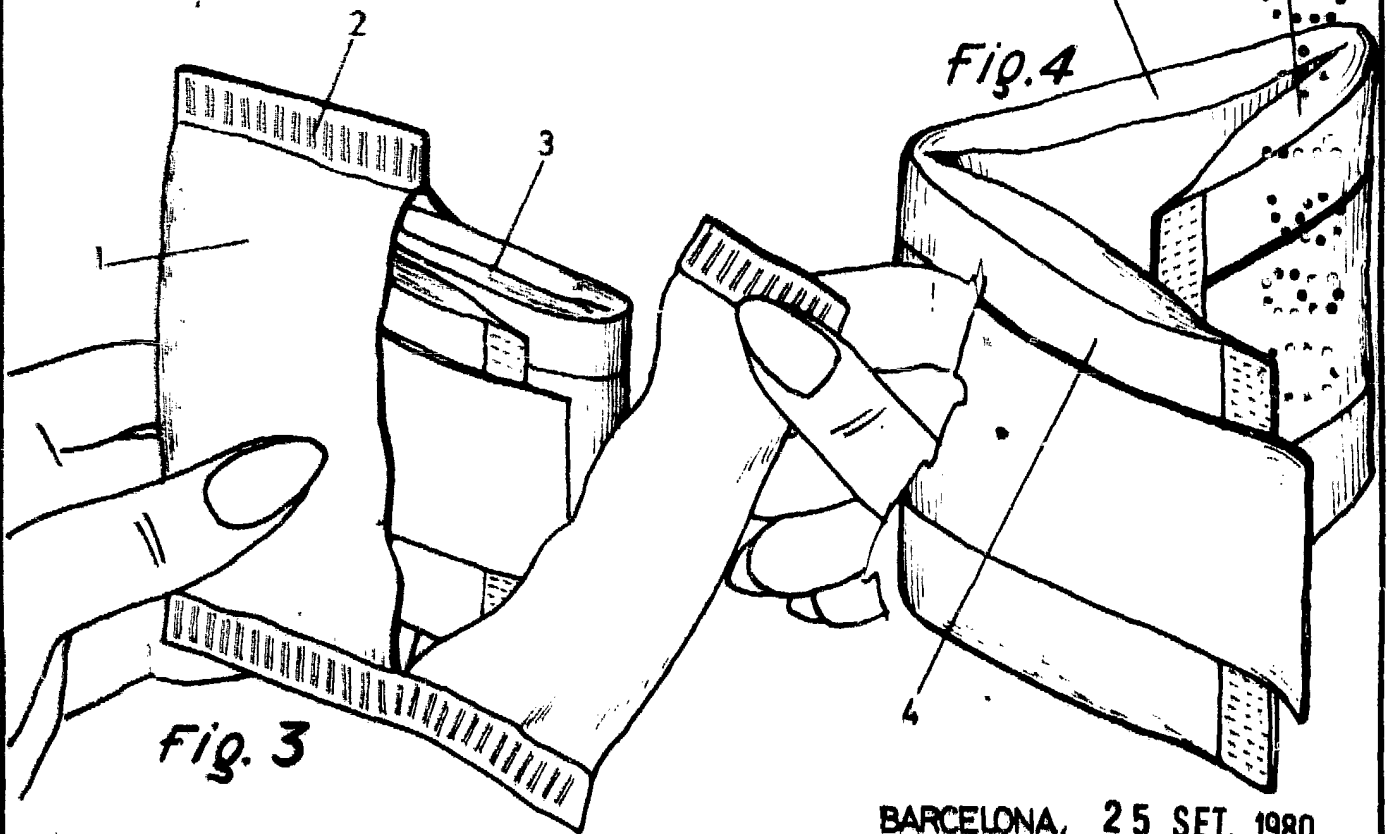
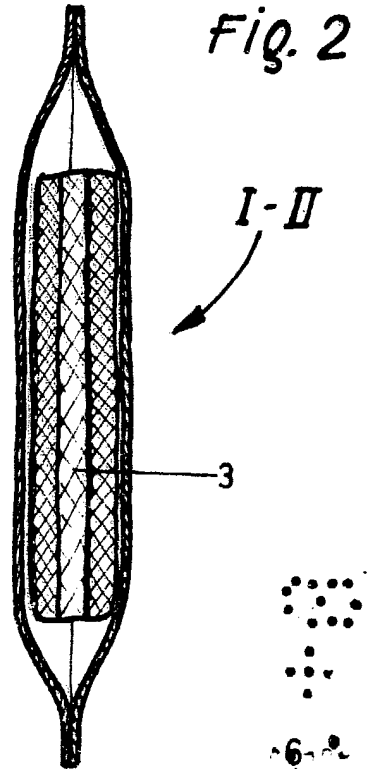

Fig. 3

Fig. 4

BARCELONA, 25 SET. 1980  
PA  
LUIS DURAN CUEVAS  
p. p.

ESCALA VARIABLE