

MINISTERIO DE INDUSTRIA Y ENERGIA

Registro de la Propiedad Industrial



ESPAÑA

(18) ES	(11) NÚMERO	(10) Y
(21)	253337	
(22)	FECHA DE PRESENTACIÓN	
	23 septiembre 1980	

MODELO DE UTILIDAD

16 DIC. 1980

(30) PRIORIDADES	(32) FECHA	(33) PAIS
(31) NÚMERO		
P 29 38 716.4	24 septiembre 1979	Alemania

(47) FECHA DE PUBLICIDAD	(51) CLASIFICACION INTERNACIONAL
	B 43 K 27/00

(54) TITULO DE LA INVENCIÓN
"INSTRUMENTO ESCRITOR MULTICOLOR".

(71) SOLICITANTE (S)
THE PARKER PEN COMPANY

DOMICILIO DEL SOLICITANTE
Janesville (Wisconsin 53545, Estados Unidos) 219 East Court Street

(72) INVENTOR (ES)

(73) TITULAR (ES)

(74) REPRESENTANTE
Don Ignacio PONTI GRAU

La invención se refiere a un instrumento escritor multicolor con al menos dos dispositivos escritores alargados diferentemente coloreados provistos con la punta o extremo escritor particular que, según se desee, puede ser llevado a una posición de escritura que deja expuesta la punta y a una posición inoperante en la que la punta queda cubierta dentro de un manguito protector.

En los instrumentos escritores multicolores conocidos de esta clase, los diversos dispositivos escritores están alojados dentro de una sola caja, cuya configuración externa corresponde a la de una estilográfica convencional o a un bolígrafo convencional y por medio de un mecanismo relativamente complicado pueden ser llevados a la posición de funcionamiento u otra vez a la posición inoperante en la caja.

En los citados instrumentos escritores multicolores el número de los dispositivos escritores individuales con un color específico está predeterminado, principalmente por el número de ellos contenidos dentro del alojamiento, y que afectan la forma de recambios de bolígrafo y similares. Aparte del problema de que tales instrumentos escritores multicolores conocidos requieren un mecanismo relativamente complicado para accionar los distintos dispositivos escritores individuales coloreados, existe también el problema de que, por ejemplo, en el caso de un instrumento escritor de cuatro colores el alojamiento debe ser relativamente grueso, lo que perjudica la comodidad y la facilidad con la que puede ser utilizado el instrumento. Sin embargo, si se utilizan instrumentos escritores individuales de un color particular en cada caso para eliminar estas des-

ventajas se encuentra con un nuevo inconveniente ya que dichos instrumentos escritores son relativamente incómodos y abultados y no fáciles de manejar tanto durante su transporte o cuando está colocado sobre un pupitre.

5 El problema de la invención es proporcionar un instrumento escritor multicolor en el que, cuando no se está utilizando, los dispositivos escritores individuales constituyen una unidad fácilmente transportable, por medio de la cual las puntas están protegidas adecuadamente contra el polvo, la  
 10 sequedad, etc., pero existiendo aún la posibilidad de formar instrumentos escritores con dos, cuatro o hasta más diferentes colores de la manera más fácil a partir de instrumentos escritores individuales correspondientes. ....

De acuerdo con la invención este problema se solventa  
 15 ta mediante un subsiguiente desarrollo del instrumento escritor multicolor de acuerdo con el preámbulo o sea, que cada dispositivo escritor es parte de un instrumento escritor individual y los instrumentos escritores individuales son acoplables y que cada dispositivo escritor forma parte de un mango  
 20 alargado y rígido que sobresale de cada instrumento escritor individual particular, cuyo extremo opuesto al del dispositivo escritor fijado al mismo está provisto con un espaldón que sobresale lateralmente que tiene un rebaje que sirve como un  
 25 mango protector para el dispositivo escritor de un instrumento escritor individual adyacente, cuyo sentido es opuesto al del instrumento escritor antes mencionado.

Realizaciones particularmente ventajosas de la invención pueden colegirse por las subreivindicaciones.

Debido a su construcción, el instrumento escritor multicolor de acuerdo con la invención proporciona la posibilidad de montar tal instrumento a partir de dos, cuatro o más instrumentos escritores individuales y en el que, cuando no se está utilizando, se forma en una unidad fácilmente transportable. Los dispositivos o puntas escritoras individuales están alojados en los rebajes de los espaldones de los instrumentos escritores individuales adyacentes, de manera que se consigue una adecuada protección de las diferentes puntas.

No obstante, los instrumentos escritores individuales pueden ser también montados de una manera tal que se consigue una disposición plana, por ejemplo, permitiendo una fácil colocación sobre un pupitre o similar. Es una característica del instrumento escritor multicolor de acuerdo con la invención que el espaldón de un extremo "agruesado" de un instrumento escritor individual particular opuesto a la punta de un instrumento escritor individual adyacente, sirve por medio de sus rebajes simultáneamente como una tapa para la punta del instrumento escritor individual adyacente. El color de cada instrumento escritor individual particular está indicado adecuadamente, ya que los dispositivos escritores individuales que siguen al mango particular desde el que sobresalen tienen una porción con un diámetro menor que el mango y siguiendo al mismo un tope de espaldón para el espaldón del mango adyacente. La porción con menor diámetro del dispositivo escritor particular tiene el color del medio escritor del dispositivo escritor particular, tal como es el objeto de una realización preferida de la invención.

A continuación se describen realizaciones de la invención en relación con los dibujos esquemáticos, en los que:

La figura 1 muestra una primera realización del instrumento escritor de acuerdo con la invención en su estado ensamblado; la figura 2 representa los instrumentos escritores individuales de la realización de la figura 1 separados; la figura 3 corresponde a la realización de las figuras 1 y 2 vista de frente; la figura 4 muestra la realización de las figuras 1 a 3 en su condición "abierta"; la figura 5 corresponde a otra realización del instrumento escritor multicolor de acuerdo con la invención en vista de frente, y la figura 6 muestra la realización de la figura 5 en la condición "abierta".

Tal como es evidente por las figuras 1 y 2 el instrumento escritor multicolor comprende dos instrumentos escritores susceptibles de ser montados -14-, -16- que tienen en cada caso, un estilete -10-, -12- y una punta. Cada estilete -10-, -12- sobresale rígidamente desde un mango alargado -13-, -20- del instrumento escritor individual particular -14-, -16-. El extremo de cada instrumento escritor -14-, -16- opuesto a los estiletes -10-, -12- fijado al mismo está provisto con un espaldón que sobresale lateralmente -22-, -24- que tiene un rebaje -26- que sirve como un capuchón protector para la punta o estilete de un instrumento escritor individual adyacente -16-, cuyo sentido es la opuesta a aquella del instrumento escritor individual -14- en cuestión. El estilete particular -10-, -12- puede encajarse a presión dentro del rebaje -26- del espaldón -24-, -22- del instrumento escritor in-

dividual adyacente -14-,-16-. Los estiletes -10-,-12- pueden  
 ser insertados a su vez dentro de los rebajes asociados -26-  
 de los instrumentos escritores individuales -16-,-14-, en al  
 menos dos posiciones opuestas. Por tanto, es posible dar al  
 5 instrumento escritor multicolor la "forma compacta" mostrada  
 en la figura 1 en la que el instrumento puede ser transporta-  
 do en el bolsillo, etc., y también la forma "abierta" de a-  
 cuerdo con la figura 2, en la que el instrumento escritor  
 puede ser colocado fácilmente sobre un pupitre o similar. En  
 10 la realización de las figuras 1 a 3 en la que el instrumento  
 escritor multicolor comprende únicamente dos instrumentos es-  
 critores individuales -14-,-16- esta posición "plana" es ob-  
 vviamente no tan importante como en la realización de las fi-  
 guras 5 y 6 en las que el instrumento escritor multicolor  
 15 comprende cuatro instrumentos individuales, tal como puede a-  
 preciaarse por el dibujo. La posición compacta mostrada en la  
 figura 5 puede realizarse de la misma forma que la posición  
 plana mostrada en la figura 6.

Los estiletes individuales o dispositivos escrito-  
 20 res -10-,-12- pueden ser naturalmente repuestos de bolígrafo  
 tal como está representado en la realización, pero también  
 pueden ser repuestos de rotuladores o minas. Los estiletes  
 individuales -10-,-12- tienen, prosiguiendo hacia el mango  
 -18-,-20- desde el que sobresalen los mismos una porción -28-  
 25 -30- que tiene un diámetro menor que el mango -18-,-20- y si-  
 guiendo a ésta un tope de espaldón -32-,-34- para el espaldón  
 -24-,-22- del mango adyacente -20-,-18-. Debido al hecho de  
 que la porción de menor diámetro -28-,-30- del estilete par-

particular -10-, -12- indica el color del medio escritor del estilete particular, es posible establecer fácilmente cuando el instrumento escritor está montado cual es el color del medio escritor en el instrumento escritor individual -14-, -16-.

5 Asimismo la función también puede ser llevada a cabo si todo el estilete -10-, -12- que sobresale desde el mango -18-, -20- tiene los colores del medio escritor del estilete particular o dispositivo escritor.

En las realización mostrada los mangos -18-, -20- y  
 10 los espaldones -22-, -24- de los instrumentos escritores individuales diferentes -14-, -16- tienen superficies circunferenciales particulares -36-, -38-, -40-, -42- que permiten un acoplamiento suave y firme de los instrumentos escritores individuales. Por tanto, en la realización mostrada los mangos  
 15 -18- y -20- son cuadrados. En el área de los espaldones -22- -24- los instrumentos escritores individuales -14-, -16- tienen una sección transversal rectangular que comprende tanto el espaldón particular como la base de agarre particular. Se señala finalmente que los estiletes -10-, -12- son recibidos  
 20 con un encaje de cierre en los rebajes -26-, los cuales protegen de forma adecuada las puntas del polvo y la sequedad.

Las características de la invención expuestas en la descripción, dibujos y reivindicaciones pueden ser utilizadas individualmente y en diversas combinaciones para llevar a ca-  
 25 bo varias realizaciones de la invención.

## R E I V I N D I C A C I O N E S

1. Instrumento escritor multicolor, con al menos dos dispositivos escritores coloreados provistos con la punta o extremo escritor particular que, cuando se desea, puede ser llevado a una posición de escritura que expone la punta y a una posición inoperante en la que la punta está cubierta dentro de un capuchón protector, caracterizado porque cada dispositivo escritor es parte de un instrumento escritor particular y el dispositivo escritor particular forma parte de un mango alargado y rígido y sobresale desde el instrumento escritor individual particular, cuyo extremo opuesto al dispositivo escritor fijado al mismo está provisto con un espaldón que sobresale lateralmente que tiene un rebaje que sirve como un capuchón protector para el instrumento escritor de un instrumento escritor individual adyacente, cuyo sentido es el opuesto al del instrumento escritor antes mencionado.

2. Instrumento escritor multicolor, según la reivindicación 1, caracterizado porque el dispositivo escritor particular puede ser recibido con encaje a presión en el rebaje particular del espaldón del instrumento escritor individual adyacente.

3. Instrumento escritor multicolor, según la reivindicación 1 o 2, caracterizado porque el dispositivo escritor particular puede ser insertado dentro del rebaje asociado con el del instrumento escritor individual adyacente en al menos dos posiciones opuestas.

4. Instrumento escritor multicolor, según cual-

quiera de las reivindicaciones anteriores, caracterizado porque los dispositivos escritores son repuestos de bolígrafo.

5 5. Instrumento escritor multicolor, según una de las reivindicaciones 1 a 3, caracterizado porque los dispositivos escritores son repuestos de rotuladores.

6. Instrumento escritor multicolor, según una de las reivindicaciones 1 a 3, caracterizado porque los dispositivos escritores son repuestos de plumas estilográficas.

10 7. Instrumento escritor multicolor, según cualquiera de las reivindicaciones anteriores, caracterizado porque siguiendo hacia el mango desde el que sobresalen los dispositivos de escritura individuales, el último tiene una porción con un diámetro menor que el mango y siguiendo hacia este último un tope de espaldón para el espaldón del mango adyacente.

15 8. Instrumento escritor multicolor, según la reivindicación 7, caracterizado porque la porción de menor diámetro del dispositivo escritor particular tiene el color del medio escritor del dispositivo escritor particular.

20 9. Instrumento escritor multicolor, según la reivindicación 7, caracterizado porque el conjunto del dispositivo escritor que sobresale desde el mango particular tiene el color del medio escritor del dispositivo escritor particular.

25 10. Instrumento escritor multicolor, según cualquiera de las reivindicaciones anteriores, caracterizado porque los mangos y los espaldones de los diferentes instrumentos escritores individuales tienen superficies circunferenciales complementarias que aseguran un acoplamiento suave y

firme de los instrumentos escritores individuales montados.

11. Instrumento escritor multicolor, según la reivindicación 10, caracterizado porque los mangos tienen una sección transversal rectangular.

5 12. Instrumento escritor multicolor, según la reivindicación 11, caracterizado porque los mangos tienen una sección transversal cuadrada.

10 13. Instrumento escritor multicolor, según las reivindicaciones 11 o 12, caracterizado porque en las proximidades de los espaldones los instrumentos escritores individuales tienen una sección transversal rectangular que comprende tanto el espaldón particular como la base de agarre particular.

15 14. Instrumento escritor multicolor, según cualquiera de las reivindicaciones anteriores, caracterizado porque los dispositivos escritores son recibidos con un encaje de cierre en los rebajes particulares.

20 15. Instrumento escritor multicolor, según cualquiera de las reivindicaciones anteriores, caracterizado porque cuatro instrumentos escritores individuales acoplables tienen colores de escritura diferentes.

16. Instrumento escritor multicolor.

La presente memoria consta de diez hojas foliadas.

Barcelona, 23 de septiembre de 1980

THE PARKER PEN COMPANY

p.a.



FIG. 1

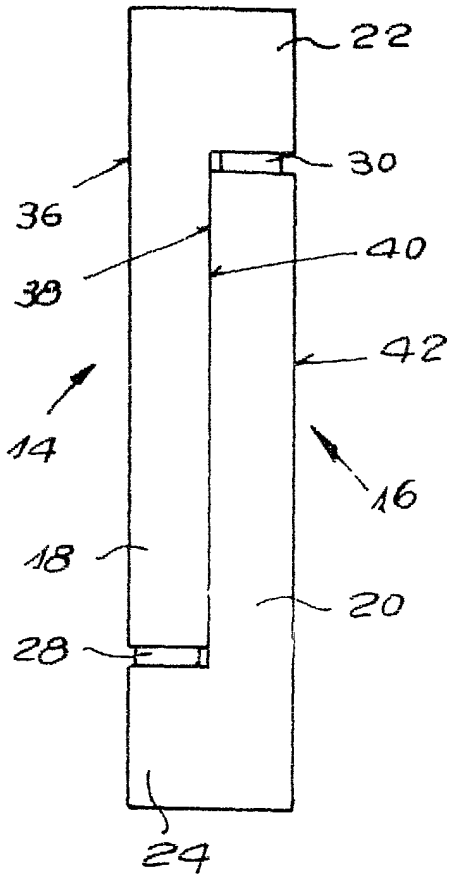

FIG. 2

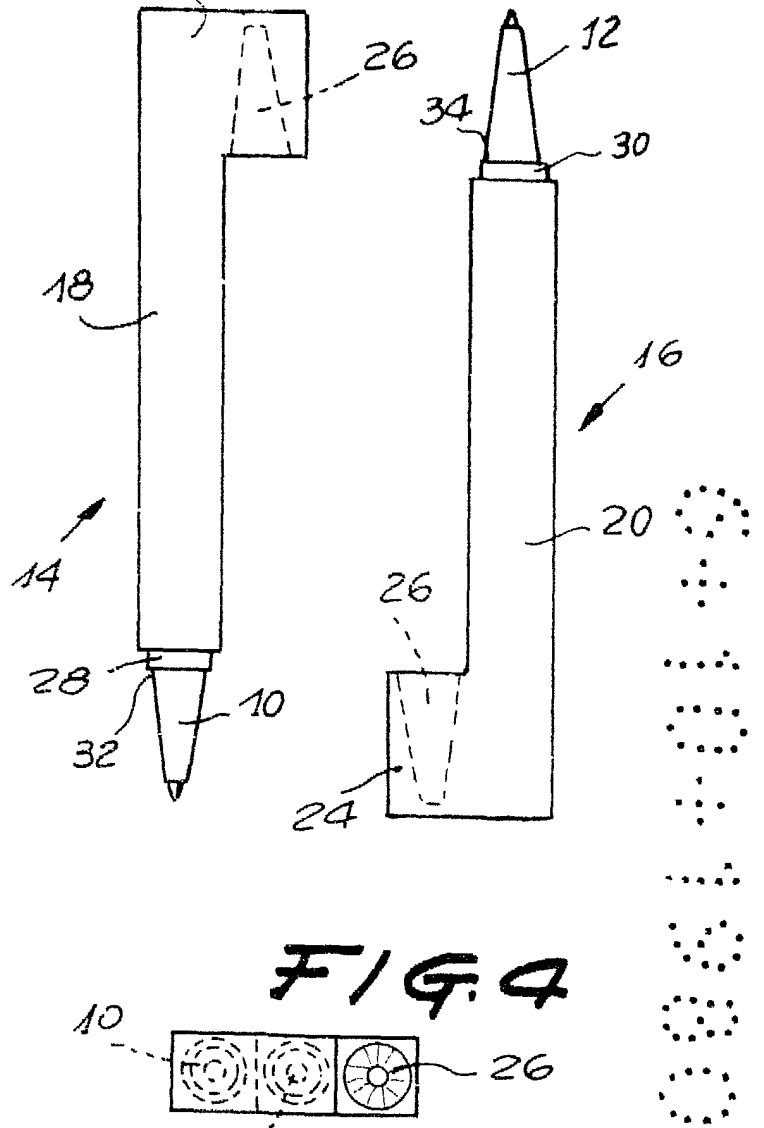

FIG. 3



FIG. 4

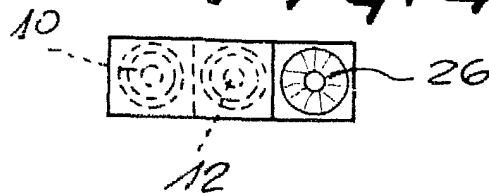

FIG. 5

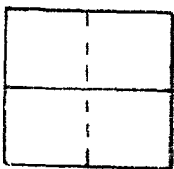
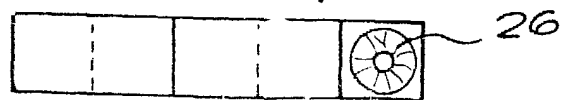

FIG. 6



Barcelona, 23 de septiembre de 1980  
p.a.

30607//