

10	ES	11	253109	16	Y
		21			
		22	FECHA DE PRESENTACION		



ESPAÑA

MODELO DE UTILIDAD

16 DIC. 1980

30	PRIORIDADES:	32	FECHA	33	PAIS
	31	NUMERO			

47	FECHA DE PUBLICIDAD	51	CLASIFICACION INTERNACIONAL
			A63 F 9/00

54	TITULO DE LA INVENCIÓN
	"Cuento escenificable para niños"

71	SOLICITANTE (S)
	Martín Ballada Sánchez

	DOMICILIO DEL SOLICITANTE
	Barcelona, Travessera de Dalt, 100-102, bajos, 1ª

72	INVENTOR (ES)
	El solicitante

73	TITULAR (ES)
	El solicitante

74	REPRESENTANTE
	Antonio Guilleumas Brosa

El presente modelo de utilidad es un cuento escenificable para niños, que consta de varios elementos hábilmente concebidos y combinados para estimular la imaginación de las mentes infantiles, despertando su afición para las representaciones teatrales, pero sujetando dicha imaginación a unas normas disciplinarias de tipo didáctico adaptadas a la corta edad de los actores.

5.

Para la mejor comprensión de la presente memoria descriptiva se acompañan unos dibujos en los que, esquemáticamente y tan sólo a título de ejemplo, se representa un caso práctico de realización de un cuento escenificable para niños que reúne las condiciones brevemente expresadas.

10.

En dichos dibujos, la figura 1 es una vista en perspectiva de una caja de la que sobresalen los diversos elementos que componen el cuento escenificable; la figura 2 muestra el libro donde consta el guión del cuento; la figura 3 abarca dos de los varios elementos ambientales que se hallan relacionados con el mismo; la figura 4 muestra uno de los disfraces que se corresponde con uno de los protagonistas de la historia infantil, al tiempo que la figura 4 representa un escenario que sirve de telón de fondo a la historia.

15.

20.

De la observación de dichas figuras se desprende que el cuento escenificable consta de una caja 1 que contiene un libro o guión 2 de la historia de que se trate; al mismo tiempo, dicha caja también contiene máscaras-vestidos 3, confeccionadas en el material que se juzgue

25.

más pertinente, correspondiéndose dichas máscaras-vestidos con los personajes concretos que aparecen en el guión con el fin de que los niños puedan disfrazarse con ellos.

5. En el interior de la caja también se disponen cualesquiera otros elementos 4 que tengan relación principal con la historia y ello con el fin de que el niño haga uso de ellos cuando la represente, así como un escenario 5, impreso a todo color, para que sirva de telon de fondo a la misma.

10. La combinación de todos los elementos descritos tiene como misión la de proporcionar al niño la posibilidad de interpretar el argumento de la historia tal como él la siente, pero coadyuvado y estimulado por los elementos teatrales descritos e interrelacionados con aquélla, que le permiten al mismo tiempo introducirse en el complejo mundo teatral pero sujetándose a una mínima disciplina didáctica en concordancia con su corta edad.

20. Serán independientes del objeto del presente modelo de utilidad los materiales, formas y dimensiones, tanto absolutas como relativas, de los distintos elementos que permiten su consecución y, en general, todo cuanto no altere, cambie o modifique la esencialidad de la invención.

REIVINDICACIONES

1. Cuento escenificable para niños, que se caracteriza por estar constituido por una caja que contiene un guión o libro con la historia de que se trate, así como máscaras-vestidos realizadas en el material que se juzgue más pertinente, correspondiéndose dichas máscaras-vestidos con los personajes concretos que forman parte del guión, con el fin de que puedan servir de disfraz a los niños, hallándose asimismo en el interior de la caja otros elementos ambientales que tengan relación con el cuento, así como un escenario a todo color que sirva de telón de fondo a una escena concreta e impreso en cualquier tipo de material, todo ello con el fin de dar la alternativa al niño de interpretar el argumento de la historia tal como él lo siente, pero coadyuvado y estimulado por los elementos descritos interrelacionados con aquélla, que le permiten introducirse en el complejo mundo teatral con una mínima disciplina didáctica acorde con su edad.

2. Cuento escenificable para niños.
20. La presente memoria consta de cuatro hojas foliadas, escritas por una sola cara.

Madrid, a **23 SET. 1980**

MARTIN BALLADA SANCHEZ

p.a.

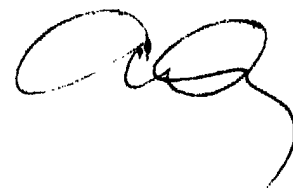

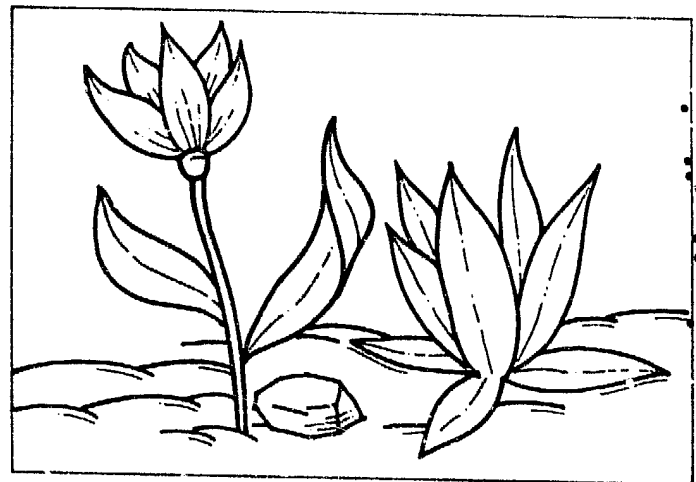
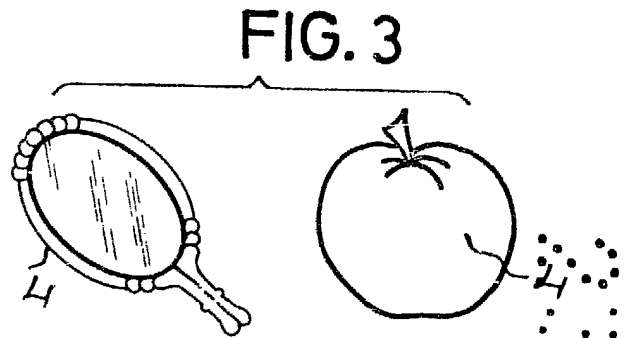
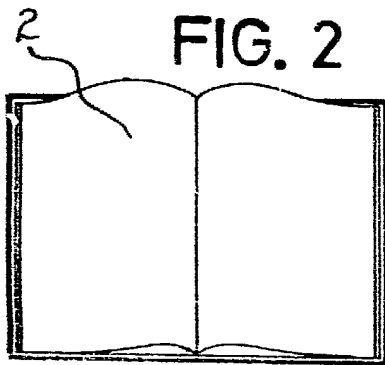
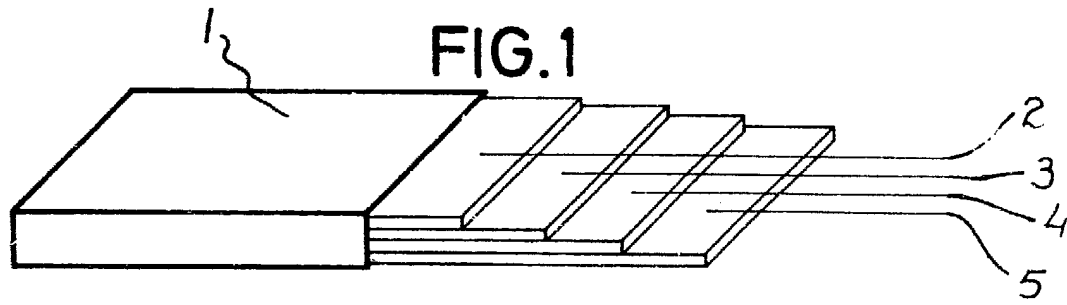

FIG. 4

FIG. 5

5

Madrid, 23 SET. 1980
Martín Ballada Sánchez
p.a.