



PATENTE DE INVENCION

252916

MEMORIA DESCRIPTIVA

sobre:

"PERFECCIONAMIENTOS EN BALSAS NEUMATICAS DE SALVAMENTO".

Solicitante: Don JUAN DUARRY SERRA,  
de nacionalidad española, residente en  
BARCELONA, Calle Rosellón, 1.



Las balsas de salvamento de hinchado automático van provistas de una botella con gas comprimido, dotada de una cabeza con disparo automático, de modo que al accionar un gatillo o dar un tirón por medio de una cuerda para soltarlo, se perfora la membrana que sirve de tapón y hace que el gas penetre en la balsa, hinchándola.

Como quiera que uno de los gases que más se emplean para este cometido, debido a su gran compresibilidad, es el  $CO_2$ , y éste al expansionarse tiene tendencia a helarse, ocurre algunas veces que después de efectuado el disparo, queda tapada la boquilla y no se produce el hinchamiento o sólo lentamente. Si bien es verdad que esto no ocurre siempre, ocurre a veces y para evitarlo se han ideado los perfeccionamientos en balsas neumáticas de salvamento que constituyen el objeto de la presente solicitud y según los cuales se dota a las balsas de una botella de aire o gas a presión de dos cabezas, una de ellas integrada por una llave de funcionamiento automático, adaptada para ser gobernada a distancia, y la otra de ellas provista de una llave de gobierno manual, conectándose ambas llaves citadas con los respectivos flotadores de modo que el hinchamiento de éstos pueda efectuarse por una u otra de las mismas o por ambas a la vez.

De esta forma se tiene la completa seguridad de obtener el rápido hinchamiento de la balsa, ya que en caso de fallar la llave automática, podrá efectuarse



257-211

el hinchamiento por la llave de gobierno manual.

Si esta botella de dos cabezas va asociada a una balsa de fondo reversible según se describe en el Modelo de Utilidad N° 76.602 del mismo solicitante, podrá abrirse la llave de gobierno manual en el momento del lanzamiento de la balsa al agua, y después, cuando ya está en el agua hinchándose, tirar del cordón que acciona la llave automática. Este cordón puede también servir para acercar la balsa al barco.

Si la botella de doble cabeza se utiliza en una balsa de fondo fijo, no podrá abrirse el grifo antes de llegar la balsa al agua, pues de lo contrario podría desplegarse en posición invertida.

En el caso de tratarse de balsas de dos flotadores neumáticos superpuestos y firmemente unidos entre sí, en las cuales se fijará la botella mencionada, según otra característica de la invención, de modo que cuando los flotadores se hallen hinchados quede la misma alojada fuera bordo en el espacio entrante determinado en todo el contorno de la balsa por los dos flotadores superpuestos, en la proximidad inmediata de su plano de unión, se conectará preferentemente la cabeza de llave automática con el flotador superior y la de gobierno manual con el flotador inferior, a fin de que cuando funcionen las dos a la vez se reparta el gas.

Otras particularidades y ventajas de la invención se desprenderán de la siguiente descripción que se hace con relación a los dibujos adjuntos, en los cuales se



ilustra, a título de ejemplo no limitativo, una forma de realización, mostrando:

La Fig. 1 una vista de planta de una balsa neumática realizada de acuerdo con la invención;

5 la Fig. 2 una vista lateral de alzado de la misma balsa; y

la Fig. 3 una vista de alzado de la popa de dicha balsa.

La balsa representada está constituida por dos  
10 flotadores superpuestos que en su conjunto se designan con 1 y 2, siendo 3 el fondo reversible de la misma. Ambos flotadores 1 y 2 van provistos de bolsas estabilizadoras 4 y 5, respectivamente, que presentan las características descritas en el Modelo de Utilidad  
15 Nº 74.246. Con la referencia 6 se designan las válvulas de sobrepresión y con 7 los fuelles de hinchar, llevando asociados cada flotador 1 y 2 por lo menos una válvula de sobrepresión y uno de los fuelles mencionados. La comunicación entre ambos flotadores puede establecerse  
20 mediante grifos de comunicación 8. Para el hinchamiento rápido de los flotadores 1 y 2 está dispuesta una botella de gas comprimido 9, convenientemente sujeta en la popa de la balsa en el espacio entrante determinado por los dos flotadores superpuestos 1 y 2, según puede  
25 apreciarse especialmente en las Figs. 2 y 3. Dicha botella de gas comprimido está dotada, de acuerdo con la presente invención, de dos cabezas, una de ellas, designada con 10, integrada por una llave de funciona-



miento automático, adaptada para ser gobernada a distancia por medio de un cordón de tracción 11, y la otra de ellas, designada con 12, provista de una llave de gobierno manual, estando conectadas dichas llaves con los respectivos flotadores mediante los tubos 13 y 14, respectivamente. Con la referencia 15 se designan unas esterillas antideslizantes, con 16 unas escaleras de cuerdas con su correspondiente lastre 17, y con 18 el toldo arrollado.

10 Cuando la balsa descrita se lance al agua en forma plegada, se abrirá la llave 12 de gobierno manual, y después, cuando ya está en el agua hinchándose, se tirará del cordón de accionamiento de la llave automática 10 para que el hinchamiento se produzca por 15 ambas cabezas de la botella 9 a la vez. Los grifos de comunicación 8 permitirán establecer en todo momento presión uniforme en ambos flotadores.

N O T A .

20 Descrita suficientemente la naturaleza del invento, así como la manera de ponerlo en práctica, se hace constatar que todo cuanto no altere, cambie o modifique su principio fundamental puede quedar sometido a variaciones de detalle, siendo lo esencial y por lo que se solicita Patente de Invención, por veinte años, lo que 25 queda resumido en las siguientes reivindicaciones:

1ª.- Perfeccionamientos en balsas neumáticas de salvamento, caracterizados porque se las dota de una botella de aire o gas a presión de dos cabezas, una de



ellas integrada por una llave de funcionamiento automá-  
tico, adaptada para ser gobernada a distancia, y la  
otra de ellas provista de una llave de gobierno manual,  
conectándose ambas llaves citadas con los respectivos  
5 flotadores de modo que el hinchamiento de éstos pueda  
efectuarse por una u otra de las mismas o por ambas a  
la vez.

2ª.- Perfeccionamientos en balsas neumáticas de  
salvamento, según la reivindicación 1ª, en su aplicación  
10 a balsas constituidas por dos flotadores neumáticos  
superpuestos y firmemente unidos entre sí, caracterizados  
porque la botella mencionada de dos cabezas se fija en la  
balsa neumática de modo que cuando los flotadores de ésta  
se hallen hinchados, quede la misma alojada fuera bordo  
15 en el espacio entrante determinado en todo el contor-  
no de la balsa por los dos flotadores superpuestos, en  
la proximidad inmediata de su plano de unión.

3ª.- PERFECCIONAMIENTOS EN BALSAS NEUMATICAS DE  
SALVAMENTO,  
20 tal y como queda descrito y reivindicado en la presente  
memoria que consta de seis hojas mecanografiadas por  
una sola cara y de una lámina de dibujos.

Barcelona, 14 de Octubre de 1959.

JUAN DUARRY SERRA  
P.P.

ESCALA VARIABLE.



Fig. 1

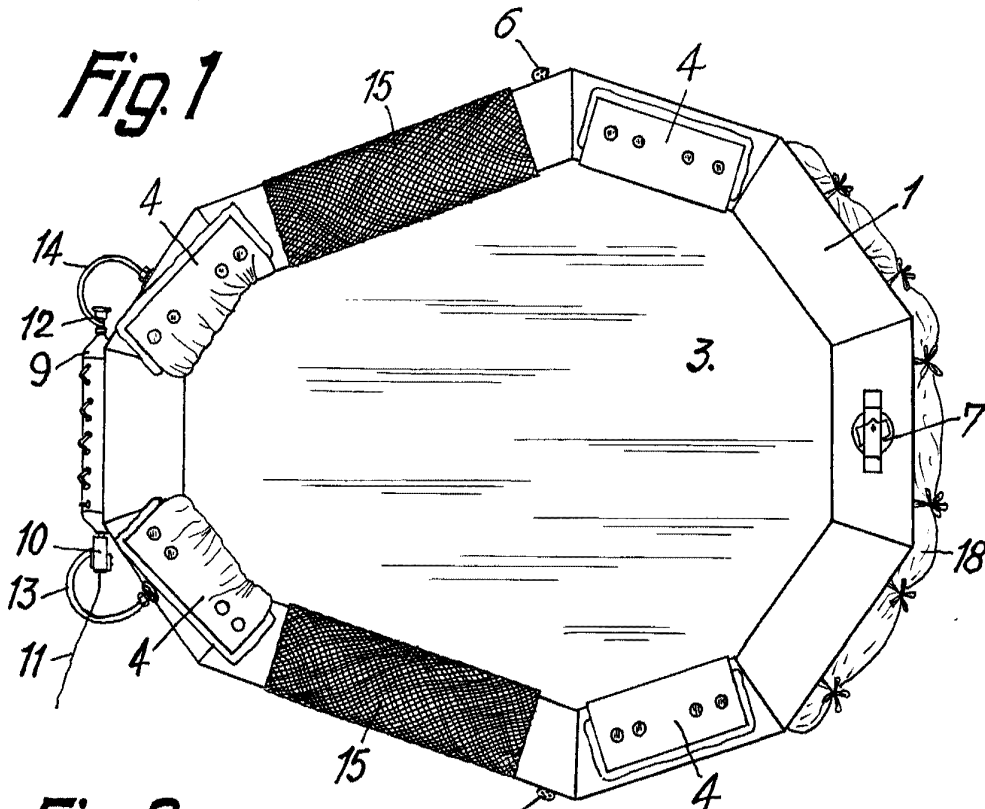

Fig. 2

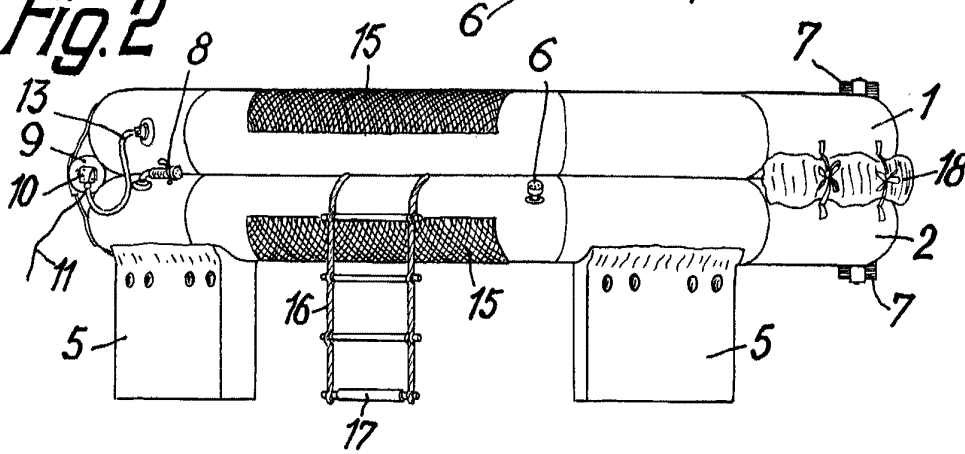

Fig. 3

