



252708

CERTIFICADO DE ADICION
POR VENTENARIOS
EN ESPAÑA

Solicitud a favor de D. José Riba Fararols y D. Francisco Camps Dalá, de nacionalidad española, domiciliados en GRACIENAS (Barcelona) Avda. Generalísimo nº. 31

p o r

MEJORAS INTRODUCIDAS EN EL OBJETO DE LA PATENTE PRINCIPAL
Nº 248.904 POR "PERFECCIONAMIENTOS EN LAS MÁQUINAS CEFILADORAS PARA LA INDUSTRIA TEXTIL"=====
=====

MEMORIA DESCRIPTIVA
=====

En la presente Memoria Descriptiva y en el dibujo anexo que se acompaña vamos a referirnos a un Certificado de Adición por "Mejoras introducidas en el objeto de la Patente principal nº. 248.904 por "Perfeccionamientos en las máquinas cepiladoras para la industria textil".

5

En la Patente principal se han reivindicado unas piezas de forma cónica unidas por su base a la barra general axialmente móvil, a través de un muelle intermedio.

Con el fin de aumentar la efectividad del destriado de las mecedas por dichas piezas cónicas, se ha pre-

10

2
252708



15 visto dar a las mismas un movimiento de rotación y de elasticidad en todos sentidos, independientemente del movimiento de la barra general móvil, mediante la colocación de un cojinete en el encaje interior de las piezas cónicas, dotando al muelle intermedio de elementos extremos de sujeción que le permiten un movimiento elástico en todos sentidos.

20 Para que la idea general anteriormente expuesta pueda ser más fácilmente comprendida en la descripción que sigue nos vamos a referir a una lámina de dibujo que se acompaña, la cual nos muestra un ejemplo de realización práctica, naturalmente que tratándose de un ejemplo aclaratorio el dibujo en cuestión deberá interpretarse en su más amplio sentido y sin carácter limitativo alguno.

25 En el dibujo se representan la sección en alzada de una de dichas piezas cónicas, indicándose por -1- la pieza cónica, por -2- el cojinete, por -3- tornillos-torpe del cojinete -2-, por -4- muelle, por -5- tornillo de retención de uno de los extremos del muelle -4-, por -6- tuerca de retención del otro extremo del muelle -4-, por -7- encaje de la barra axialmente móvil -8- o de la pieza complementaria solidaria de la misma.

30 En estas condiciones las piezas cónicas -1- al mismo tiempo que reciben el movimiento rectilíneo de vaivén de la barra -8-, están dotadas de un movimiento de rotación sobre el cojinete -2- y de una elasticidad en todos sentidos que incrementa de manera considerable la efectividad de su trabajo centrador o separador de los hilos de las madejas, gracias a la pluralidad de movi-

15

20

25

30

35

40



...entes de que estan dotadas dichas piezas conexas -1-

Con la descripción que precede creemos suficientemente aclaradas estas mejoras, restando consignar las posibilidades de que sean variables los materiales, formas y dimensiones de cualquier detalle constructivo siempre que con ello no se altere la esencialidad de su objeto que se pone de manifiesto con la siguiente:

45

K O I A
= = = =

Los puntos nuevos que se presentan para su reivindicación en el presente Certificado de Adición son:

50

1ª.- Mejoras introducidas en el objeto de la patente principal nº. 248.984 por "Perfeccionamientos en las máquinas cepilladoras para la industria textil" caracterizadas esencialmente por el hecho de disponer en el interior de las piezas cónicas, un cojinete con dos tornillos de retención y porque en la parte central de dicho cojinete se ha dispuesto un tornillo con su correspondiente tuerca para retener uno de los extremos del muelle de dichas piezas cónicas, estando el otro extremo de dicho muelle retenido asimismo por otro juego de tornillos y tuerca, dispuesto en un encaje de la barra axialmente móvil.

55

60

2ª.- MEJORA INTRODUCIDA EN EL OBJETO DE LA PATENTE PRINCIPAL AL Nº. 248.984 POR "PERFECCIONAMIENTOS EN LAS MÁQUINAS CEPILLADORAS PARA LA INDUSTRIA TEXTIL", de conformidad en un todo en lo esencial y fines industriales a lo descrito en la precedente memoria Descriptiva y gráficamente representado en el adjunto plano para su mejor comprensión.

65

Esta memoria consta de TRES hojas mecanografiadas por una sola cara que ocupan un espacio en 68 líneas.



17 de Octubre de 1.959
En sujeción de los interesados.
JOSE LOPEZ
P.P.
[Signature]

D. José Riba Pararols
D. Fco Camps Palà

Hoja única

252708

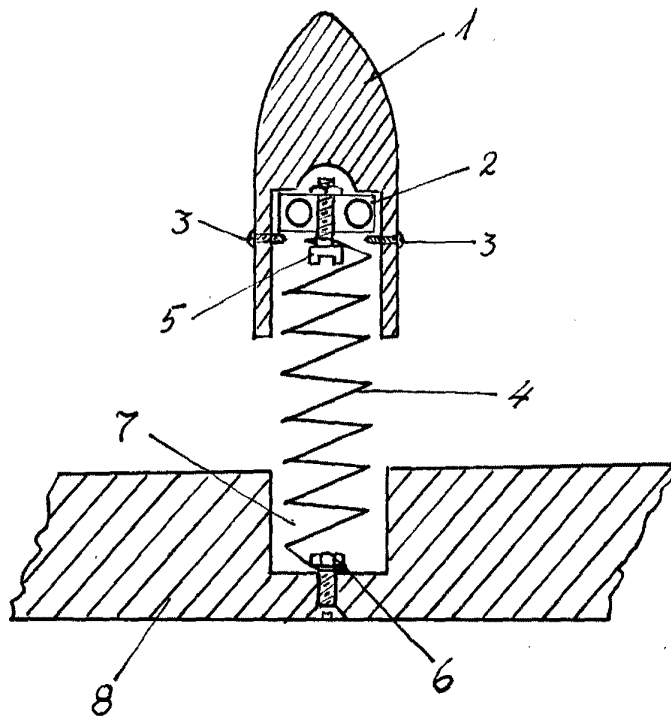

Escala variable
Madrid Octubre 1959

JOSÉ RIBA
P.º