

19	ES	31	NUMERO	252696	10	Y
			FECHA DE PRESENTACION	26.8.1.980		



ESPAÑA

MODELO DE UTILIDAD

1 DIC. 1980

50	PRIORIDADES:	52	FECHA	53	PAIS
51	NUMERO				

47	FECHA DE PUBLICIDAD	51	CLASIFICACION INTERNACIONAL
		A01G9/12	

54	TITULO DE LA INVENCIÓN
DISPOSITIVO DE FIJACION DE HOJA.	

71	SOLICITANTE (S)
RICHARDSONS, WESTGARTH AND COMPANY LIMITED	

DOMICILIO DEL SOLICITANTE	
P.O. Box 2, WALLSEND, TYNE AND WEAR NE28 6QL, INGLATERRA	

72	INVENTOR (ES)

73	TITULAR (S)

74	REPRESENTANTE
DON BERNARDO UNGRIA GOTBURU	



La presente invención se refiere a dispositivos de sujeción de hojas, que tienen una aplicación particular para la fijación de material en forma de hoja a base de poli etileno u otro material flexible utilizado para proteger las plantas durante su crecimiento. La presente invención se refiere a un dispositivo de fijación de hojas del tipo en el cual el material en forma de hoja que ha de ser sujeto está obligado a seguir un trayecto sinuoso alrededor de un elemento de fijación, con lo cual la tensión aplicada en una dirección empuja el elemento de fijación en una dirección opuesta y hacia el bastidor, sujetando así el material en forma de hoja entre ellos. De acuerdo con la invención, un dispositivo de sujeción de hoja incluye un bastidor de forma alargada que define un canal entre dos bordes opuestos sustancialmente coplanares del mismo, definiendo el bastidor un saliente en un borde del canal y una cavidad opuesta en el otro borde del canal, estando dicha cavidad orientada hacia el canal y teniendo una profundidad en una dirección perpendicular al plano de los bordes de canal, y un elemento de fijación de forma alargada que tiene dos bordes longitudinales sustancialmente paralelos destinados a acoplarse respectivamente debajo de la cavidad y del saliente en el bastidor para sujetar contra éste un material en forma de hoja. En los modos de realización preferidos, el canal tiene una sección transversal curva y es simétrico alrededor de un plano perpendicular al de los bordes del canal.

Para utilizar el dispositivo, se sujeta un material en forma de hoja contra el elemento de bastidor por medio del elemento de fijación en un punto adyacente a la cavidad y al saliente, con lo cual la tensión aplicada al ma



terial en forma de hoja que se extiende a partir del basti  
dor en un punto adyacente a la cavidad aumenta el efecto  
de sujeción del elemento de fijación sobre el material en  
forma de hoja contra el bastidor en un punto adyacente al  
5 saliente. Cuando el elemento de fijación entra en contacto  
con el bastidor, pivota alrededor del borde interno de la  
cavidad mientras que un borde se desliza a lo largo de la  
superficie interna adyacente del bastidor hasta que el borde  
opuesto quede sujeto detrás del saliente.

10 Se describirá ahora la invención, a título de ejem  
plo, y haciendo referencia al dibujo adjunto en el cual  
la figura única representa en sección transversal, un modo  
de realización preferido.

En el dibujo, un bastidor 2 incluye una porción  
15 curva 4 que se une con una porción de saliente 6 y una por  
ción de cavidad 8. La cavidad 10 formada por la porción 8  
está situada generalmente frente al canal definido por la  
porción curva 4, estando unidas las superficies internas del  
canal y de la cavidad por una superficie plana o suavemente  
20 curva 12. La perpendicular a partir de la superficie 12 es  
perpendicular al plano de simetría de la porción curva 4  
en la mayor parte de los modos de realización del dispositi  
vo, aunque ciertas aplicaciones necesitan variaciones respec  
to a esta disposición. La extremidad 14 de la porción de ca  
25 vidad 8 proporciona un punto de apoyo alrededor del cual un  
elemento de fijación 16 pivota cuando se sitúa en el basti  
dor 2.

Formando parte integrante del bastidor 2, en un  
punto adyacente a la porción de saliente 6, se halla un so  
30 porte 18. Como se representa, las superficies externas del



bastidor y del soporte son continuas, formando la porción de saliente 6 un apéndice 20 que se extiende a partir de sus superficies internas respectivas. El apéndice 20 constituye una superficie de leva 22 delante del saliente 24, a lo largo de la cual un borde 26 del elemento de fijación 16 se desliza cuando se sitúa en el bastidor 2. La superficie de leva 22 diverge respecto al plano de simetría de la porción curva 4 de modo que define un ángulo  $\theta$  con él. El ángulo  $\theta$  es normalmente de  $10^\circ$  aproximadamente en el modo de realización ilustrado.

El elemento de fijación 16 tiene una sección transversal curva y dos curvas paralelos redondos 26 y 28 los cuales, en la posición de fijación, están acoplados con la porción de saliente 6 y la porción de cavidad 8 respectivamente. Para acoplarse con el elemento de fijación, el borde 28 se sitúa detrás de la cavidad 10 y el borde 26 se empuja encima y más allá de la superficie de leva 22 para quedar retenido detrás del saliente 24. Durante este movimiento, el borde 28 se desliza sobre la superficie interna de la porción curva 4 y pivota alrededor de la extremidad 14 de la porción de cavidad 8. El dispositivo ilustrado ha sido diseñado de tal manera que el borde 28 se deslice sobre la superficie 12, y en la posición de fijación, el elemento de fijación 16 descansa solo contra la superficie 12 y la extremidad 14 de la cavidad.

Para utilizar el dispositivo, se sitúa el material en forma de hoja 30 encima de la abertura del bastidor 2 y se introduce la fuerza en éste por medio del elemento de fijación 16, tomando la posición ilustrada. Un borde flojo 32 del material se extenderá normalmente a partir de un punto

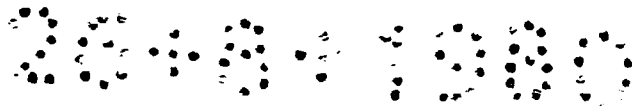

adyacente a la porción de saliente 6, extendiéndose la ma  
yor parte 34 del material utilizado , por ejemplo para cu  
brir plantas a partir de un punto adyacente a la porción de  
cavidad 8. Se observará que la tensión en la porción princi  
5 cipal 34 generará componentes de fuerza en el elemento de fi  
jación 16 respecto al bastidor 2. Un primer componente empuja  
rá el elemento de fijación 16 de modo que se acople más firme  
mente contra la porción de saliente 6 y un segundo compon  
nente, generado por la tensión en el material que cubre la  
10 superficie convexa del elemnto de fijación 16, empujará el  
elemento de fijación 16 fuera del bastidor 2 al mismo tiempo  
que tendrá tendencia a darle una forma plana, orientando así  
los bordes 26 y 28 hacia las porciones de saliente y de ca  
vidad respectivamente. La resolución de estos componentes  
15 servirá para sujetar más fuertemente el material en forma  
de hoja, asegurando la porción de cavidad 8 que el elemento  
de fijación 16 no se desacople.

El elemento de fijación no necesita ser utilizado  
con esta orientación, y puede ser invertido, Aunque, en la  
20 orientación inversa, la tensión en el material en forma de  
hoja tendrá tendencia a reducir la separación de los bordes  
paralelos 26 y 28, la fuerza que actúa directamente sobre  
el elemento de fijación 16 para obligarlo a separarse es  
pequeña. Esta orientación presenta ventajas particulares  
25 cuando debe preverse una tensión del material en forma de  
hoja que se extiende a partir de un punto adyacente a la  
porción de saliente 6.

Aunque la selección de los materiales a utilizar  
para formar los dos elementos del dispositivo descrito aquí  
30 dependerá en gran parte de factores económicos y del ambiente

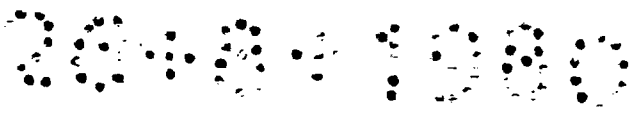

5 en el cual se preve utilizar el dispositivo, se ha comprobado que el aluminio (preferentemente anodizado) es un material apropiado para el bastidor en la mayoría de las condiciones, estando formado el elemento de fijación con material plástico tal como el cloruro de polivinilo. El bastidor está constituido normalmente por un perfil extruído y una pieza de soporte puede formarse por extrusión de una sola pieza con él.

En resumen, el presente Modelo de Utilidad que se solicita deberá recaer en las siguientes:

10

REIVINDICACIONES

15

1. Dispositivo de fijación de hoja que incluye un bastidor de forma alargada que define un canal entre dos bordes opuestos sustancialmente coplanares del mismo, definiendo el bastidor un saliente en un borde del canal y una cavidad en el otro borde del mismo, estando dicha cavidad orientada hacia el canal y teniendo una profundidad en una dirección perpendicular al plano de los bordes de canal, y un elemento de fijación de forma alargada que presenta dos bordes longitudinales sustancialmente paralelos destinados a acoplarse respectivamente debajo de la cavidad y del saliente en el bastidor para sujetar contra éste un material en forma de hoja.

20

25

2. Dispositivo según la reivindicación 1, caracterizado porque el canal tiene una sección transversal curva y es simétrico alrededor de un plano perpendicular al de los bordes del canal.

30

3. Dispositivo según la reivindicación 1 o 2, caracterizado porque el elemento de fijación tiene una sección transversal curva.

4. Dispositivo según una cualquiera de las anteriores

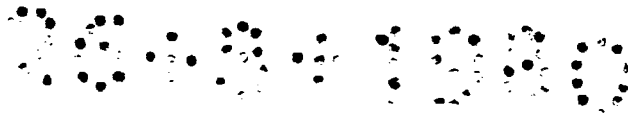

res reivindicaciones, caracterizado porque el bastidor define una superficie plana que se extiende a partir de la superficie interna del canal hasta la superficie interna de la cavidad.

5                   5. Dispositivo según la reivindicación 4, caracterizado porque dicha superficie plana es sustancialmente perpendicular al plano de los bordes del canal.

10                   6. Dispositivo según una cualquiera de las anteriores reivindicaciones, caracterizado porque el bastidor incluye una porción que se extiende a partir del saliente en dicho primer borde del canal que define una superficie de leva para guiar un borde del elemento de fijación cuando se sitúa en el bastidor.

15                   7. Dispositivo según la reivindicación 6, caracterizado porque la superficie de leva diverge respecto a un plano perpendicular al de los bordes del canal con un ángulo sustancialmente igual a 10°.

20                   8. Dispositivo según una cualquiera de las anteriores reivindicaciones, caracterizado porque el bastidor incluye un soporte previsto para él que se extiende a partir del borde del canal en el cual está definido el saliente.

25                   9. Dispositivo según una cualquiera de las anteriores reivindicaciones, caracterizado porque el bastidor es un perfil de aluminio y porque el elemento de fijación es una pieza de material plástico moldeado.

10. Se reivindica por último como objeto sobre el que ha de recaer el Modelo de Utilidad que se solicita: DISPOSITIVO DE FIJACION DE HOJA.



Todo conforme queda descrito y reivindicado en la presente memoria descriptiva que consta de ocho páginas mecanografiadas y dibujos que se acompañan.

Madrid, 26 de Agosto de 1.980

BERNARDO UNGREA

P.º

5

10

15

20

25

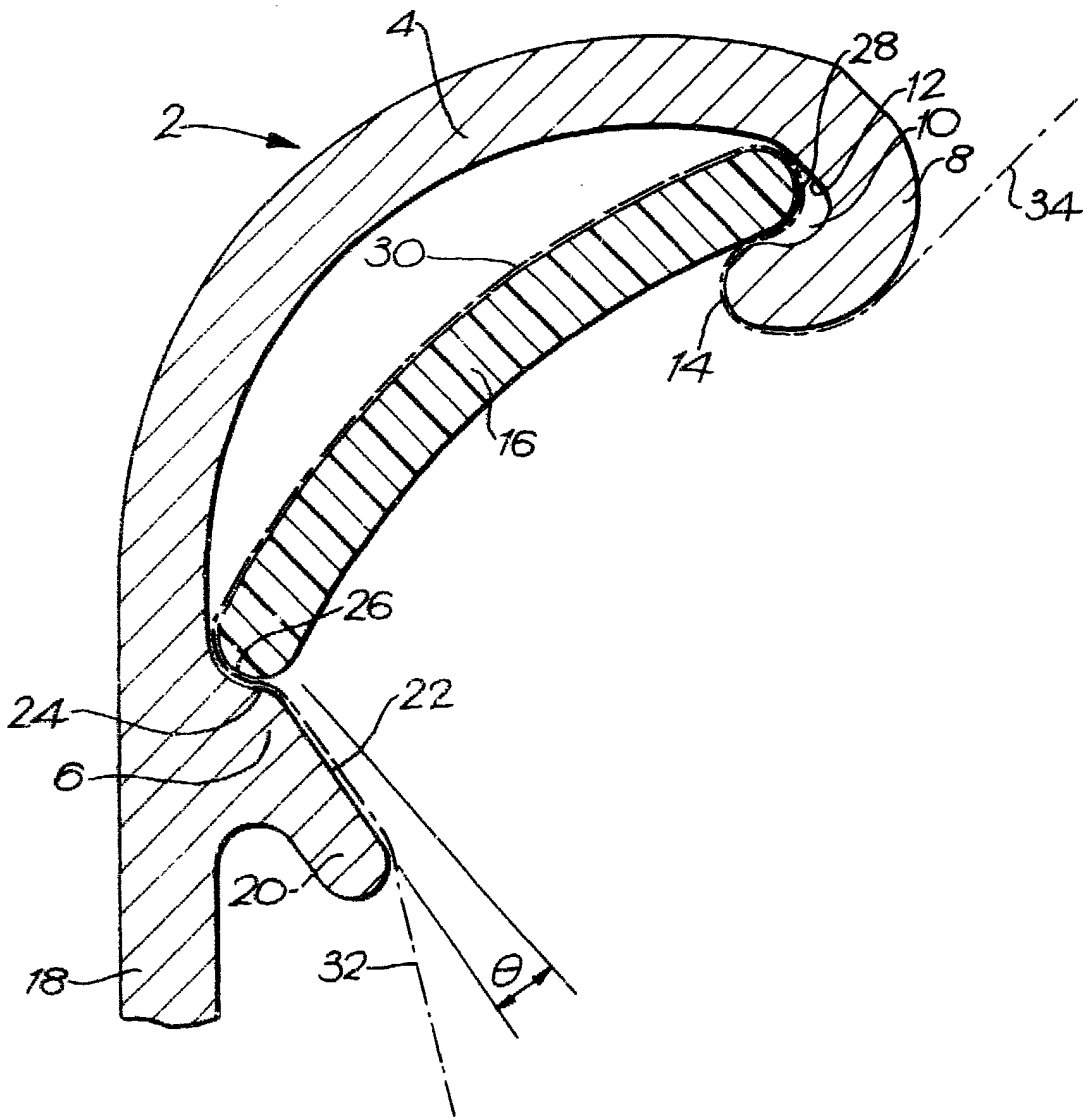

**ESCALA VARIABLE**

MADRID, 26 DE Agosto DE 1980

BERNABO UNGRÍA

P. P.